

GLC

Sport Utility Vehicle



Mercedes-Benz



Yeni GLC. Daha yükseklerde. Daha ileride.

Yeni GLC ile her yolculuđu, tamamen yeni bir seviyede karřılayın. İlerici ve atletik, bunun yanı sıra neredeyse tamamen sessiz ve řařırtıcı derecede verimli – Sınıfının en gelişmiş SUV'larından biri ile bunların hepsi mümkün. Örneđin prizden řarj edilebilen hibrit yapı ile veya AIR BODY CONTROL havalı süspansiyon gibi donanımlar ile sipariř edilebilir. Direksiyonun başına geçin: Hem kaliteli hem de geniş bir iç mekan sizi bekliyor. Yeni GLC. Her arazi kořulunun ustası.

HER BOYUTUN USTASI.



Yeni GLC'yi HD büyüleyiciliđi ile yaşayın. iPad® için Mercedes-Benz katalođu uygulaması ve iPhone® için dijital işletme talimatı "Mercedes-Benz Guides". Her iki uygulama da birçok film, diđer ilave içerikler içerir ve ücretsiz olarak iTunes Store®'da temin edilebilir.

Her aıdan iřinin ustası.

2 | Mercedes-Benz GLC 250 d 4MATIC Metalik elmas gmř

AMG tasarım konsepti: AMG dıř ve i mekan, ok kol tasarımı AMG hafif alařım jant, mikrofiber DINAMICA/ARTICO suni deri dřeme, boyuna tařlanmış aık renkli alminyum ssleme

8 | Mercedes-Benz GLC 350 e 4MATIC designo metalik elmas beyazı

EXCLUSIVE dıř mekan tasarım konsepti: designo i mekan, 5 kol tasarımı hafif alařım jant, iki renkli platin beyazı/siyah designo Nappa deri dřeme, aık damarlı siyah dıřbudak aacı ssleme

16 | Mercedes-Benz GLC 250 4MATIC Metalik selenit grisi

EXCLUSIVE tasarım konsepti: EXCLUSIVE dıř ve i mekan, 5 kol tasarımı hafif alařım jant, eyer kahvesi/siyah deri dřeme, aık damarlı kahverengi dıřbudak aacı ssleme

Her kilometrenin ustası.

- 26 | Mercedes me
- 32 | Motorlar, 9G-TRONIC ve 4MATIC
- 33 | PLUG-IN HYBRID
- 34 | AIR BODY CONTROL
- 35 | DYNAMIC SELECT, Off-road teknoloji paketi
- 36 | Srř yardım paketi Plus
- 37 | Btnsel gvenlik konsepti
- 38 | Akıllı ıřık sistemi
- 39 | 360° kamera sistemi
- 40 | Bilgi ve elence sistemi
- 42 | Mekan konsepti
- 44 | Donanımlar, paketler ve aksesuarlar
- 56 | Jantlar
- 58 | Teknik deęerler
- 61 | Dřemeler ve renkler

SUV. Bu üç harf, kulağa hiç bu kadar hoş gelmemişti.

Rahatsız edici görünmeden üstünlük ve güç yayar. Doğru anlarda geri durarak gururlu ve kendinden emin bir şekilde yönü belirler. Bu, modern lüksün yüksek sanatıdır ve yeni GLC'nin biçimsel dilidir. Dik, etkileyici ön bölümü ve üç boyutlu olarak şekillendirilmiş radyatör ızgarası, ona modern bir görünüm katar. Aracın yan tarafındaki net karakter çizgileri ve kaslı yüzeyler, yeni Mercedes-Benz tasarımına özgü olan taklit edilemez bir duygusal netlik oluşturur.





GELECEK GÖZ ÖNÜNDE

İstek üzerine Intelligent Light System (akıllı ışık sistemi) temin edilebilir. Belirgin çizilmiş konturlar ve kaliteli modellenmiş ayrıntılar, üç boyutlu tasarım sayesinde aracın benzersiz bir görünüme kavuşmasını sağlar. Ayrıca kullanılan LED'ler, geleneksel ışıklara göre çok daha uzun ömürlü ve verimlidir. Sinyal lambası, pozisyon lambası ve gündüz seyir ışığı fonksiyonlarını kapsayan "meşale" karakteristiktir. Işık içteki kontur akışını takip eder. Böylece gündüz ve gece çarpıcı, çok kaliteli bir Mercedes-Benz tasarımı oluşur.





Her sürüşten en iyi performansı elde edin: Orta konsoldaki DYNAMIC SELECT kontrol düğmesi üzerinden beş farklı sürüş programı seçilebilir: Comfort, ECO, Individual, Sport ve Sport+. Bunlar donanıma bağlı olarak, örneğin tahriki, yürüyen aksamı ve direksiyonu etkiler. Böylece, sürüş deneyimi ideal bir şekilde kişisel ihtiyaca veya dış koşullara uyarlanabilir.

Şehir. Doğa.
Ve aralarındaki her yer.







Daha iyi bir dünya yolunda: Yeni GLC 350 e 4MATIC.

Zamanının bir araç boyu ötesinde: PLUG-IN HYBRID'e sahip yeni GLC 350 e 4MATIC. 4 silindirli benzinli motordan ve hibrit modülden oluşan tahrik kombinasyonu, azami 140 km/h'lik bir hıza kadar tamamen elektrikli bir sürüşü mümkün kılar. Azami 34 km'lik bir menzilde size sadece hafif rüzgar sesleri eşlik edecektir. Onun dışında sakinlik ve yerel olarak yakıt tüketmemenin ve emisyon üretmemenin vermiş olduğu iyi his hakimdir. Yeni GLC 350 e 4MATIC tarafından sunulan büyüleyici bir deneyim.

Bildiđi tek yön vardır: İleri.

YAN RÜZGAR YARDIMCISI

Aniden ortaya çıkan şiddetli rüzgarlar, bir aracı özellikle yüksek hızlarda şeridinden çıkara-bilir. Yeni GLC'de standart donanım kapsamındaki yan rüzgar yardımcısı, huzur ve stabilite sağlar. Elektronik stabilite programı ESP®'nin bileşenidir ve 80 km/h'lik bir hızdan itibaren düz yolda ve hafif virajlı yolda etkindir. Araca etki eden yan rüzgarın yönüne ve yoğunluđuna bađlı olarak, frenleme torklarını akıllı bir şekilde etkileyebilir. Sürücü, aracın tek tarafında yapılan bir fren müdahalesi sayesinde desteklenir. Araca etki eden rüzgar asgariye indirilir, sürüş emniyeti ise maksimuma çıkartılır.







Daha yksekte oturun.
Daha derinden parlayın.

Daha gçl parlaklık. Daha fazla derinlik. Daha fazla zarafet ve deęer. Bu, asil designo elmas beyazı rengindeki yeni GLC'dir. Bu boyamada, renk veren ilk katman, zerinde bulunan bir parlak inci efektli katman ile kombine edilir. Ardından Őeffaf renk ile 3 katmanlı bir designo renk olarak sonlandırılır. Ayrıca designo elmas beyazı, iki renkli zarif platin beyazı/Őiyah designo i mekan ile mkemmел Őekilde uyumludur. Yeni GLC'yi sınıfının en kiŐisel SUV'una dnŐtren birok renk ve malzeme kombinasyonundan biridir.

Şehirde yaşam.
Açık ara farkla en iyisi.





En saf haliyle sürüş keyfi.

Yeni AIR BODY CONTROL ile her yüksekliğin keyfine varın. Sürekli ayarlanabilir sönümlemeye sahip isteğe bağlı havalı süspansiyon, mühendisliğin tüm kurallarını kullanarak yolcuları şımartır. Dinamik bir sürüş deneyimi için aracın arkadan kopması hissedilir derecede azaltılır. Ayrıca yoldaki bozukluklar nerdeyse tamamen emilir. Otomatik bir seviye ayarı, hıza bağlı olarak daha fazla denge ve daha düşük tüketim sağlar. Ayrıca taşlı yollarda veya ağır yükte araç yüksekliği, seviye ayar şalteri üzerinden manuel olarak değiştirilebilir. AIR BODY CONTROL havalı süspansiyona sahip yeni GLC ile rahat bir şekilde sürüşe başlayın ve daha da rahatlamış olarak gideceğiniz yere ulaşın.





Yeni GLC için her zemin iyi
bir zemindir.





Yeni GLC'nin iç mekanı, olağanüstü yüksek değer algılaması ile etkileyicidir. Bunun ardındaki sır, önünde bulunan yüzeylerdir: Örneğin açık damarlı ahşap, taşlanmış alüminyum veya perfore deri gibi malzemeler, modern lüksü yakından hissetmenizi sağlar.



DOKUNMATİK PANEL: SEZGİSEL VE YENİLİKÇİ

Jestler, iletişimin en doğal biçimidir. Kısa ve nettirler. Sanki bir otomobil yolculuğu için düşünülmüşler, çünkü yollarda dikkatinize ihtiyacı olan tek şey, trafiktir. Multitouch sensör sistemine sahip dokunmatik panel (donanıma bağlı olarak isteğe bağlı donanım), ne istediğinizi anlamak için sadece parmaklarınızın bir veya iki jestine, kısa bir silme hareketine veya parmakların açılmasına ihtiyaç duyar. İster harf ister rakam olsun, el yazınızı bile ayırt eder. Böylece bilgi ve eğlence sisteminin tüm fonksiyonları jestler üzerinden kumanda edilebilir. Benzersiz dokunsal bir deneyimdir ve yeni GLC'deki geleceğe yön veren ergonomi için mükemmel bir örnektir.

57 mm daha fazla diz mesafesi.

İster aile ile büyük bir seyahate ister arkadaşlarla büyük bir maceraya gidilsin, yeni GLC'de sizi büyük özgürlük bekliyor. Böylece, bir önceki model GLK'ya göre hissedilir derecede daha fazla mekan ve daha fazla değişkenlik, birçok şeyi mümkün kılar.



4,66 m daha fazla özgürlük.

Bir otomobili Mercedes yapan nedir?

Zorunlu geleneğimiz: Bizim durumumuzda her şeyden önce yenilik gelir. Daha önce kimsenin gitmediği yollardan gittik. Bir kilometre taşından diğerine. Böylece darbe emici bölgeye sahip ilk otomobil, ilk ABS, ilk dizel otomobil üretildi. İlk otomobil. Her ne kadar geçmişini memnuniyetle hatırlıyor olsak da, geleceğe bakmayı tercih ediyoruz.

Mercedes-Benz Intelligent Drive – Kazasız sürüş vizyonumuz. Sürücüyü aktif olarak destekleyen ve yükünü hissedilir derecede azaltan akıllı yardımcı sistemler geliştiriyoruz. Aracın çevresini ve ayrıca sürüş tutumunu gözlemler ve analiz eder, kritik durumlar algıladıklarında sürücüyü uyarırlar. Gerektiğinde, sistemlerden bazıları düzeltici müdahalelerde bulunurlar. Olası tehlikeler, daha önce hiç olmadığı kadar erken algılanır ve böylece her zaman daha sık engellenir. Mercedes-Benz Intelligent Drive'ı tüm büyüleyiciliği ile www.mercedes-benz-intelligent-drive.com adresi altında yaşayın.

BlueEFFICIENCY – Emisyonuzsuz sürüş vizyonumuz. Sürdürülebilirlik büyük bir sözdür. Biz bunu eylemlerimizin en küçük ayrıntısına kadar yorumlarız. Olabildiğince çevre dostu bir üretimden alternatif tahrik konseptlerine kadar.

30! years 4MATIC

4MATIC – Yeni zorluklar tarafından tahrik edilen ideal çekiş vizyonu, Mercedes-Benz mühendislerini IAA'ya yönlendirdi. Burada, 1985 yılında, en modern mikroelektronik ve hidrolik ile çalışan yenilikçi çekiş sistemi 4MATIC'i tanıttılar. Sadece iki yıl sonra E-Serisi'nde sunulmaya başlandı. Bu başarısını o günden beri neredeyse tüm serilerde ve tüm arazi koşullarında devam ettirmektedir. Bu arada 75 farklı model 4MATIC ile yollardadır ve her bir Seri'nin "bedenine" göre uyarlanmıştır. Kompakt otomobillerden aşırı sportif Mercedes-AMG modellerine kadar konforlu ve verimli olarak tasarlanmıştır. Her an, daha fazla güvenlik ve daha yoğun bir sürüş deneyimi için.

Okuduğunuz gibi: Büyük hedeflerimiz var. Fakat uzun mesafeleri bir Mercedes ile katetmekten daha güzel ne olabilir ki?



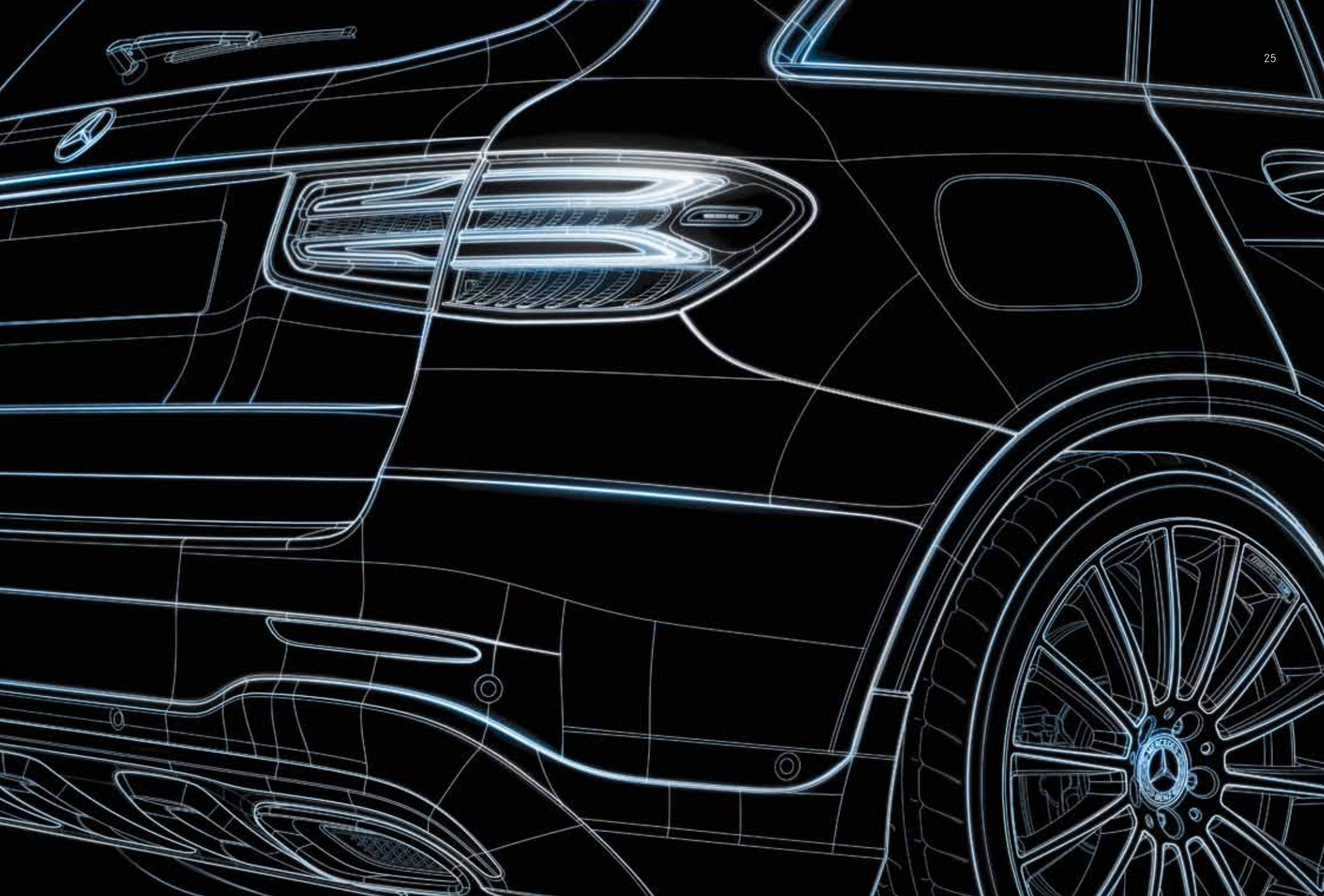



Bir sonraki büyük yeniliğimiz sizin imzanızı taşıyacak.

www.mercedes.me'de sizi yeni hizmetler, ürünler ve deneyimler ile heyecanlandırmak, iştahınızı kabartmak ve şaşırtmak isteyeceğiz. Berlin, Hamburg, Münih, Paris veya Tokyo gibi metropollerde bulunan tanıtım mağazalarımıza da davetlisiniz.





Mercedes me. Mercedes-Benz dünyanıza hoş geldiniz.

Siz yeni sorular soracaksınız, Mercedes-Benz size yeni bir cevap verecek: Mercedes me. Yenilikçi ve bireyselleştirilmiş mobilite, bağlantı, servis ve finans hizmetleri ile marka deneyimlerinden oluşan büyüleyici ve kişiselleştirilmiş Mercedes-Benz dünyasına olan erişiminiz. Yeni, basit ve zamana uygun:

www.mercedes.me

Yeni portal, bir kaç yıl sonra akıllı telefon, tablet veya PC üzerinden erişilebilecek. Araca binin. Yarının dünyasını birlikte tasarlayalım.

Mercedes

connect me



Mercedes connect me, aracın ve sürücünün bütünleşmesi ve fazlası anlamına gelir: Daha fazla konfor ve sürüş sırasında da sürekli bağlı olmanın verdiği iyi his için otomobiliniz, özel hayatın parçası haline dönüşecek. Mercedes connect me'ye, arıza veya kaza durumunda otomatik destek sağlayan temel hizmetler ve araç ayarlarını akıllı telefon aracılığıyla yapmayı sağlayan Remote Online hizmetleri seçeneği dahil olacaktır.



Mercedes finance me

Mercedes finance me, örneğin finansman veya leasing gibi, sizi hayalinizdeki otomobile ulaştıracak çeşitli seçenekler sunar. Mercedes-Benz Finansal Hizmetler sizin için en doğru çözümü bularak ihtiyaçlarınıza en uygun seçeneğin hangisi olduğuna karar vermenize yardımcı olur. Kiralama seçeneğiyle her zaman en yeni araç modellerini kullanmanızı sağlayacak olanakları sunmakla kalmaz, ödeme koşullarında azami esneklikle de sizle-

re yardımcı olmaya çalışır. Finansman tekliflerimizle hayalinizdeki otomobili kişisel planlamınıza uygun şekilde ödersiniz. Peşinatınızı, sözleşme geçerlilik sürenizi ve aylık taksitlerinizin miktarını bizimle birlikte belirleyerek ödeme planınızda esneklik sağlayabilirsiniz. Sigorta seçeneğiyle, bütçeniz ve aracınız için güvenilir koruma sunar. Hasar durumunda, aracınız her zaman üretici talimatları doğrultusunda uzman kişiler tarafından onarılır.

Mercedes assist me

Mercedes assist me, aracınızın bakımını son derece kolaylaştıracak. Böylece online olarak yakınınızdaki bir Mercedes-Benz bayisini kolayca bulabilecek ve bir servis randevusu alabileceksiniz. Dijital servis raporu, servis hizmetlerinin güncel durumu hakkında sizi her zaman bilgilendirecek. Servis sözleşmelerimizle sorunsuz seyahat edebileceksiniz. Bu sözleşmeler size, yaklaşan bakım çalışmalarında uzun süreli planlama güvenliği ve şeffaflık sunacak¹. Mercedes-Benz bayiniz size bireysel bir teklif oluşturabilecek. Buna rağmen

teknik bir arıza, bir kaza, küçük bir aksilik veya vandalizm nedeniyle yerinde yardıma ihtiyaç duyarsanız, Mobilo² ile hızlı bir yardım alabileceğinize güvenebilirsiniz. Yerinde hizmetler, bir yedek araç, aracın çektilmesi veya otelde konaklama gibi haklara sahipsiniz. Hem de 30 yıl boyunca Avrupa'da 40'in üzerinde ülkede. Ne zaman yardıma ihtiyaç duyarsanız, Türkiye içinde 444 62 44 numaralı telefon üzerinden bize ücretsiz olarak ulaşabilirsiniz.

Mercedes move me

Mercedes move me, akıllı mobilite çözümü moovel'e erişim sunacak: Bu uygulama, birbirinden farklı mobilite sağlayıcıların tekliflerini bir araya getirir ve A'dan B'ye en ideal yolu bulur. car2go, Free-floating Carsharing'in dünya çapındaki öncüsü ve pazar lideridir. car2go black, konforlu MB B-Serisi araçlarıyla akıllı telefon bazlı Carsharing sunacak. Akıllı telefon uygulaması Park2gether, park yeri aramanızı kolaylaştıracak.

Mercedes inspire me

Mercedes inspire me, size marka deneyimleri ve ilham verici bir diyalog imkanı sunacak. Size her zaman en iyi çözümleri sunabilmemiz için fikirlerimizi paylaşmak ve sizi neyin heyecanlandırdığını öğrenmek istiyoruz. Bunun için, örneğin klasik otomobil konularının (etkinlikler, seyahatler ve yaşam tarzı alanlarına ait) ötesine uzanan bir topluluk, giderek artan teklifler ve deneyimler geliştiriyoruz.

¹ Kesin şartları genel iş koşullarından (AGB) edinebilirsiniz. ² Geçerlilik süresi dolduktan sonra (aracınızın trafiğe çıkış tarihinden itibaren iki yıl boyunca) bir Mercedes-Benz yetkili servisinde yapılacak bir bakım, Mobilo'yu yenilemek için yeterlidir. Mercedes finance me, Mercedes move me, Mercedes assist me ve Mercedes inspire me Türkiye'de sunulmamaktadır.

Mercedes-Benz olmadan motor sporları nasıl olurdu?

Bir otomobil yarışını kazanan ilk otomobil, bir Daimler motoru tarafından tahrik ediliyordu. İlk Mercedes bir yarış otomobiliydi. Gümüş oklar – gerçek bir efsane. Mercedes-Benz'in motor sporlarıyla bağının ardında büyük bir gelenek yatar. Motor sporları, bugün hala markayı ve üzerinde yıldızı taşıyan her aracı şekillendirmektedir. Markanın benzersiz tarihini ilk elden Stuttgart'taki Mercedes-Benz Müzesi'nde deneyimleyin.

DAHA FAZLA BİLGİ EDİNİN

125 yılı aşkın süredir dünyayı hareketlendiren olguya tanıklık edin, Mercedes-Benz Müzesi'nde otomobil tarihi içerisinde bir zaman yolculuğuna çıkın. Toplam 16.500 metrekare alanda 1.500'den fazla obje sizi bekliyor. Bunların arasında, 1902 yılından kalma, türünün tek örneği olan en eski, ama hala iyi durumdaki Mercedes veya kanatlı kapıları olan efsanevi araçlar bulunur. Yenilikler mekanına hoş geldiniz:

www.mercedes-benz-classic.com/museum



Motor sporları olmadan Mercedes-Benz nasıl olurdu?

3 Haziran 1934 tarihinde, Nürburgring'de düzenlenen uluslararası Eifel yarışında gümüş ok efsanesi doğdu. Gümüş ok ekibi MERCEDES AMG PETRONAS, bu geleceği Formula 1'in 2014 sezonunda devam ettirdi. Bu başarılı görev, sezonun en etkileyici çifte galibiyeti ile taçlandırıldı: Hem marka hem de sürücü şampiyonluğu. Ne var ki ekip sadece yarış pistinde başarılar elde etmez; katedilen her metre, hibrit teknolojisinin seri üretime yönelik gelişimini bir adım daha ileri götürür.

DAHA FAZLA BİLGİ EDİNİN

Formula 1 büyüsunü multimedya ortamında yaşayın.
<http://www.facebook.com/MercedesAMGF1>
<http://twitter.com/MERCEDESAMGF1>
<http://www.youtube.com/user/MERCEDESAMGPETRONAS>
<http://plus.google.com/+Mercedesamgf1/posts>
<http://instagram.com/MercedesAMGF1#>
<http://www.MercedesAMGF1.com>



MERCEDES AMG PETRONAS F1 W06 Hybrid, 2015 sezonu.



Enerji devrimi. Birinin başlangıcı yapması gerekir.

Dört farklı tahrik çeşidi, üç farklı yakıt, bir ortak hedef: Bir Mercedes-Benz'in benzersiz yüksek sürüş konforunu korumak ve aynı zamanda şaşırtıcı derecede düşük tüketim ve emisyon değerlerine ulaşmak. Bunu, teknolojik zirvesinde yeni bir şanzıman tahrik aksamı bulunan yenilikçi bir paket sağlar: **9G-TRONIC** ve **4MATIC**.

Tüm motorlar şimdiden standart olarak yeni 9G-TRONIC otomatik şanzıman ile donatılmıştır (GLC 350 e 4MATIC'te 7G-TRONIC PLUS). Şanzıman teknolojisi alanında bir kilometre taşı. Dokuz vites son derece düşük ve böylece neredeyse hiç hissedilmeyen devir sayısı atlamaları sağlar. Bu durum, tüketimi ve ayrıca gürültü seviyesini düşürür, sürüş konforunu ise yepyeni bir seviyeye çıkarır. 9G-TRONIC ve dört tekerlekten çekiş sistemi 4MATIC'in kombinasyonu da en yeniler arasındadır. Sürüş konforundan, sürüş dinamiğinden veya sürüş güvenliğinden ödün vermeden, kompakt yapı tarzı ve sayısız hafif yapı önlemleri, emisyon salınımını daha da düşürür.

MOTOR PROGRAMI.

Dizel:

125 kW'lık (170 BG) güce ve azami 400 Nm'lik torka sahip
GLC 220 d 4MATIC

150 kW'lık (204 BG) güce ve azami 500 Nm'lik torka sahip
GLC 250 d 4MATIC

Benzin:

155 kW'lık (211 BG) güce ve azami 350 Nm'lik torka sahip
GLC 250 4MATIC

GLC 350 e 4MATIC, 155 kW'lık (211 BG) güce ve 350 Nm'lik torka sahip benzinli motor, 85 kW'lık (116 BG) güce ve 340 Nm'lik torka sahip elektrik motoru, 235 kW'lık (320 BG) güce ve 560 Nm'lik torka sahip sistem performansı



GLC 350 e 4MATIC

PLUG-IN HYBRID teknolojisi, bir duvar tipi şarj ünitesi üzerinden sadece iki saatte ve normal bir priz üzerinden dört saatte, %20'den %100'e¹ kadar hızlı bir harici şarjı mümkün kılar.

- 1 | Dört silindirli benzinli motor.
- 2 | Elektrik motoru ile frenleme sistemi.
- 3 | Elektrik motoru.
- 4 | Yüksek voltajlı lityum iyon akü.
- 5 | Şarj bağlantı noktası.

¹ %20'den %100'e şarj süresi, elektrik kaynağının gücüne göre 1,9 ila 4,1 saat (400 V/16 A-230 V/8 A) arasında değişir.

PLUG-IN HYBRID teknolojisine sahip GLC 350 e 4MATIC.

Yeni GLC 350 e 4MATIC, hem benzinli hem elektrikli motoru en iyi şekilde harmanlar: Güç, huzur ve aşırı verimlilik. Tahrik ünitesi; 155 kW (211 BG) gücünde 350 Nm'lik maksimum torka sahip, 4 silindirli bir içten yanmalı motordan ve 85 kW (116 BG) gücünde 340 Nm'lik maksimum torka sahip bir hibrit modülden oluşmaktadır. Tamamen elektrikli sürüş esnasında aracın maksimum hızı 140 km/h ve menzili en fazla 34 km'dir. Yeni GLC, hızlı sürüşlerde veya dik yokuşlarda otomatik olarak benzinli motoru devreye alır.

PLUG-IN HYBRID teknolojisi, ayrıca 3,0 kW'lık bir geleneksel prizde sadece dört saatte %20'den %100'e kadar şarj imkanı sağlar. Sürüş esnasında ayağınızı gaz pedalından çektiğiniz anda, akıllı bir çalışma stratejisi sayesinde akü otomatik olarak şarj olur ve araç bu sayede 0 g/km'lik yerel bir CO₂ emisyon değerine ulaşabilir.

BİRÇOĞU HİBRİTE SAHİP OLABİLİR.

ANCAK AKILLI HİBRİT SADECE BİRİNDE VARDIR.

Akıllı HİBRİT, elektrikli tahriki mümkün olduğunca verimli şekilde kullanmak adına Mercedes-Benz hibrit araçları için öngörülü çalışma stratejisidir. Donanıma bağlı olarak şu fonksiyonları kapsar: **Radar destekli bir reküperasyon**, reküperasyonu ve aracın tahriksiz hareket etme fonksiyonunu en iyi şekilde kullanmak için mesafe takip sisteminin verilerinden yararlanır. **Öngörülü bir vites değiştirme stratejisi**, vites seçimi için ilave olarak mesafe takip sisteminin verilerini kullanır. **Güzergah bazlı bir çalışma stratejisi**, akünün şarjını en iyi şekilde kullanmak için navigasyon sisteminin verileri yardımıyla hibrit tahrikin çalışma modlarını optimize eder. Bir **ECO yardımcısı** sürücüyü dokunsal bir gaz pedalı yardımıyla verimli sürüş tarzı konusunda destekler.

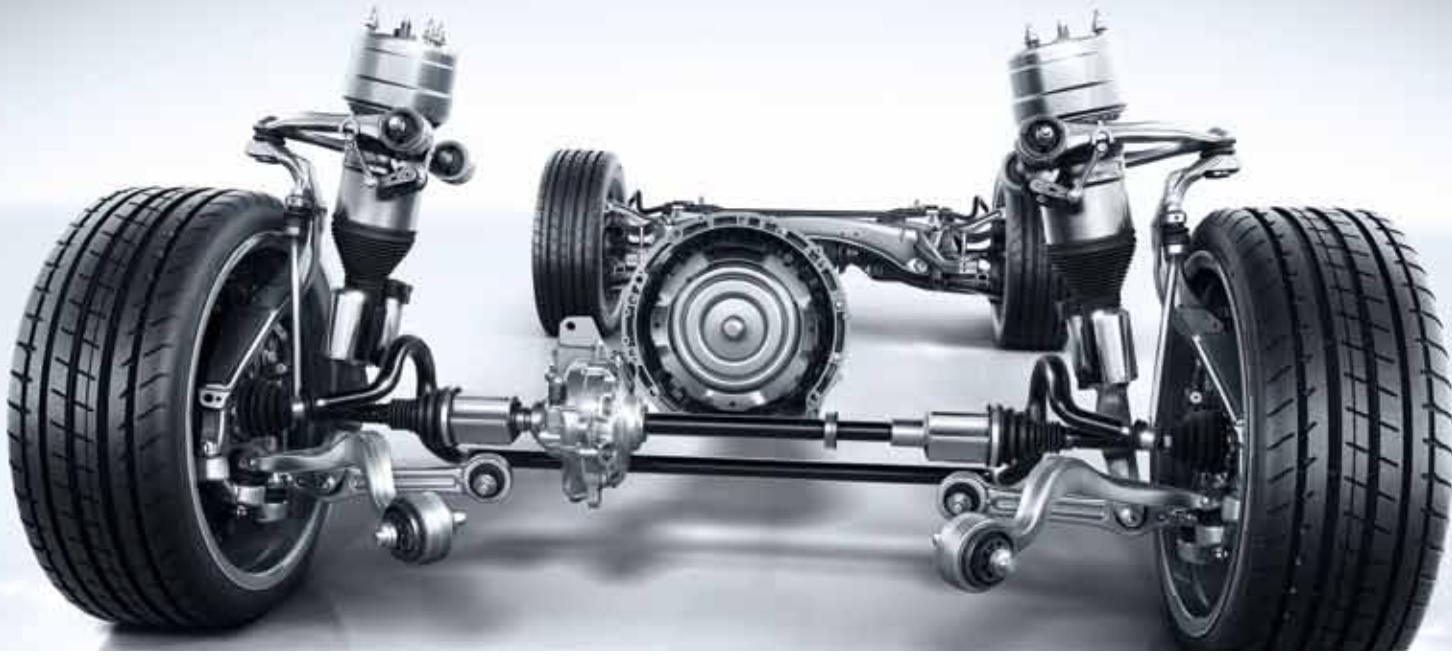

Havada konfor kokusu var. AIR BODY CONTROL.

Yeni GLC istek üzerine, **havalı süspansiyon AIR BODY CONTROL** ile yolcuları, bulutların üzerindeymişçesine taşır. Araç yüklü durumdayken dahi, olağanüstü sürüş konforu sağlar. Otomatik yükseklik ayarı ile güncel hıza bağlı olarak, yakıt tüketimi düşürülebilir ve sürüş emniyeti iyileştirilebilir. İlave olarak, kötü yollara sahip güzergahlarda veya uygun olmayan rampalarda, seviye ayar şalteri ile yerden yükseklik arttırılabilir. AIR BODY CONTROL, konforu kısıtlamadan dinamik sürüş tarzını da iyileştirir. Böylece kaçınma manevralarında, yay ve sönümlleme kuvvetleri tam otomatik olarak uyarlanır. Araç, kritik durumlarda bile sakin ve kontrol edilebilir kalır. Bu sırada, ön ve arka aksta bulunan amortisörler sürekli ayarlanabilir. Havalı süspansiyon üç sertlik kademesinde ayarlanabilir. Sürücü, DYNAMIC SELECT kontrol düğmesi üzerinden, konforlu ve sportif arasında çok farklı sürüş özellikleri seçebilir. AIR BODY CONTROL, havalı süspansiyonun çok hoş bir yan etkisidir: Araç hareketsiz durumdayken, sürücü bagajın yüklenmesini ve boşaltılmasını kolaylaştırmak için aracın arka tarafını yaklaşık 40 mm alçaltabilir. Alçaltma şalteri, yükleme alanında sol yan paneldedir.

YÜRÜYEN AKSAM VE DİREKSİYON.

Standart donanım olan **AGILITY CONTROL yürüyen aksam**, adaptif bir sönümlleme sistemi ile yuvarlanma tutumunu, sönümlleme etkisini ve stabilizasyonu yol durumuna uygun olarak optimize ederek, dengeli sürüş konforu sağlar.

Hıza bağlı servo direksiyonun konforunu, direksiyon simidi açısına bağlı değişken aktarmaya sahip **Direct-Steer direksiyon sistemi** tamamlar. Bu, örneğin bol virajlı yollarda daha çevik araç tepkisine yol açar ve düz gidişte şerit stabilitesini artırır.

İsteğe bağlı **spor yürüyen aksam**, daha sert uyarlanmış olan yaylanma ve sönümlleme sayesinde konfordan çok fazla ödün vermeden dinamik sürüşü mümkün kılar.



Tek tuşla sürüş programının değiştirilmesi. DYNAMIC SELECT.

Yürüyen aksamın konforlu, sportif veya tamamen bireysel ayarı, orta konsoldaki **DYNAMIC SELECT** kontrol düğmesi ile çağrılabilir. “Comfort” sürüş programı sayesinde, son derece dengeli bir sürüş mümkündür. “ECO” tüm parametreleri düşük yakıt tüketimine yöneltir, çok fonksiyonlu ekrandaki ECO göstergesi verimli bir sürüş tarzını destekler ve motor modeline bağlı olarak aracın tahriksiz hareket etme fonksiyonu etkinleştirilebilir. “Sport”, ilave olarak alçaltılmış bir yürüyen aksam, sportif sert bir sönümlenme uyarlaması (isteğe bağlı AIR BODY CONTROL ile bağlantılı olarak), daha doğrudan bir manevra hissi ve

ayrıca değişen vites değiştirme zamanları ile öne çıkar. “Sport+” son derece sportif bir vites değiştirme ve sönümlenme tutumu anlamına gelir. Ayrıca “Individual” sürüş programı sayesinde sürücü, direksiyon, tahrik aksamı ve yürüyen aksam gibi belirli parametreleri tamamen kendi isteğine göre değiştirebilir. Seçilen sürüş programının medya ekranı üzerinden uygulanması, başlı başına bir deneyimdir.

DYNAMIC SELECT, isteğe bağlı **Off-road teknoloji paketi** ile bağlantılı olarak, daha fazla arazi elverişliliği için önceden yapılandırılmış maksimum beş

ilave sürüş programı ile donatılmıştır. Bunlar Downhill Speed Regulation (yokuş aşağı hız düzenlemesi) veya Off-road şalter bloğu, kontrol düğmesi ve dokunmatik panel yardımıyla kumanda edilir. Off-road ayarları, ideal olmayan dış şartlarda bile ideal ayarlar sunar: Seçilebilen programlar şunlardır: “Kaygan zemin”, “Off-road”, “Römork”, “Rampa” ve ayrıca aracın örneğin derin çamura battığı durumlarda AIR BODY CONTROL ile bağlantılı olarak “Kayalık zemin yardımcısı”.

Sürüş yardım paketi Plus. Tehlikeleri eksiltmek.

Gerektiğinde müdahale etmek. Mümkün olduğunda geri durmak. Bu üstünlük, isteğe bağlı **sürüş yardım paketi Plus**'ın bileşenidir. Sürücünün yükünü hafifleten, kaza tehlikesini azaltan ve yolcular ile diğer trafik katılımcılarının korunmasını iyileştiren güvenlik ve yardımcı sistemlerini kombine eder. Kavşak yardımcısına sahip radar destekli acil fren destek sistemi **BAS PLUS** ve **PRE-SAFE® freni**, özellikle şehir trafiğinde kavşaklardaki kazalar ile arkadan çarpmaları ve yayalara çarpma tehlikesini azaltabilir. **Aktif şerit takip yardımcısı** ve **Aktif kör nokta yardımcısı**, araç istem dışı şeritten çıktığında veya şerit değiştirme durumunda diğer araçlarla ortaya çıkan çarpışma tehlikesinde destek olabilir. Söz konusu bu sistemler, tek taraflı fren müdahalesinde bulunarak, aracın şeride geri dönmesini veya bir kazadan kaçınılmasını sağlayabilir. Nihayetinde **PRE-SAFE® PLUS**, olası bir arkadan çarpma durumunda önlemler sağlamak için önleyici yolcu koruma sistemi **PRE-SAFE®**'i geliştirir. **Direksiyon yardımcısı** ve **dur-kalk pilotuna sahip DISTRONIC PLUS**, öndeki araç ile arasında belirli bir mesafeyi korumak ve şeridin ortasında kalmak için sürücüyü destekleyebilir.

DAHA FAZLA BİLGİ EDİNİN

Bilgisayar, Tablet-PC veya akıllı telefona yönelik Mercedes-Benz Intelligent Drive ile ilgili tüm bilgilere buradan ulaşabilirsiniz:

www.mercedes-benz-intelligent-drive.com

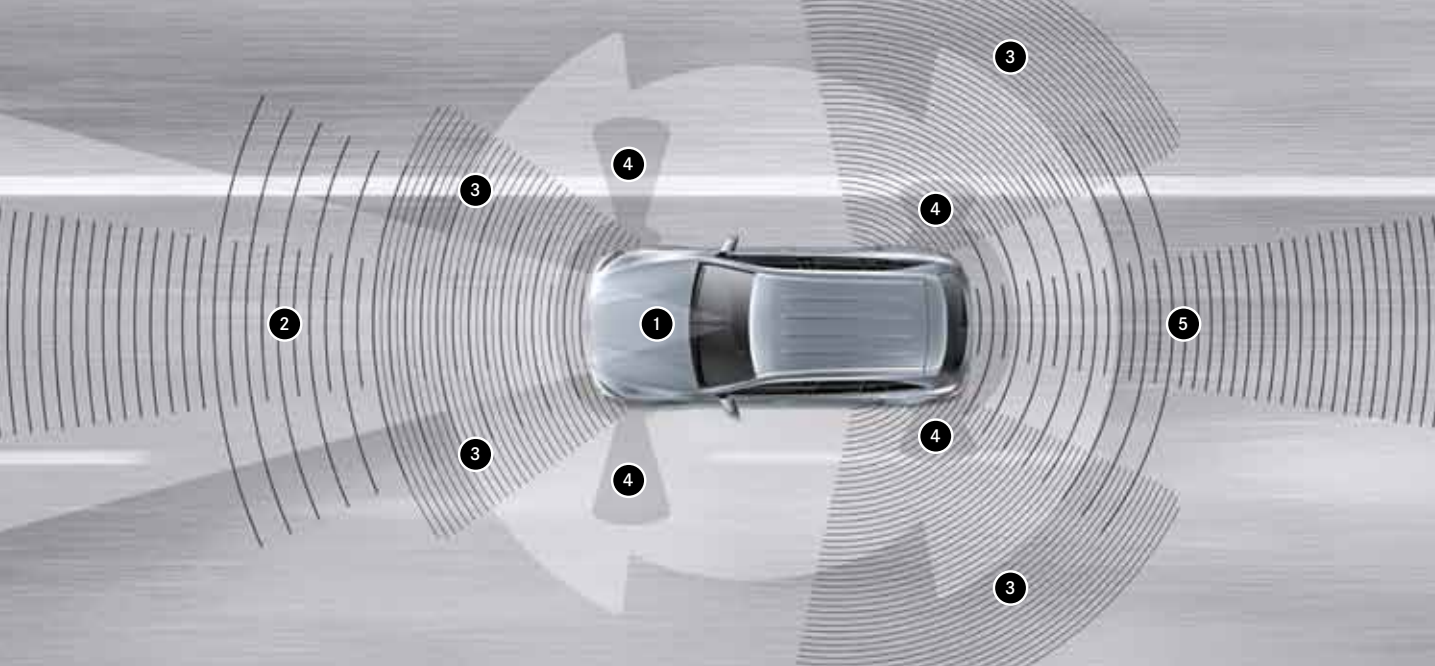

MERCEDES-BENZ INTELLIGENT DRIVE

Stereo kamera, yakın ve uzak alan radarları, çepeçevre sensörler, yeni GLC'deki sayısız güvenlik ve yardımcı sistemi için temel oluşturur.

- 1 | Çok amaçlı stereo kamera.
- 2 | Orta alan algılamalı uzak alan radarı.
- 3 | Yakın alan radarı.
- 4 | Ultrasonik sensörler.
- 5 | Multi Mode radarı.

Mercedes-Benz kullanmanın verdiği iyi his.

Dünya çapındaki ilk otomobil üreticisi olarak **bütünsel bir güvenlik konsepti** geliştirdik. Bunu, kazaları önlemek, tehlikelere karşı en iyi şekilde tepki vermek ve kaza sonuçlarını azaltmak için, bir Mercedes'in yolcuları ve aynı şekilde tüm diğer trafik katılımcıları için yaptık.

GÜVENLİ SÜRÜŞ

ATTENTION ASSIST konsantrasyon kaybı yardımcı, özellikle uzun yollarda ve gece sürüşlerinde sürüş güvenliğini artırır. Sürücünün direksiyon tutumu nedeniyle yorgunluğa ve dikkatsizliğe ait belirtileri algılar ve yaklaşan anlık uykuya karşı görsel ve sesli olarak ikaz eder.

ADAPTIVE BRAKE ayar sistemi, akıllı müdahalelerle frenleme gücünü iyileştirir: Islak zeminde fren diskleri kuru tutulur. Sürücü aniden ayağını gaz pedalından çektiğinde, fren balataları otomatik yaklaştırılır ve rampa çıkışlarında aracın geri kayması önlenir.

İsteğe bağlı **mesafe ayar tempomatı DISTRONIC PLUS**, özellikle dur kalk trafığında öndeki araca olan güvenlik mesafesini korumaya yardımcı olur. Sistem, gerektiğinde kendi başına frenleme yapar ve tekrar hızlanır. Yine de bir arkadan çarpma tehlikesi mevcutsa, **COLLISION PREVENTION ASSIST PLUS (çarpışma önleme yardımcı PLUS)**, çarpmayı önlemek veya sonuçlarını azaltmak için kısmi frenleme gerçekleştirir.

Radar sensör sistemine sahip isteğe bağlı **kör nokta yardımcısı** trafikteki en büyük tehlike kaynaklarından birini görünür hale getirir. Kör noktada bir araç algılandığında, dış dikiz aynasında kırmızı renkli bir üçgen yanar. İhtiyaca göre ilave olarak bir işitsel ikaz gerçekleşir. Sistem, 30 ile 250 km/h arasındaki hızlarda etkindir. İsteğe bağlı **şerit takip yardımcısı** 60 ile 200 km/h arasında şeritten istem dışı çıkıldığını algılayabilir ve sürücüyü aralıklı direksiyon simidindeki titreşimlerle dokunsal olarak uyarabilir. Kör nokta yardımcısı ile şerit takip yardımcısı da isteğe bağlı **şerit takip paketinin** bileşenidir.

TEHLİKE DURUMUNDA

İsteğe bağlı **yolcu koruma sistemi PRE-SAFE®** kritik sürüş durumlarını önceden algılayabilir ve olası bir kaza tehlikesinde yolcuların korunması için önleyici önlemleri başlatabilir. Buna, örneğin geriye doğru kemer gerdirmeye veya açık yan camların otomatik olarak kapatılması dahildir.

BİR KAZA ANINDA

Kapsamlı bir koruma sistemi, yolcuların ve diğer trafik katılımcılarının yaralanma riskini belirgin bir şekilde azaltabilir. Buna, bir çarpma sırasında otomatik olarak birkaç santimetre yukarı doğru fırlayabilen ve böylece yayaların veya bisiklet sürücülerinin korunmasına yardımcı olan **aktif motor kaputu** dahildir. Yolcular, **dokuz hava yastığı** (bunlardan iki tanesi arka bölümdeki isteğe bağlı yan hava yastığıdır) tarafından geniş bir alanda desteklenebilir.

BİR KAZA SONRASI

Her Mercedes-Benz, ilk yardım konusunda en iyi şekilde eğitilmiştir. Bir kaza durumunda motor otomatik olarak durdurulabilir ve merkezi kilitleme tertibatının kilidi açılabilir, ayrıca ikaz flaşörü tertibatı ve acil durum iç mekan aydınlatması etkinleştirilebilir. Sonunda standart donanım kapsamında entegre edilmiş **Mercedes-Benz acil çağrı sistemi** (ülkeye özgü), GPS konum verilerini ve önemli araç bilgilerini iletebilir. Fakat umarız buna hiçbir zaman gerek kalmaz.



Zekası ile parıldar.

İsteğe bağlı donanım **Intelligent Light System (akıllı ışık sistemi)**, benzersiz tasarımı, çok düşük enerji tüketimi ve uzun bir çalışma ömrü ile kalıcı olarak ikna edicidir. Fakat her şeyden önce, daha fazla görünürlük ve güvenlik sunar. Kısa far, dönüş yaparken ve virajlarda, otomatik olarak ışık ve sürüş koşullarına uyarlanır. "Coming Home" fonksiyonu, telsiz anahtar ile aracın kilitleri açılırken ve kapatılırken, mavi bir LED araç yerini bulma aydınlatması ile sürücüyü karşılar. İsteğe bağlı otomatik uzun far yardımcısı Plus, karşıdan gelen araç sürücülerinin gözlerini kamaştırmayacak şekilde, fakat yolu her zaman mükemmel aydınlatarak ışığı dağıtır.

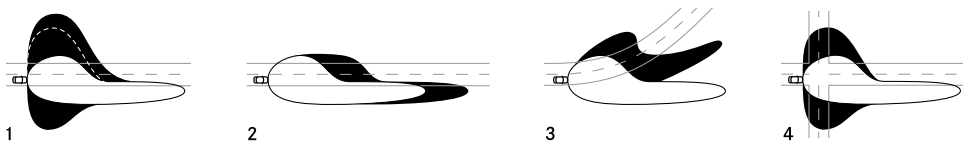

INTELLIGENT LIGHT SYSTEM (AKILLI IŞIK SİSTEMİ)

Tamamen somut haliyle **akıllı ışık sistemi**: **1** | Şehirler arası yollarda yolun sol kenarı, özellikle sis farı açıkken de belirgin şekilde daha iyi aydınlatılır. **2** | Otoyollarda görüş mesafesi yüzde 60'a kadar artar. **3** | Aktif viraj lambası virajlardaki güvenliği artırır. **4** | Dönüş lambası kavşaklardaki dönüşlerde, daha iyi bir yanıl aydınlatma ile güvenliği artırır. Genişletilmiş sis farı fonksiyonu, sisten yansıyan ışığın gözü kamaştırmasını azaltır. Buna ilave olarak, istek üzerine **otomatik uzun far yardımcısı** temin edilebilir: Uzun far açıkken, karşıdan gelen araç sürücülerinin gözlerini kamaştırmadan, farlarda mümkün olan en iyi aydınlatma mesafesini sağlar.

DAHA FAZLA IŞIK.

İsteğe bağlı **otomatik uzun far yardımcısı Plus**, diğer trafik katılımcılarının gözlerini kamaştırmadan sürekli olarak açık uzun far ile sürüş yapılmasına olanak sağlar. Böylece sürücüyü, her zaman en iyi far aydınlatma mesafesi sunulur. Bu fonksiyon, 30 km/h'lik bir hızdan itibaren yol aydınlatması olmayan yollarda etkin durumdadır.



Çevrenize farklı açılardan bakın.

İsteğe bağlı **360° kamera sistemi**, ağ ile birbirine bağlı dört yakın alan kamera yardımıyla gerçeğe yakın bir çepeçevre bakış ile park etme ve manevra yapma imkanı sunar. Araç ve çevresi, isteğe bağlı COMAND Online ekranında kuş bakışı olarak gösterilebilir. Cam çizgisinin altında kalan engeller de sürücü için görünür hale gelir. Bu, örneğin kaldırım kenar taşlarına yanaşırken yardımcı olur. Bir kamera, önde, radyatör ızgarasının ortasına monte edilmiştir, dış dikiz aynalarının her birinde birer tane ve arka bagaj kapağının ortasında bir tane daha bulunmaktadır. Çeşitli görüntülerde, park etmeyi kolaylaştıran ilave yardımcı çizgiler ekrana getirilir. Direksiyon çevrildiğinde aracın hareket edeceği alan da gösterilir. Görüntüler, örneğin ileri ve geri vites arasında geçiş yapıldığında otomatik olarak değişir ve tek tek de seçilebilir.

PARK ETMEK. ÇOK BASİT.

İsteğe bağlı olarak temin edilebilen **PARKTRONIC**'li aktif park yardımcısı, park yeri aramayı olduğu kadar park etmeyi ve park yerinden çıkmayı da kolaylaştırır. İstek üzerine, aracı otomatik olarak boyuna ve enine park boşluklarına yönlendirir ve bu sırada manevra ve fren işlerini sürücüdenden devralır.

Geri geri park etmek ve manevra yapmak, isteğe bağlı **geri görüş kamerası** ile belirgin şekilde daha kolay ve emniyetlidir. Bir kapak ile korunmaktadır ve geri vites takıldığında otomatik olarak dışarı sürülür ve medya ekranında sürücüye aracın arkasında kalan alanı dinamik yardımcı çizgiler ile gösterir.



Akıl ve duygusallık. Yeni GLC'deki bilgi ve eğlence sistemi.

Gözlerinizi yoldan ayırmadan en önemli sürüş bilgilerinin gözünüzün önünde olması, isteğe bağlı **ön cam sanal göstergesi** sayesinde mümkündür. Sürücünün görüş alanına, yaklaşık 21 x 7 cm boyutunda bir görüntü yansıtır. Bu görüntü, yaklaşık iki metre ileride, motor kaputunun üzerinde havada süzülüyor gibi algılanır. Gösterge yüksek çözünürlükte ve renklidir. Donanıma bağlı olarak, örneğin navigasyon hatırlatmaları, hız, hız sınırları veya TEMPOMAT ya da DISTRONIC PLUS ayarları gösterilir.

Tüm bilgiler gözünüzün önünde, kulağınızda ise inanılmaz bir ses. İsteğe bağlı **Burmester® Surround ses sisteminin** keyfine varın. 13 yüksek performanslı hoparlörden, 9 kanallı bir DSP amplifikatörden ve 590 W'lık bir başlangıç performansından oluşan olağanüstü bir ses deneyimi. İç mekanı bir konser salonuna dönüştüren, mükemmel şekilde birbirine uyarlanmış elektronik ve akustik öğeler. İster öndeki, ister arkadaki koltuklarda, Surround fonksiyonu sizi iyi hissettiren mekansal bir sese dönüşür.

YENİ GLC'DEKİ MULTİMEDYA.

Navigasyon, telefon, audio, video, internet. Bunların hepsi isteğe bağlı kumanda ve gösterge sistemi **COMAND Online**'de mevcuttur. Gösterim, yüksek çözünürlükte ve renkli olarak 21,3 cm (8,4") boyutundaki bir merkezi ekranda gerçekleşir. Yeni dokunmatik panel üzerinden gerçekleşen kullanım kolay ve sezgiseldir.

17,8 cm (7") büyüklüğündeki Media ekranı ile multimedya sistemi **Audio 20 USB**, internet özelliğidir ve Bluetooth® üzerinden mobil cihazlara bağlanmayı mümkün kılar. Navigasyon montaj ön donanımı dahil, 17,8 cm (7") büyüklüğündeki medya ekranı ile Audio 20 CD olarak isteğe bağlı donanım. İstek üzerine dokunmatik panel ile de temin edilebilir.

Kullanıcı dostu navigasyon, hassas harita verileri ve mükemmel yol kılavuzluğu - isteğe bağlı **Garmin® MAP PILOT**, bir Garmin® navigasyon sisteminin tüm avantajlarını Audio 20 CD'ye aktarır, istek üzerine dokunmatik panel ile temin edilebilir.







Özel hissettiren bir iklim.

Geniş cam yüzeyleri ile isteğe bağlı **panoramik sunroof**, özellikle aydınlık ve samimi bir ambiyans sağlar. Arka alandaki sabit bir cam tavandan ve öndeki bir elektrikli sürgülü cam sunroof'tan oluşur. Güneşten koruyan elektrikli iki stor perde, güçlü güneş ışınlarında gölge sağlar. Sürgülü cam sunroof, kaldırılmış konumdayken kendini otomatik olarak üç kademe halinde güncel sürüş hızına göre uyarlar. Cam tavan, yüksek hızda alçalır. İç mekandaki gürültü seviyesi ve hava sirkülasyonu azalır. Ters durumda, düşük hızda tekrar kalkar.

İsteğe bağlı **AIR-BALANCE iyonizasyon ve kokulandırma paketi** ile tamamen bireysel bir kokulandırma mümkündür. Kişisel tercihe ve ruh haline bağlı olarak son derece kaliteli dört oda kokusu arasından seçim yapılabilir. Ayrıca, hava kalitesi iyonizasyon ve ayrıca dış ve iç havanın ideal filtrelenmesi ile iyileştirilebilir.

YÜKLEMeye DAVET.

İsteğe bağlı **EASY-PACK bagaj kapağı** bir düğmeye basılarak açılabilir ve kapatılabilir. Böylece yükleme alanı kolayca yüklenebilir ve boşaltılabilir.

Yükleme alanı, sınıfının en genişleri arasındadır. Arka koltuk sırt dayanakları tamamen yatırıldığında, yükleme için azami 1600 litrelik yükleme alanı hacmi kullanıma sunulur. Yükleme alanı açıklığının ve yükleme alanı genişliğinin büyütülen ölçüleri, bagajın yüklenmesini ve boşaltılmasını kolaylaştırır. Yükleme alanının konforlu kullanımı için yan kaplamanın solunda ve sağında çok fonksiyonlu çitalar bulunmaktadır. Burada donanımına bağlı olarak, arka koltuk sırt dayanaklarının kilidini açmak ve yükleme kenarını alçaltmak için şalterler ve ayrıca çanta kancaları ve 12 voltluk priz yerleştirilmiştir.







Standart donanım.

Bu sınıfın benzersiz kapsamlı güvenlik donanımı. Her sürüşü biraz daha rahat hale getiren konfor özellikleri. Birçok faydalı ayrıntı ve son derece kaliteli bir ustalık. Tüm bunlar yeni GLC’de standart donanım olarak sunulmaktadır. Günden güne sorumluluğunun bilincinde olan, heyecanlandıran ve lüks bir sürüş için.

DIŞ MEKANDA ÖNE ÇIKAN ÖZELLİKLER

Mat iridyum grisi renginde görsel araç altı korumasına sahip gövde renginde ön tampon

Mat iridyum grisi renginde çift çitallı radyatör kaplaması

Siyah cam çerçeveleri

Mat iridyum grisi renginde görsel araç altı korumasına sahip gövde renginde arka tampon

235/65 R 17 lastikleri olan, 10 kol tasarımlı, vanadyum grisi renginde hafif alaşım jantlar (GLC 350 e 4MATIC modeli 235/60 R 18 lastiklere sahiptir)

İÇ MEKANDA ÖNE ÇIKAN ÖZELLİKLER

Siyah Aberdeen kumaşı döşemeleri olan koltuklar

Siyah deriden 3 kol tasarımlı çok fonksiyonlu direksiyon simidi

Siyah hava çıkış yeri halkalarına sahip siyah gösterge paneli

13,97 cm (5,5") büyüklüğünde çok fonksiyonlu ekrana sahip gösterge tablosu

Siyah piyano rengindeki süslemelere sahip siyah orta konsol

Kristal grisi kumaştan tavan döşemesi



EXCLUSIVE dış ve iç mekan tasarım konsepti.

Parlak bir görünüm: Yoğun krom, zarif suni deri ve asil tasarlanmış ahşap süslemeler ile EXCLUSIVE tasarım konsepti, modern lükse dair çok özel bir his yaşatır.

DIŞ MEKANDA ÖNE ÇIKAN ÖZELLİKLER

Mat iridyum grisi renginde iki çitallı ve krom süslemeli radyatör kaplaması

Önde ve arkada krom renkli görsel araç altı koruması

Krom renkli yüklem eşiği süs çitası ve cam çerçevesi

Alüminyum kaplı tavan rayı, yüzeye bitişik

235/60 R 18 lastikleri olan 5 kol tasarımlı, vanadyum grisi renginde ve parlak tormalanmış hafif alaşım jantlar

Tampona sabitlenerek entegre edilmiş iki adet görülebilir egzoz çıkışına sahip paslanmaz çelikten egzoz tertibatı veya iki süsleme egzoz çıkışı (dizel motorlarda)

İÇ MEKANDA ÖNE ÇIKAN ÖZELLİKLER

ARTICO suni deri/siyah veya siyah/espresso kahvesi Grenoble kumaşı döşemeleri olan özel tasarım detaylı koltuklar

Siyah veya espresso kahvesi deriden 3 kol tasarımlı çok fonksiyonlu direksiyon simidi

Gösterge panelinin üst kısmı ve yüklem eşikleri, kontrast oluşturan süsleme dikişli ARTICO suni deridir

Çizgisel yapıllı parlak kahverengi ıhlamur ağacından süslemeler

Kristal grisi, siyah veya porselen rengi kumaştan tavan döşemesi







AMG dış ve iç mekan tasarım konseptleri.

Sportiflikten daha fazlasını istek üzerine AMG dış ve iç mekan tasarım konseptleri sağlar. Performans odaklı tasarım, özel motor sporu ve yüksek teknolojik bileşenler SUV'daki S'yi vurgular.

DIŞ MEKANDA ÖNE ÇIKAN ÖZELLİKLER

Önde ve arkada krom renkli araç altı korumasına sahip AMG ön ve arka tampon eteğinden oluşan AMG tasarımı

Mat iridyum grisi renginde iki çıtalı ve krom süslemeli radyatör kaplaması

Krom renkli yüklemeye eşığı süs çitası ve cam çerçevesi

Alüminyum kaplı tavan rayı, yüzeye bitişik

235/55 R 19 lastikleri olan 5 çift kol tasarımlı, titanyum grisi renginde ve parlak tormalanmış AMG hafif alaşım jantlar

İÇ MEKANDA ÖNE ÇIKAN ÖZELLİKLER

ARTICO suni deri/DINAMICA mikrofiber döşemeleri ve gri kontrast süsleme dikişleri olan özel tasarım detaylı koltuklar

Vites değiştirme kulakçıkları olan, alt tarafı düzleştirilmiş 3 kol tasarımlı siyah deri çok fonksiyonlu spor direksiyon simidi (otomatik şanzıman ile bağlantılı olarak)

Boylamasına taşlanmış açık renkli alüminyumdan süslemeler

Siyah tavan döşemesi

Siyah kauçuk giydirmeli, polisajlı paslanmaz çelikten AMG spor pedal tertibatı



OFF-ROAD dış mekan tasarım konsepti.

Her şey böyle başladı: Çarpıcı tasarım elemanları ile OFF-ROAD tasarım konsepti, maceraperestliği uyandırır ve Mercedes-Benz'in zaten efsanevi olan arazi uzmanlığını yansıtır. İlave olarak isteğe bağlı temin edilebilen Off-road teknoloji paketi, gerçek arazi sürüş kabiliyetini mükemmel şekilde tamamlar.

DIŞ MEKANDA ÖNE ÇIKAN ÖZELLİKLER

Daha büyük eğim açısına sahip ön tampon

Mat iridyum grisi renginde iki çitallı ve krom süslemeli radyatör kaplaması

Önde ve arkada krom renkli araç altı koruması

Krom renkli yüklemeye eşliği süs çitası ve cam çerçevesi

Alüminyum kaplı tavan rayı, yüzeye bitişik

235/60 R 18 lastikleri olan 5 kol tasarımlı, tremolit grisi renginde ve parlak tornalanmış hafif alaşım jantlar

Tampona sabitlenerek entegre edilmiş iki adet görülebilir egzoz çıkışına sahip paslanmaz çelikten egzoz tertibatı veya iki süsleme egzoz çıkışı (dizel motorlarda)





designo.

İster zarif siyaha bürünmüş ister asil platin beyazına, designo donanım paketleri ile yeni GLC'nin iç mekanını büyüleyici özel bir yere dönüştürün. Taklit edilemez yüksek kalitedeki Nappa deri, özel süslemeler ve birçok sıra dışı ayrıntı yolcuları el işi sanatının tüm kurallarına göre şımartır.

İki renkli platin beyazı/siyah designo iç mekan

Beyaz kontrast süsleme dikişlerine sahip baklava desenli platin beyazı/siyah designo Nappa deri koltuklar

Ön ve arka koltukların koltuk sırt dayanaklarında "designo" arması

Siyah deriden 3 kol tasarımı çok fonksiyonlu spor direksiyon simidi

Gösterge panelinin üst kısmı ve yüklemeye eşikleri, kontrast oluşturan kristal grisi süsleme dikişli siyah ARTICO suni deridir

Baklava desenli kapı orta alanları ve beyaz kontrast süsleme dikişli platin beyazı kapı kol dayanakları

Siyah designo iç mekan

Kristal grisi kontrast süsleme dikişlerine sahip baklava desenli siyah designo Nappa deri koltuklar

Ön ve arka koltukların koltuk sırt dayanaklarında "designo" arması

Siyah deriden 3 kol tasarımı çok fonksiyonlu direksiyon simidi

Gösterge panelinin üst kısmı ve yüklemeye eşikleri, kontrast oluşturan kristal grisi süsleme dikişli siyah ARTICO suni deridir

Kristal grisi kontrast süsleme dikişlerine sahip siyah orta kol dayanağı

Kristal grisi kontrast süsleme dikişlerine sahip baklava desenli siyah kapı orta alanları



Gece paketi.

Gece paketi (isteğe bağlı EXCLUSIVE veya AMG dış mekan tasarım konsepti ile bağlantılı olarak), birçok siyah tasarım elemanı ile yeni GLC'nin sportif ve etkileyici karakterinin altını çizer. Gerek jantlar, gerekse süs çitaları veya camlar olsun, buradaki her şey biraz daha özeldir.

DIŞ MEKANDA ÖNE ÇIKAN ÖZELLİKLER

Parlak siyah renkte iki çitalı ve krom süslemeli radyatör kaplaması

Önde ve arkada siyah renkli araç altı koruması

Parlak siyah renkli dış dikiz aynaları

Yükleme eşiği süs çitası ve cam çerçevesi parlak siyah renktedir

B direğinden itibaren koyu renkli, ısı yalıtımlı cam

Siyah tavan rayı, mat toz boyalı

235/55 R 19 lastikleri olan 5 kol tasarımlı, parlak siyah renkte ve parlak tormalanmış hafif alaşım jantlar (EXCLUSIVE dış mekan tasarım konsepti ile bağlantılı olarak), isteğe bağlı: 255/45 R 20 lastikleri olan 5 kol tasarımlı, siyah renkte ve parlak tormalanmış hafif alaşım jantlar

235/55 R 19 lastikleri olan 5 çift kol tasarımlı, parlak siyah renkte ve parlak tormalanmış AMG hafif alaşım jantlar (AMG dış mekan tasarım konsepti ile bağlantılı olarak), isteğe bağlı: 255/45 R 20 lastikleri olan çok kol tasarımlı, parlak siyah renkte ve parlak tormalanmış AMG hafif alaşım jantlar



İsteğe bağlı donanımlar.

İster ince detaylar, benzersiz bir atmosfer ister akıllı teknik çözümler olsun, imkanlar neredeyse sınırsızdır. Bu kataloğa, fiyat listesine veya www.mercedes-benz.com.tr adresine göz atın. Yeni GLC'yi tamamen kendi kişisel isteklerinize göre tasarlayın.

- 1 İsteğe bağlı **EASY-PACK bagaj kapağı** bir düğmeye basılarak açılabilir ve kapatılabilir. Böylece yükleme alanı kolayca yüklenebilir ve boşaltılabilir.
- 2 Şehirler arası yolda ve otoyolda, dönüşlerde ve virajlarda en iyi görüş için **akıllı ışık sistemi** otomatik olarak kendini ışık ve sürüş koşullarına uyarlar. Çarpıcı görseelliğinin yanı sıra, LED teknolojisi daha az göz kamaştırırken daha fazla ışık saçar.
- 3 **Ambiyans aydınlatması**, yumuşak ve dolaylı ışığı ile benzersiz bir rahatlatıcı ortam sağlar. Tamamen isteğe göre bir ışık ortamı oluşturmak için üç farklı renk ve beş karartma kademesi arasından seçim yapılabilir.
- 4 **KEYLESS-GO**: Erişim ve sürüş yetki sistemi ile araç konforlu bir şekilde açılır, çalıştırılır ve kilitletir. Bunun için, sadece elektronik anahtar yanınızda taşımanız yeterlidir.
- 5 **Panoramik sunroof**: Bu tavan sistemi, geniş cam yüzeyleri ile iç mekanda son derece aydınlık ve samimi bir ambiyans sağlar. Arka alanda sabit bir panoramik cam tavadan ve iç mekanın kişisel olarak havalandırılmasına yönelik, önde elektrikle çalışan bir sürgülü cam sunroof'tan oluşur.

Orijinal aksesuarlar.

Ne kadar çok farklı yoldan giderseniz gidin, orijinal aksesuarların yelpazesi de bir o kadar geniş olacaktır. Her bir aksesuar parçası, Mercedes-Benz'in yüksek kalite standartlarına göre yeni GLC için özel olarak geliştirilmiştir. Tüm seçenekleri www.mercedes-benz-accessories.com adresi altında bulabilirsiniz.



1 İsteğe bağlı olarak iki veya üç bisikletin taşınabilmesi için kilitlenebilir **arka bisiklet taşıyıcısı**. Römork tertibatına rahat montaj. Bisiklet rayı başına maksimum yükleme haddi 30 kg'dır ve bundan dolayı çoğu E-Bike için uygundur. Kaydırma mekanizması sayesinde bagaj hala açılabilir. Taşıyıcı, fazla yer kaplamadan saklanabilmesi için katlanabilir.

2 **Tavan spoyleri** dikiz aynasındaki görüş alanını olumsuz etkilemeden araca daha dinamik ve sportif bir görünüm katar. Yüksek kaliteli astar mükemmel bir boyama hazırlığı sunar. Delme işlemlerine ve araç ruhsatına işlenmesine gerek yoktur.

3 **Portbagaj**, yeni GLC'nin tasarımına uyarlanmıştır ve aerodinamik olarak tasarlanmıştır. Son derece uzun ömürlü malzemeden yapılmıştır ve her iki tarafı da kilitlenebilir. Hacmi yaklaşık 330 litredir, maksimum yükleme haddi 50 kg'dır (lütfen aracınızın müsaade edilen tavan yükünü dikkate alın).





25R



R41



R96 48R



R04



R31



R26 75R



Jantlar.

Mantıken bakıldığında jantlar olmadan olmaz. Fakat duygusal olarak da birçok kişi için şunlar geçerlidir: Hayalinizdeki otomobil için neredeyse hiç bir şey jant seçimi kadar önemli değildir. Bunu çok iyi anladığımız için öylesine geniş bir ürün yelpazesi sunuyoruz ki, karar vermekte zorlanacaksınız.

STANDART VE İSTEĞE BAĞLI DONANIMLAR

25R 235/65 R 17 lastikleri olan 10 kol tasarımı, vanadyum grisi renginde hafif alaşım jant (GLC 220 d 4MATIC, GLC 250 d 4MATIC ve GLC 250 4MATIC için standart donanım)

R04 235/60 R 17 lastikleri olan 5 çift kol tasarımı, tremolit grisi renginde ve parlak tornalanmış hafif alaşım jant (isteğe bağlı donanım)

R41 235/60 R 18 lastikleri olan 10 kol tasarımı, vanadyum grisi renginde hafif alaşım jant (isteğe bağlı donanım; GLC 350 e 4MATIC için standart donanım)

R31 235/60 R 18 lastikleri olan 5 kol tasarımı, tremolit grisi renginde ve parlak tornalanmış AMG hafif alaşım jant (isteğe bağlı donanım; OFF-ROAD tasarım konseptinin bileşeni)

R96 235/60 R 18 lastikleri olan 5 kol tasarımı, vanadyum grisi renginde hafif alaşım jant (isteğe bağlı donanım; EXCLUSIVE dış mekan tasarım konseptinin bileşeni)

R26 235/55 R 19 lastikleri olan 10 kol tasarımı, mat himalaya grisi renginde hafif alaşım jant (isteğe bağlı donanım)



R39



R61



99R 29R



57



41R



638



688 698



48R 235/55 R 19 lastikleri olan 5 kol tasarımı, tremolit grisi renginde ve parlak tormalanmış hafif alaşım jant (isteğe bağlı donanım)

75R 235/55 R 19 lastikleri olan çok kol tasarımı, tremolit grisi renginde ve parlak tormalanmış hafif alaşım jant (isteğe bağlı donanım)

R39 235/55 R 19 lastikleri olan 5 kol tasarımı, siyah renkte ve parlak tormalanmış hafif alaşım jant (isteğe bağlı donanım; EXCLUSIVE dış mekan tasarım konseptine sahip gece paketinin bileşeni)

41R 255/45 R 20 lastikleri olan 5 çift kol tasarımı, tremolit grisi renginde ve parlak tormalanmış hafif alaşım jant (isteğe bağlı donanım)

R61 255/45 R 20 lastikleri olan 5 kol tasarımı, tremolit grisi renginde ve parlak tormalanmış hafif alaşım jant (isteğe bağlı donanım)

638 235/55 R 19 lastikleri olan 5 çift kol tasarımı, titanyum grisi renginde ve parlak tormalanmış AMG hafif alaşım jant (AMG tasarım konseptinin bileşeni)

99R 235/55 R 19 lastikleri olan 5 çift kol tasarımı, parlak siyah renkte ve parlak tormalanmış AMG hafif alaşım jant (isteğe bağlı donanım ve AMG dış mekan tasarım konseptine sahip gece paketinin bileşeni)

688 255/45 R 20 lastikleri olan çok kol tasarımı, titanyum grisi renginde ve parlak tormalanmış AMG hafif alaşım jant (sadece AMG dış mekan tasarım konsepti ile bağlantılı olarak)

29R 255/45 R 20 lastikli 5 kol tasarımı, siyah ve parlak tormalanmış hafif alaşım jant (isteğe bağlı; EXCLUSIVE dış mekan tasarım konseptine sahip gece paketinin bileşeni)

698 255/45 R 20 lastikleri olan çok kol tasarımı, parlak siyah renkte ve parlak tormalanmış AMG hafif alaşım jant (AMG tasarım konsepti için isteğe bağlı donanım)

↳ DİĞER JANTLARI,

aksesuar programımızda bulabilirsiniz. Mercedes-Benz orijinal aksesuarlar ile ilgili bilgileri www.mercedes-benz.com.tr internet adresi altından veya doğrudan Mercedes-Benz bayinizden edinebilirsiniz.

Teknik değerler.

Silindir sayısı/Yerleşim düzeni
Toplam silindir hacmi (cm³)
Nominal güç¹ [kW (BG) d/dk.'da]
Nominal güç¹ (e-motor) [kW (BG) d/dk.'da]
Sistem gücü¹ [kW (BG) d/dk.'da]
Nominal tork¹ [Nm d/dk.'da]
Nominal tork (e-motor) [Nm d/dk.'da]
Şanzıman
Hızlanma 0-100 km/h (s)
Azami hız yakl. (km/h)
Ön aks, arka aks lastik ebadı
Yakıt
Yakıt tüketimi² (lt/100 km)
şehir içi/şehir dışı/karma
NEDC Enerji tüketimi (kWh/100 km³)
Elektrik tahrikli menzil (km³)
CO₂ emisyonları² (g/km) karma
Emisyon sınıfı³/Verimlilik sınıfı⁴
Depo hacmi (lt) (bunun yakl. rez. kısmı)
Bagaj hacmi⁵ (lt)
Dönüş çapı (m)
Boş ağırlık⁶ (kg)
Müsaade edilen toplam ağırlık (kg)
Uzunluk⁷/Ayna dahil genişlik⁷ (mm)
Aks mesafesi⁷ (mm)
İz açıklığı, ön⁷/arka⁷ (mm)

Motor için en iyisi:
Mercedes-Benz orijinal motor yağları.

DİZEL MOTORLAR

GLC 220 d 4MATIC

4/Sıralı
2143
125 (170)/3000-4200
-
-
400/1400-2800
9G-TRONIC
8,3
210
235/65 R 17
Dizel
6,3-5,5/5,1-4,7/5,5-5,0
-
-
143-129
Euro 6/C
50/7,0
550
11,80
1845
2500
4656/2096
2873
1621/1617

GLC 250 d 4MATIC

4/Sıralı
2143
150 (204)/3800
-
-
500/1600-1800
9G-TRONIC
7,6
222
235/65 R 17
Dizel
6,3-5,5/5,1-4,7/5,5-5,0
-
-
143-129
Euro 6/C
50/7,0
550
11,80
1845
2500
4656/2096
2873
1621/1617

¹ Nominal güç ve nominal tork ile ilgili 595/2009 (AT) talimatının geçerli olan metnine göre veriler. ² Yakıt tüketimi ve CO₂ emisyonları ile ilgili verilen değerler, öngörülen ölçme yöntemine (§2 Nrn.5, 6, 6a Pkw-EnVKV yönetmeliğinin geçerli olan metni) göre belirlenmiştir. Bilgiler münferit bir araç için olmayıp bir teklifin parçasını oluşturmaz, sadece çeşitli araç tipleri arasında karşılaştırma yapma amaçlıdır. ³ Bu değer, sadece Avrupa Birliği içerisinde geçerlidir. Ülkelere özgü farklılıkların olması mümkündür. ⁴ Ölçülmüş CO₂ emisyonlarına dayanarak, aracın kütlesi dikkate alınarak belirlenmiştir. ⁵ Değerler, 2007/46/AT yönetmeliğinin

Silindir sayısı/Yerleşim düzeni
Toplam silindir hacmi (cm ³)
Nominal güç ¹ [kW (BG) d/dk.'da]
Nominal güç ¹ (e-motor) [kW (BG) d/dk.'da]
Sistem gücü ¹ [kW (BG) d/dk.'da]
Nominal tork ¹ [Nm d/dk.'da]
Nominal tork (e-motor) [Nm d/dk.'da]
Şanzıman
Hızlanma 0-100 km/h (s)
Azami hız yakl. (km/h)
Ön aks, arka aks lastik ebadı
Yakıt
Yakıt tüketimi ² (lt/100 km)
şehir içi/şehir dışı/karma
NEDC Enerji tüketimi (kWh/100 km ⁹)
Elektrik tahrikli menzil (km ⁹)
CO ₂ emisyonları ² (g/km) karma
Emisyon sınıfı ³ /Verimlilik sınıfı ⁴
Depo hacmi (lt) (bunun yakl. rez. kısmı)
Bagaj hacmi ⁵ (lt)
Dönüş çapı (m)
Boş ağırlık ⁶ (kg)
Müsaade edilen toplam ağırlık (kg)
Uzunluk ⁷ /Ayna dahil genişlik ⁷ (mm)
Aks mesafesi ⁷ (mm)
İz açıklığı, ön ⁷ /arka ⁷ (mm)

BENZİNLİ MOTORLAR

GLC 250 4MATIC

GLC 350 e 4MATIC⁸

4/Sıralı	4/Sıralı
1991	1991
155 (211)/5500	155 (211)/5500
-	85 (116)/3500
-	235 (320)/5000
350/1200-4000	350/1200-1400
	340/0-2000
9G-TRONIC	7G-TRONIC PLUS
7,3	5,9
222	235
235/65 R 17	235/60 R 18
Süper benzin	Süper benzin
8,5-8,1/6,3-5,6/7,1-6,5	-/-/2,6
-	20
-	34
166-152	60
Euro 6/D	Euro 6/A
66/7,0	50/7,0
550	395
11,80	11,80
1735	2025
2400	2605
4656/2096	4656/2096
2873	2873
1621/1617	1614/1605

geçerli olan metnine göredir. ⁶ Boş ağırlık ile ilgili değerler, 92/21/AT yönetmeliğinin (sürüş hazır durumdaki kütle, yakıt deposu yüzde 90 oranında dolu, sürücü dahil, 68 kg, ve bagaj, 7 kg) metnine göre standart donanım a sahip araçlar içindir. İsteğe bağlı donanımlar ve aksesuarlar bu değerleri genel olarak arttırır ve böylece yük kapasitesi buna göre azalır. ⁷ Belirtilen ölçüler ortalama değerlerdir. Temel donanıma sahip ve yüksüz durumdaki araçlar için geçerlidir. ⁸ 2015 yılının Aralık ayından itibaren temin edilebilir. ⁹ Bilgiler elektrik motoruna yöneliktir. Ayrıntılı teknik değerleri www.mercedes-benz.com.tr adresi altında bulabilirsiniz.

Ölçüler.

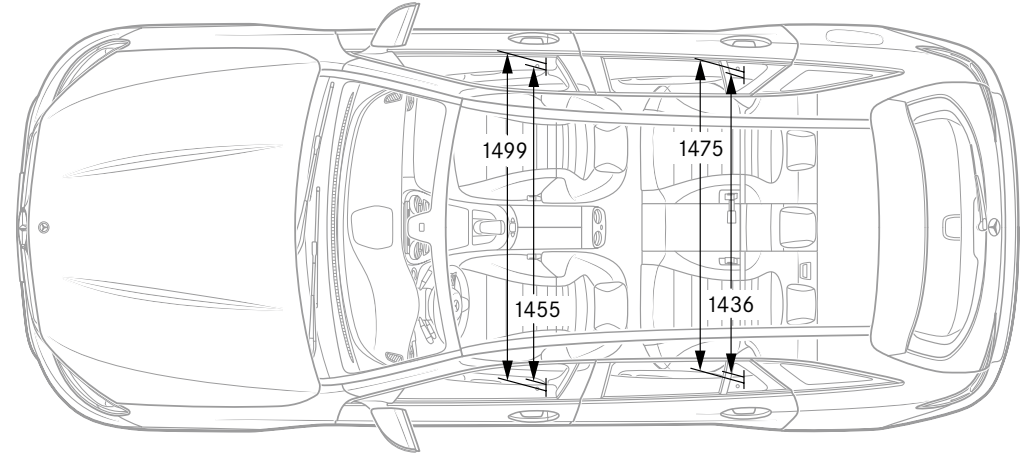
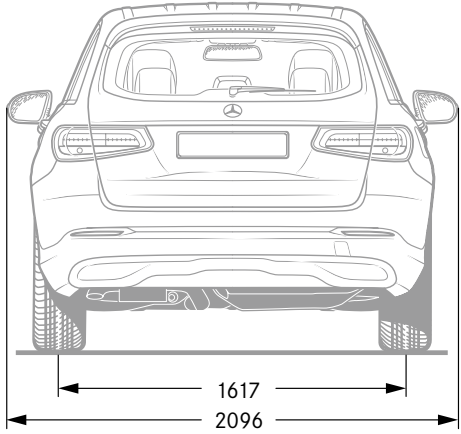
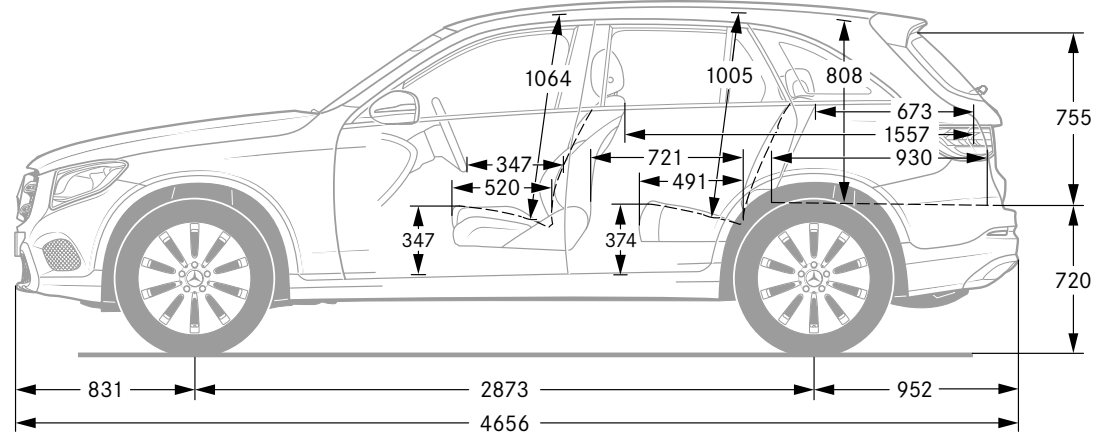
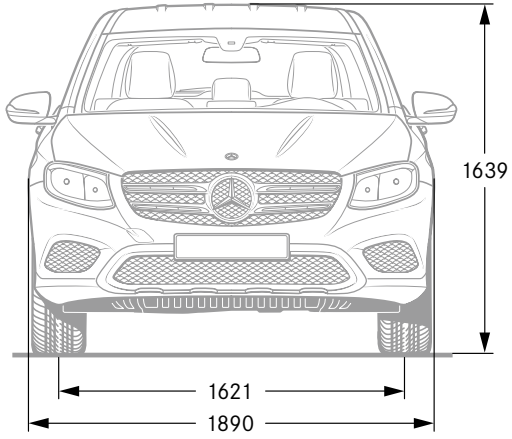

Tüm veriler milimetre cinsindedir. Verilen ölçüler ortalama değerlerdir. Temel donanıma sahip ve yüksüz durumdaki araçlar için geçerlidir.

Döşemeler ve süslemeler.

Döşemeler

- 001 Aberdeen kumaşı
 101 Siyah ARTICO suni deri¹
 105 İpek beji/Espresso kahvesi ARTICO suni deri¹
 114 Espresso kahvesi/Siyah ARTICO suni deri¹
 115 İpek beji/Siyah ARTICO suni deri¹
 221 Siyah deri¹
 224 Espresso kahvesi/Siyah deri¹
 225 İpek beji/Espresso kahvesi deri¹
 234 Eyer kahvesi/Siyah deri¹
 235 İpek beji/Siyah deri¹
 301 Siyah ARTICO suni deri/Grenoble kumaş^{1,3}
 314 Siyah ARTICO suni deri/Grenoble kumaş espresso kahvesi konsol^{1,3}
 651 Siyah ARTICO suni deri/DINAMICA mikrofiber kumaş^{1,2}
 971 Siyah designo Nappa deri¹
 975 Platin beyazı designo Nappa deri, siyah konsol¹

Süslemeler

- H80 Siyah piyano boyası
 H07 Çizgisel yapılı parlak kahverengi ihlamur ağacı^{1,4}
 736 Açık gözenekli siyah dişbudak ağacı¹
 H09 Açık gözenekli kahverengi dişbudak ağacı¹
 731 Parlak kahverengi ceviz ağacı¹
 H24 Çizgisel yapılı parlak açık kahverengi ihlamur ağacı¹
 739 Boylamasına taşlanmış açık renkli alüminyum^{1,2}
 H73 Boylamasına taşlanmış açık renkli karbondan/alüminyumdan AMG süslemeler^{1,5}

¹ İsteğe bağlı donanım. ² AMG iç mekan tasarım konsepti için standart donanım. ³ EXCLUSIVE tasarım konsepti için standart donanım. ⁴ EXCLUSIVE iç mekan tasarım konsepti ve siyah designo iç mekan için standart donanım. ⁵ Tahminen 2015 yılının 4. çeyreğinden itibaren temin edilebilir.

Donanım



001



101



115

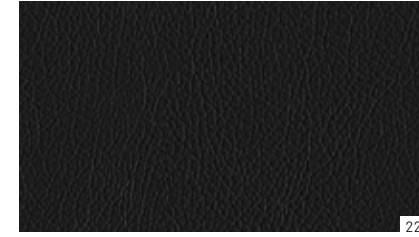

221



235

EXCLUSIVE¹



301



314



101



105



114

AMG tasarım konsepti¹

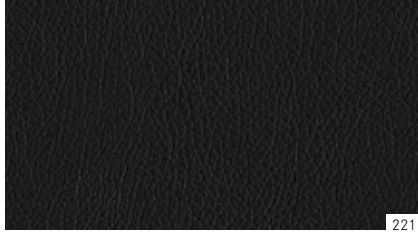

221



651



224



101



225

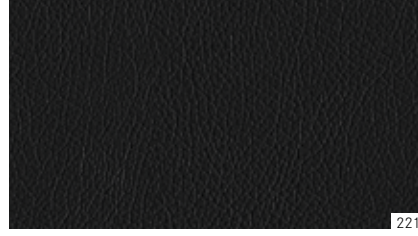

221



234

designo¹

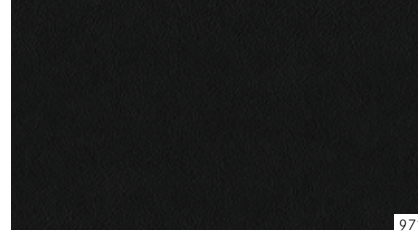

971



975

Süslemeler



H80



H07



736



H09



731



H24



739



H73

Renkler.

Opak renkler

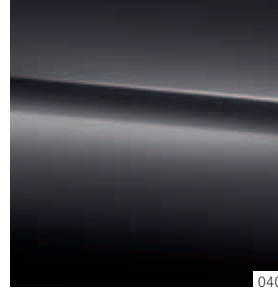

040

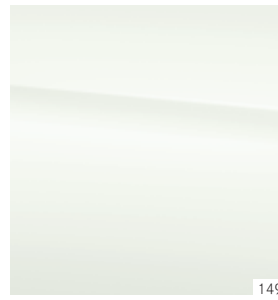

149

Metalik renkler¹

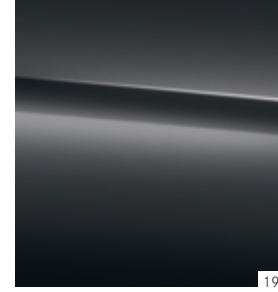

197

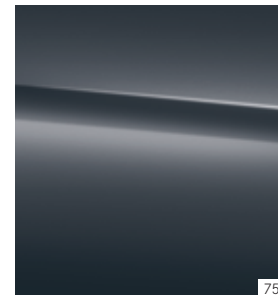

755

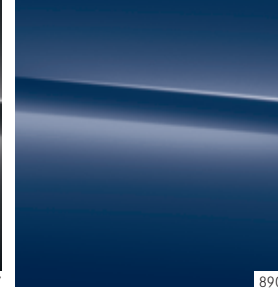

890

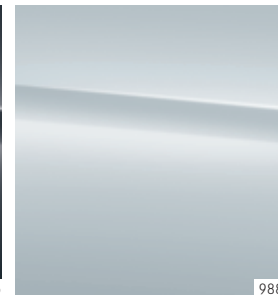

988

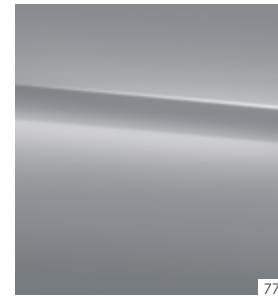

775

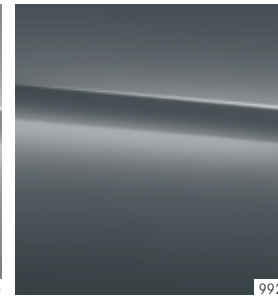

992

designo renkler¹

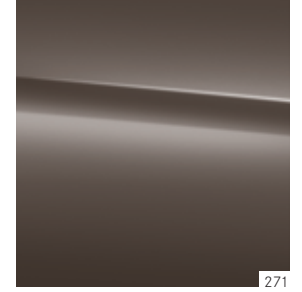

271



799

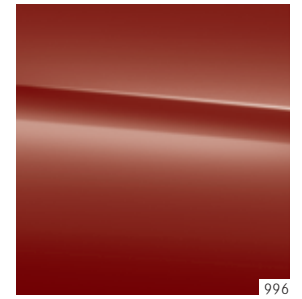

996

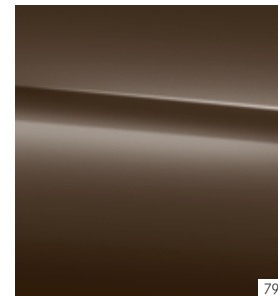

796

Opak renkler

- 040 Siyah
149 Kutup beyazı

Metalik renkler¹

- 197 Obsidiyan siyahı
755 Tenorit grisi
775 İridyum grisi
796 Sitrin kahvesi
890 Kavansit mavisi
988 Elmas gümüşü
992 Selenit grisi

designo renkler¹

- 271 designo metalik mat sitrin kahvesi
799 designo metalik elmas beyazı
996 designo metalik sümbül kırmızısı

¹ İsteğe bağlı donanım.
Daha fazla bireysel designo renklerini Mercedes-Benz bayinizde bulabilirsiniz.



Mercedes-Benz, “Laureus Sport for Good Foundation” vakfının kurucu ortaklarından biridir.

Mercedes-Benz, vakfın 2000 yılında kuruluşundan bu yana, hiçbir kar amacı gütmeyen bu küresel programın hedeflerini ve değerlerini, desteklemektedir: Sosyal spor projeleri ile mağdur veya hasta çocukların ve gençlerin hayatını iyileştirmek için. Laureus, Mercedes-Benz’in sosyal sorumluluğunun temel bir parçası oldu. Bu nedenle her yeni Mercedes, bu değerlerin birer elçisidir. Bir Mercedes satın alarak, “Laureus Sport for Good Foundation” vakfına destek vermiş olursunuz.

Bu katalogta yer alan verilerle ilgili açıklamalar: Bu baskının redaksiyonunun bitiminden sonra (27.05.2015) üründe değişiklikler yapılmış olabilir. Teslimat süresi dahilinde, konstrüksiyon veya şekil değişiklikleri, renk tonunda sapmalar ve teslimat kapsamında üretici tarafından değişiklik yapma hakkı, değişiklikler veya sapmalar, satıcının menfaatleri gözetilerek, satın alan için kabul edilebilir sınırlar dahilinde kalması şartıyla saklıdır. Satıcı veya üretici, siparişi veya sipariş edilen satın alma konusunu işaret veya numaralarla tanımlıyorsa, sadece bu husustan hiçbir hak talebi türetilemez. Resimlerde, standart donanım kapsamında olmayan aksesuarlar ve isteğe bağlı donanımlar da gösterilebilir. Renk sapmaları, baskı tekniğiyle ilgilidir. Bu baskı, uluslararası alanda kullanıma sunulur. Yasal, hukuksal ve vergi mevzuatı ile ilgili ifadeler ve etkileri, sadece Federal Almanya Cumhuriyeti için bu basılı belgenin redaksiyonunun bitim tarihinde geçerlidir. Bu nedenle sizin ülkenizde geçerli uygulamalar, bunların etkileri ve bağlayıcı son durum için lütfen Mercedes-Benz Türk A.Ş. bayisine danışınız.

www.mercedes-benz.com.tr

Eski araçların geri alınması. Döngü tamamlanıyor. Uzun bir çalışma hayatından sonra GLC otomobilinizi AB'nin (Avrupa Birliği) Ömrünü Tamamlamış Araçlar yönetmeliğince çevreye zarar vermeyecek şekilde bertaraf etmek için geri alıyoruz, ama o zamana kadar daha çok vakit var.

Ulusal talimatlara göre 3,5 tona varana kadar izin verilmiş yüklü ağırlığı olan araçlar için geçerlidir. Geri dönüşüme ve değerlendirmeye uygun tasarım ile ilgili yasal talepleri Mercedes-Benz araçları yıllardan beri yerine getirir. Eski araçların geri alınması için aracınızı çevreye uygun olarak değerlendiren bir geri alma yerleri ve sökme işletmeleri ağı mevcuttur. Bu arada araçların ve parçaların değerlendirilmesi ile ilgili olanaklar sürekli daha da geliştirilmekte ve iyileştirilmektedir. Dolayısıyla GLC yasal geri dönüşüm paylarının artırılmasını gelecekte de süreye uygun olarak yerine getirecektir.

Eski araç geri dönüşümü, yeniden değerlendirme ve geri alma koşulları ile ilgili ayrıntılı bilgileri ulusal Mercedes-Benz ana sayfasından edinebilirsiniz.