

CLS-Serisi.

Coupé ve Shooting Brake.



Mercedes-Benz

Yeni nesil CLS. Işıldayan tasarım.

İnsan, hayatında kaç defa sıra dışı bir kişilikle karşılaşır? Eğer isterseniz, her gün ve her sürüşte olabilir. Yeni nesil CLS, geleceğe yön veren LED ışık sistemi, verimli ve güçlü motorları, şanzıman üretimindeki yenilik ve daha birçok özelliği ile etkileyicidir. Nadir değerlerle çevrelenmiş bir tasarım. Işık ve şeklin mükemmel ortak yaşamını keşfedin.

İŞİLTİ VE KAYNAKLAR.



Yeni nesil CLS-Serisi'ni HD büyüleyiciliğinde yaşayın. iPad® için Mercedes-Benz kataloğu uygulaması ve iPhone® için dijital işletme talimatı "Mercedes-Benz Guides". Her iki uygulama da birçok film, diğer ilave içerikler içerir ve ücretsiz olarak iTunes Store®'da temin edilebilir.

Işıltı ve spektrum.

2 | CLS 500 Coupé

Metalik elmas gümüşü

AMG tasarım konsepti, çok kol tasarımı AMG hafif alaşım jant, klasik kırmızı/siyah designo yarı anilin deri döşemeler, siyah piyano renginde süsleme

10 | CLS 63 AMG S Model 4MATIC Coupé

designo elmas beyazı

AMG dış karbon süsleme paketleri I + II, çapraz kol tasarımı AMG dövme jant, Exclusive paketi, açık renk kontrast süsleme dikişlerine sahip siyah özel PASSION deri, AMG karbon/siyah piyano rengi süsleme

16 | CLS 350 BlueTec Shooting Brake

Metalik kavansit mavisi

Dış spor paketi, 5 çift kol tasarımı hafif alaşım jantlar, Exclusive paketi, eyer grisi/siyah özel PASSION deri döşemeler, çizgisel yapılı parlak kahverengi ıhlamur ağacından süsleme

24 | CLS 63 AMG S Model 4MATIC

Shooting Brake

Metalik paladyum grisi

AMG gece paketi, 10 kol tasarımı AMG hafif alaşım jantlar, Exclusive paketi, açık renk kontrast süsleme dikişlerine sahip siyah özel PASSION deri, AMG karbon/siyah piyano rengi süsleme

Işıltı ve güçlü yönler.

32 | Motorlar

34 | 9G-TRONIC otomatik şanzıman

35 | AIRMATIC havalı süspansiyon sistemi

36 | MULTIBEAM LED far sistemi

38 | Sürüş yardım paketi Plus

41 | Bütünsel güvenlik konsepti

42 | Mercedes connect me

46 | CLS 63 AMG

48 | AMG gece paketi

49 | AMG dış karbon süsleme paketleri

50 | CLS 63 AMG S Model 4MATIC

53 | AMG Performance Studio

54 | Donanımlar ve paketler

60 | designo

61 | Orijinal araç aksesuarları

62 | Jantlar

64 | Servis ve hizmetler

66 | Teknik değerler

69 | Döşemeler ve renkler



Yollarda boy gösteren Coupé'ler, zaten her zaman özeldi. Ancak Mercedes-Benz'in mühendisleri daha fazlasını istediler: Dört kapılı ve arka bölümde rahat koltukları olan bir Coupé. CLS'nin sunumu, bir tasarım ikonunun doğuşuydu ve buna, daha fazla verimlilik ve dinamizm için (seçilmiş modellerde) dokuz kademeli 9G-TRONIC otomatik şanzıman, isteğe bağlı donanım olarak temin edilebilen ışık sistemi MULTIBEAM LED farlar ve sanki özel olarak büyük gösteri için tasarlanmış çizgiler ile ancak yeni nesil CLS üstünlük sağlayabilirdi.

Her Őeyi glgede bırakır.





MULTIBEAM LED FARLAR

LED'ler, daha güçlü parlaklığı ve nadir bulunan yarı iletken kristalleri nedeniyle ışık teknolojisinin geleceği için son derece değerlidir. Bunların yardımıyla LED'lerin ışık verimi klasik ampullere göre birkaç kat daha fazla olur. İsteğe bağlı donanım olarak temin edilebilen MULTIBEAM LED far sisteminde, her bir far 36 LED ile donatılmıştır.

Hatta bunlardan 24 tanesi tek tek kumanda edilebilir. Bunun için, ön camın arkasına yerleştirilmiş bir kamera güncel trafik durumunu gözlemler. Dört kumanda kutusu bu bilgileri kullanarak saniyede yüz defa ideal görüntüyü hesaplar ve ışık nerede gerekiyorsa, LED'ler saliseler içerisinde orayı aydınlatır.

Hayallerle kırılan ışık.





En iyi formunda görünür.







Havalimanında sizi Business-Lounge'a davet ederler. Trende, azami hızda, rahatlamış bir şekilde bir sonraki toplantıya hazırlanırsınız. Ancak en güzel seyahatlerinizde, CLS Coupé'nin direksiyonunda otursunuz. 20,3 cm boyutundaki ekran dahil olmak üzere, seçilmiş malzemeler ve yeni designo iç mekan renk konseptleri gibi çok sayıda isteğe bağlı bireyselleştirme seçenekleri içeren kapsamlı standart donanım, özel bir zaman geçirmek için özel bir mekan oluşturur.



Dünyanın geri kalanını 3,6 saniye içerisinde gölgede bırakır.

430 kW'a (585 BG) ve 800 Nm'ye sahip CLS 63 AMG S Model 4MATIC Coupé start çizgisine geldiğinde, endorfin salgınız en üst seviyeye çıkar. Dinamik olarak tasarlanmış sürekli dört tekerlekten tahrik sistemi AMG Performance 4MATIC sayesinde 5,5 litrelik çift beslemeli AMG V8 motorun konsantre gücünü, yollar da hisseder. Bu nedenle AMG ön tampon belirgin A harfi yapısında A-Wing tasarımıdadır ve difüzörün hakim olduğu kromajlı çift egzoz çıkışına sahip arka kısım, diğer sürücüler için ne yazık ki sadece kısa süreli bir keyif sunar.







İşıltı ve hız.

Coupé'den öte
kuyruklu bir yıldız.





Kim bu koltukların baskısını sırtında hissetmek istemez ki? İstek üzerine temin edilebilen özel siyah PASSION deri ile bağlantılı olarak açık renkli kontrast süsleme dikişleri ile zarifleştirilmiş ve ön koltuk başlıklarında “AMG” arması ile taçlandırılmış halde, hızlı virajlarda mükemmel tutuş sağlar. Beyaz ışıkla aydınlatılmış AMG biniş eşiklerini kullanarak araca binin ve TFT teknolojisine sahip 11,4 cm boyutundaki çok fonksiyonlu ekran dahil olmak üzere, RACETIMER ve AMG Start-up göstergesine sahip AMG gösterge tablosunu ilk gördüğünüzde AMG büyüü ile tanışın.

Etrafına ışık saçar. Kendine çeker.

Bazı kişilikleri çok özel bir Aura çevrelemiştir. Tarif edilmesi pek mümkün değildir, ama hemen hissedilebilir. Onlar kelimenin tam anlamıyla birer fenomendir. Tıpkı yeni nesil CLS Shooting Brake gibi. Konfor ile şımartan ve dinamizm ile heyecanlandıran. Tam anlamıyla büyüklük gösteren. Biçimsel dili, her yerde kendinden söz ettiren.





Sükunet ve fırtına:
9G-TRONIC.





9G-TRONIC

Carl Benz otomobili icat ederken, motor gücünün aktarılması için düz bir kayış kullanmıştı. Bu kayış, kalkış yapmak için boşa dönen bir diskten sabit bir diske kaydırılıyordu. Böylece patentli motorlu aracın en eski sürümünün tam olarak bir vitesi olmuştur ve Mercedes-Benz'in bundan sonraki tüm şanzıman yeniliklerinin temel yapı taşı oluşturdu. Örneğin dokuz kademeli otomatik şanzıman 9G-TRONIC (temin edilebilirliği motora bağlıdır)

için. Sadece dört adet basit planet dişlisi grubu ve altı vites değiştirme elemanı ile oldukça karmaşık vites değiştirme işlemlerini gerçekleştirir ve böylece son derece kompakt bir yapı tarzına olanak sağlar. Ayrıca 9G-TRONIC, azaltılmış devir sayısı seviyesi sayesinde yakıt tüketimini düşürür. Daha küçük devir sayısı atlamalarında daha hızlı vites değiştirme sayesinde, sadece sürüş keyfi gittikçe artar.

Ferah iç mekan.

Ufkunuzu genişletmekten hoşlanırmısınız? Her defasında yeni bir şeyler keşfedebilmek için CLS Shooting Brake'de o kadar uzaklara bakmanıza hiç gerek yoktur. Geniş tasarlanmış iç mekânında bunu kolaylıkla yapabilirsiniz. Arka bölümdeki üçüncü bir koltuk sayesinde, aynı anda beş kişi rahatça seyahat ederken isteğe bağlı olarak temin edilebilen yeni iç mekan rengi eyer kahvesi/siyah rengindeki yüksek kaliteli donanımın tadını çıkarabilir.





Çok yakında, CLS'nin ergonomik olarak biçimlendirilmiş koltuklarında yerinizi alabilirsiniz. Hatta bu koltuklar, istek üzerine yarı anilin özel deri ile kaplanmıştır. Tıpkı isteğe bağlı koltuk havalandırması gibi, yüksek işçilik kalitesi araca sahip olmak için beklerken yaşadığınız heyecan dolu sevinci arttırır. İsteğe bağlı olarak temin edilebilen çizgisel yapılı parlak kahverengi ıhlamur ağacından süsleme, bu benzersiz ambiyansın altını çizer.



Dünya bile onun çekim gücüne kapılıyor.

CLS 63 AMG S Model 4MATIC Shooting Brake, Isaac Newton'un dünyasını esaslı şekilde alt üst ederdi. Çünkü buradaki çekim gücü neredeyse sınırsızdır. 33:67 oranında arka tarafı vurgulanmış tork dağılımına sahip dinamik tasarlanmış sürekli 4 tekerlekten tahrik sistemi AMG Performance 4MATIC, en iyi çekişi AMG'ye özgü sürüş dinamiği ve en üst seviyede sürüş keyfi ile birleştirir. Seçilen ESP® kademesine bağlı olarak, her tekerlekteki bireysel fren müdahaleleri ve ayrıca etkin motor yönetimi savrulmayı azaltır. Sonuç: CLS, biçimsel olarak her virajın içine çekilir.









AMG. İçinize işleyen
yüksek performans.



İçindeki güç.

CLS 63 AMG S Model 4MATIC Shooting Brake'in ön göğsünde tutarlı işlevsellik, özel bir donanım ile karşılaşır. AMG karbon/ siyah piyano renginde istek üzerine temin edilebilen süslemeler zarifçe işlenmiştir. "AMG" yazısı ve alpaka grisi renginde saat on iki işareti dahil olmak üzere yeni AMG Performance direksiyon simidi ve ayrıca 320 km/saate genişletilmiş hız skalasına sahip kombine gösterge ile.

DESİGNO AĖŞAP YÜKLEME TABANI

Normalde büyük yatların güneşlenme güverteleri için ayrılmış olan şey, istek üzerine CLS Shooting Brake'de yükleme alanını değerli kılar: koyu renk meşeden siyah kakmaları olan Amerikan kiraz ağacı. Seçilmiş ahşap kaplama plakalar, karmaşık bir üretim sürecinde beş katman halinde el ile yapıştırılır ve son derece uzun ömürlü bir biçimsel dayanıklılık için yüksek basınç altında bir araya getirilir. Son olarak yüzeyler son bir kez zımparalanır ve titiz bir şekilde su geçirmez hale getirilir. Ardından yapılan boyama ile birlikte sağlam ahşabın doğal güzelliğinin altı çizilir.

Bir otomobili Mercedes yapan nedir?

Zorunlu geleneğimiz: Bizim durumumuzda her şeyden önce yeniliktir. Daha önce kimsenin gitmediği yollardan gittik. Bir kilometre taşından diğerine. Böylece darbe emici bölgeye sahip ilk otomobil, ilk ABS, ilk dizel otomobil üretildi. İlk otomobil. Her ne kadar geçmişini memnuniyetle hatırlıyor olsak da, geleceğe bakmayı tercih ediyoruz.

Mercedes-Benz Intelligent Drive – kazasız sürüş vizyonumuz. Sürücüyü aktif olarak destekleyen ve yükünü hissedilir derecede azaltan akıllı yardımcı sistemler geliştiriyoruz. Aracın çevresini ve sürüş tutumunu gözlemler ve analiz eder, kritik durumlarda sürücüyü uyarırlar. Gerektiğinde, sistemlerden bazıları düzeltici müdahalelerde bulunur. Olası tehlikeler, daha önce hiç olmadığı kadar erken algılanır ve her zaman daha sık engellenir. MB Intelligent Drive'ı tüm büyüleyiciliği ile www.mercedes-benz-intelligent-drive.com adresi altında paylaşın.

BlueEFFICIENCY – emisjonsuz sürüş vizyonumuz. Sürdürülebilirlik büyük bir sözdür. Biz bunu eylemlerimizin en küçük ayrıntısına kadar yorumlarız. Olabildiğince çevre dostu bir üretimden alternatif tahrik konseptlerine kadar.



Sadece sizin etrafınızda dönen bir dünyaya hoş geldiniz. Odak noktamız insandır. Mercedes-Benz ile olan son derece kişisel iletişiminiz için yeni bir platform geliştirirken, bu talebi takip ettik. Sanki sizin için yapılmış bireysel hizmetler ile. “connect me”, aracı macera dünyanız ve sizin için önemli olan her şeyle birleştirir. “move me” yeni mobilite çözümleri sunar. Ayrıca “inspire me” ile mobilitenin geleceğine özel bir bakış sağlıyoruz. Büyüleyici bir dünyaya girişiniz: www.mercedes.me

Okuduğunuz gibi: Büyük hedeflerimiz var. Fakat uzun mesafeleri bir Mercedes ile katetmekten daha güzel ne olabilir ki?

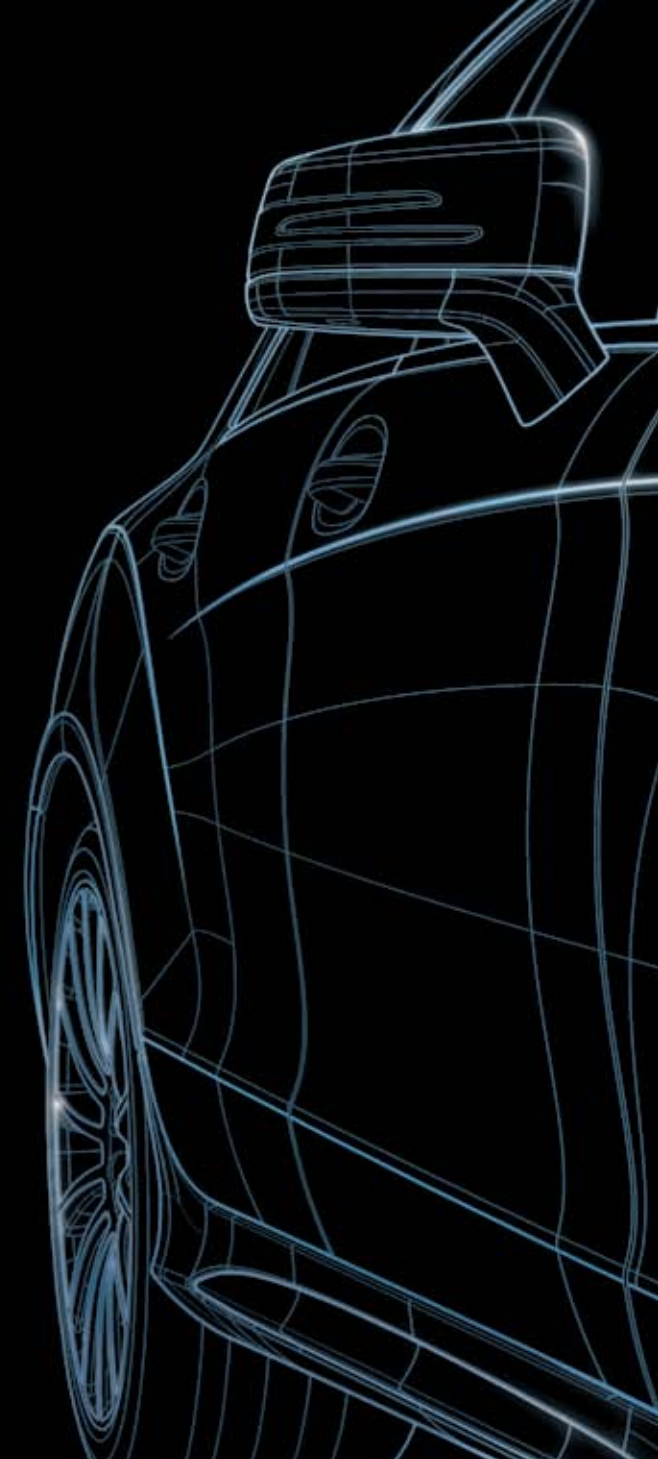

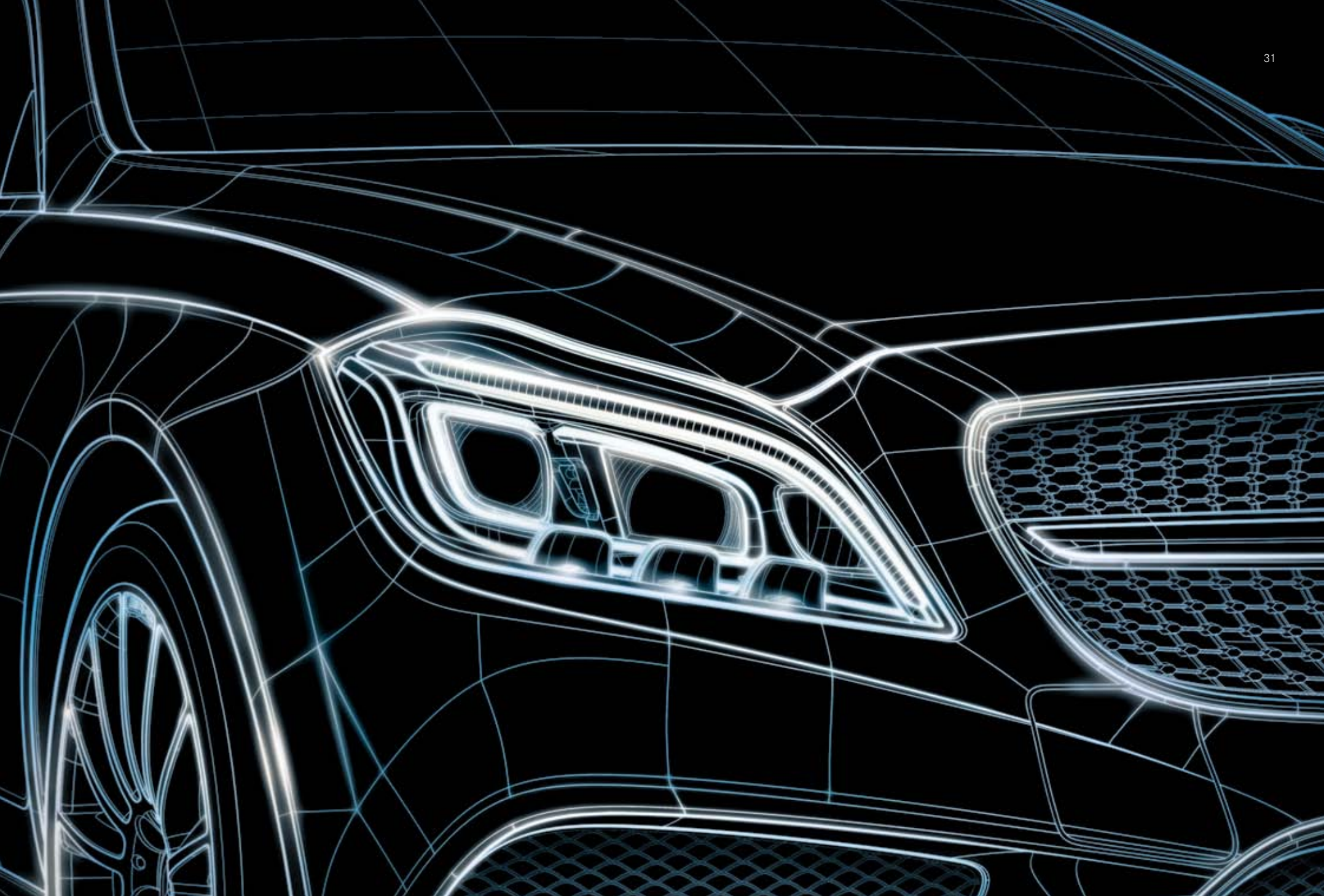

Tahrik teknolojileri aç, ama susamamış.

Verimlilik ve dinamizm, Mercedes-Benz için uzun zamandır bir çelişki oluşturmuyor. Çift beslemeli benzinli V6 motora ve 3,5 litrelik silindir hacmine sahip yeni **CLS 400'de**, düşük tüketimde torkun ve gücün bir kez daha belirgin şekilde arttırılması başarılmıştır. Özellikle azami devir sayısının kullanıma sunulduğu devir sayısı aralığı, dakikada nispeten daha düşük devirlerde yüksek seviyede sürüş dinamiğini kolaylaştırır.

Temiz güç: Temiz yanma.

Dizel motorlarımız da hiç olmadığı kadar verimli çalışır. Tüketim ve emisyon değerlerinin etkili bir şekilde azaltılmasına ve katı Euro 6 emisyon standardının gereksinimlerinin yerine getirilmesine yönelik, Mercedes-Benz tarafından geliştirilen modüler konsept BlueTEC sayesinde. CLS'nin BlueTEC modelleri bir oksidasyon katalizatörüne ve son derece uzun ömürlü bir NO_x depolama

katalizatörlü partikül filtresine sahiptir. Bunlar, ilave bir SCR katalizatörü (SCR = Selective Catalytic Reduction = seçici katalitik indirgeme) ile kombine edilir. Tepe basıncının ve sıkıştırma oranının arttırılması daha iyi bir yanmaya ve daha az partikül kütlelerine neden olur. Seçici katalitik indirgemeye sahip egzoz gazı sonradan işlemesi sayesinde zararlı azot oksitler su ve azota dönüştürülür. Böylece çevreyi kirleten emisyonlar en aza indirilir.

Sürekli dört tekerlekten tahrik sistemi 4MATIC, gücü mükemmel bir şekilde yansıtır.

İster benzinli ister dizel motor olsun, isteğe bağlı temin edilebilen **sürekli dört tekerlekten tahrik sistemi 4MATIC** tahrik gücünü, yola en iyi şekilde nereden aktarılabilirse, oraya iletir. Ön aksta %45 ve arka aksta %55'lik bir sabit tork dağılımı, düşük tutunmada da mümkün olan en iyi oranda yol tutuşu, dinamizm ve verimlilik sağlar.

MOTOR PROGRAMI

Dizel:

125 kW'lık (170 BG) güce ve 400 Nm'lik torka sahip
CLS 220 BlueTEC

150 kW'lık (204 BG) güce ve 500 Nm'lik torka sahip
CLS 250 BlueTEC ve CLS 250 BlueTEC 4MATIC

190 kW'lık (258 BG) güce ve 620 Nm'lik torka sahip
CLS 350 BlueTEC

185 kW'lık (252 BG) güce ve 620 Nm'lik torka sahip
CLS 350 BlueTEC 4MATIC

Benzin:

245 kW'lık (333 BG) güce ve 480 Nm'lik torka sahip
CLS 400 ve CLS 400 4MATIC

300 kW'lık (408 BG) güce ve 600 Nm'lik torka sahip
CLS 500 ve CLS 500 4MATIC

410 kW'lık (557 BG) güce ve 720 Nm'lik torka sahip
CLS 63 AMG (sadece Coupé) ve CLS 63 AMG 4MATIC

430 kW'lık (585 BG) güce ve 800 Nm'lik torka sahip
CLS 63 AMG S Model 4MATIC

DAHA FAZLA BİLGİ EDİNİN

CLS ile ilgili tüm teknik verileri sayfa 66/67'de bulabilirsiniz.

Kendine ait bir bölümü hak edecek kadar güçlü bir motor: Yeni nesil CLS 63 AMG ile ilgili her şeyi sayfa 46'dan itibaren bulabilirsiniz.

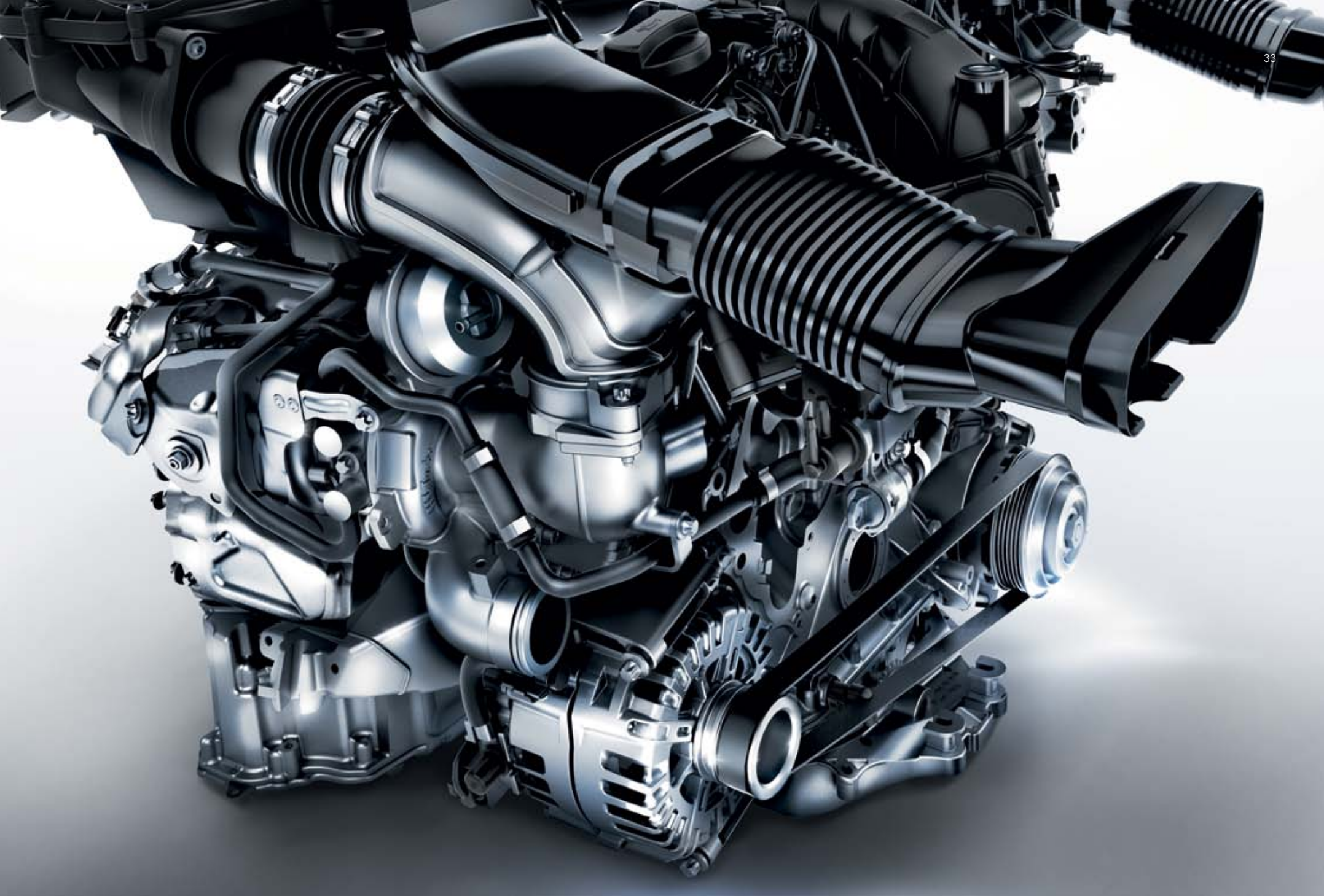

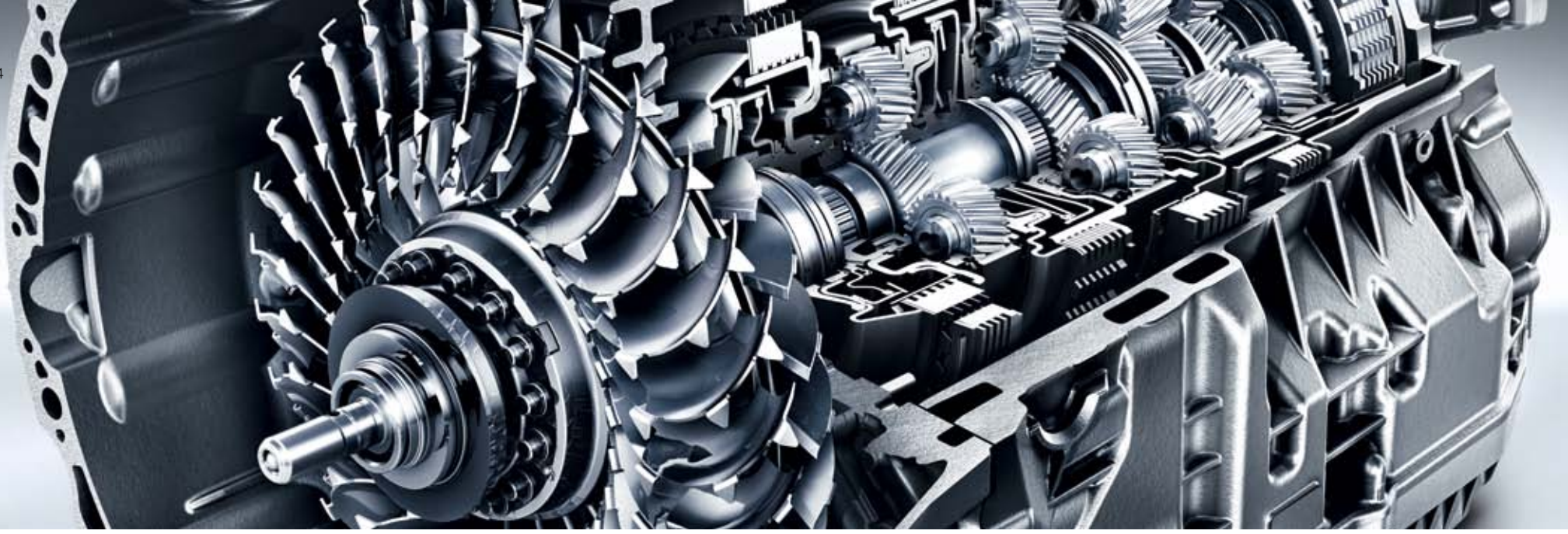

Küçük devir atlamaları, büyük avantaj: 9G-TRONIC.

9G-TRONIC, premium sınıfında hidrodinamik tork konvertörüne sahip dünya çapındaki dokuz kademeli ilk otomatik şanzımandır. İlave iki vites ve aktarılabilecek azami 1000 Nm'lik tork ile 9G-TRONIC son derece hafiftir. Konvertör gövdesi alüminyumdan yapılmıştır ve ağırlığı optimize edilmiş plastik karterli şanzıman gövdesi, daha hafif olan bir magnezyum alaşımından oluşmaktadır.

Yüksek etki derecesi, yakıt tüketimini düşürmeye katkıda bulunur. Daha büyük aktarma alanı, devir sayısı seviyesinin düşürülmesine olanak sağlar. Böylece sürüş konforu artırılır ve gürültü oluşumu daha da azaltılır. 9G-TRONIC, aynı zamanda yumuşak, neredeyse hissedilemez vites değiştirme işlemleri ile ikna edicidir. **Direksiyon simidindeki DIRECT SELECT kulakçıkları** ile, manuel olarak vites değiştirirken de bu artırılmış doğallığın ve çevikliğin keyfini çıkarın. ECO Start-Stop fonksiyonu, düşük bir yakıt tüketimi sağlar ve hem 9G-TRONIC hem de 7G-TRONIC PLUS ile bağlantılı olarak temin edilebilir.

7G-TRONIC PLUS ŞANZIMAN SEÇENEĞİ:

CLS, seçilen modele bağlı olarak 7G-TRONIC PLUS ile de donatılmış olabilir. Burulma sönümleyicisi sayesinde düşük devir sayılarında son derece konforlu ve yakıt tasarrufu sağlayan bir sürüş olanağı sunar. Ayrıca şanzımandaki salınımların mümkün olan en iyi şekilde sönümlenmesi, gaz pedali komutlarına daha hızlı tepki verilmesini garanti eder.

↳ LÜTFEN AŞAĞIDA BELİRTİLENLERE DİKKAT EDİN:

Her iki şanzıman seçeneğinin kullanılabilirliği motor tipine bağlıdır. Bununla ilgili bilgileri, örneğin fiyat listesinde, online konfigüratörde veya Mercedes-Benz ortağınızda bulabilirsiniz. Size danışmanlık yapmaktan memnun oluruz.



Havalı süspansiyon sistemi AIRMATIC, yolu düz hale getirir.

İstek üzerine temin edilebilen havalı süspansiyon sistemi **AIRMATIC** (CLS 500/CLS 500 4MATIC için standart donanım) ile engebeler neredeyse ortadan kalkar. Kademeli bir süspansiyon ayarı ile kombinasyon halinde en üst seviyede hareket konforu ve sürüş dinamikleri sağlar. Amortisör, her tekerlekte güncel sürüş durumuna uyum sağlar ve isteğe göre daha konforlu veya sportif olarak ayarlanabilir. Yayın sertleştirilmesi, örneğin virajlarda veya fren yaparken, öne arkaya ve sağa sola salınım hareketlerini etkili bir şekilde azaltır. Araç, çepeçevre seviye ayarı sayesinde sabit, yüklemeye bağımsız bir seviyeye sahip olur. Yerden yüksekliğin artırılması için araç 30 mm kaldırılabilir. Yüksek hızlarda, hava direncini azaltmak ve stabiliteyi daha da arttırmak için araç 20 mm'ye kadar alçalır.

DİREKT YOL İÇİN

Konforlu bir şekilde uyarlanmış olan adaptif amortisör sistemine sahip **DIRECT CONTROL spor süspansiyon**, 4 ve 6 silindirli modellerde üstün uzun yol konforu sağlar. Amortisörler otomatik olarak sürüş durumuna uyarlanır ve bu sayede aracın sönümlenme etkisini ve stabilitesini iyileştirir. **DIRECT CONTROL spor süspansiyon**, 15 mm'lik bir alçaltma ve ayrıca daha sert süspansiyon ve sönümlenme sayesinde dış spor paketi veya AMG tasarım konsepti ile bağlantılı olarak dinamik bir sürüş tarzı olanağı sağlar.

Hıza bağlı servo direksiyonun konforunu, direksiyon simidi açısına bağlı değişken aktarmaya sahip **Direct-Steer direksiyon sistemi** tamamlar. Bol virajlı yollarda daha çevik araç tepkileri ve düz gidişte şerit stabilitesi için.



Öne çıkan 24 yeni özellik: MULTIBEAM LED far sistemi.

MB Intelligent Drive, sürücünün desteklenmesine ve yükünün hafifletilmesine yönelik tüm modern teknolojilerin kapsamlı ağıdır. Bunun bir parçası, istek üzerine temin edilebilen ve görüşü iyileştirebilen **MULTIBEAM LED** far sistemidir. 36 LED arasından far başına 24 tanesi bireysel olarak kumanda edilir. Ön camdaki kameranın sağladığı veriler ile, özel geliştirilmiş kumanda kutuları her sürüş durumu için ideal ışık dağılımını hesaplar. Böylece farlar hızlı şekilde güncel trafik durumuna tepki verir. MULTIBEAM LED farlar ayrıca, algılanan otoyol sürüşünde karşıdan gelen sürücülerin gözünü kamaştırmadan menzili ve ışık gücünü artırır.

Öngörü fonksiyonlu aktif viraj farı (şerit takip paketi veya sürüş yardım paketi ile bağlantılı olarak temin edilebilir) henüz manevra yapmadan virajı aydınlatır ve viraj sonundan önce tekrar eski pozisyonuna döner. Dönüş lambası, özellikle keskin virajlarda, dönüşlerde ve kavşak trafiğinde, navigasyon destekli kavşak yardımcısı (COMAND Online ile bağlantılı olarak temin edilebilir) ile bir şeyi gözden kaçırma tehlikesini en aza indirir. Sis görüşü bozuyorsa, genişletilmiş sis lambası daha iyi oryantasyon olanağı sağlar.

HER ŞEYİ YENİ BİR IŞIK ALTINDA İNCELEYİN

Yüksek performanslı LED farlar, henüz standart donanım kapsamında, geceleri daha fazla güvenlik sunar. Yolu, LED teknolojisi sayesinde geleneksel farlara göre daha düşük enerji tüketimi ile daha iyi aydınlatılabilirsiniz.

Farlara entegre edilmiş **LED gündüz farları** ve adaptif ışık gücüne sahip **karartılmış LED arka lambalar** iyi görüşte de benzersiz bir görünüm sağlar.

İsteğe bağlı MULTIBEAM LED far sisteminin **yeni far tasarımı** çarpıcı ve benzersiz bir görünüm sağlar.

Otomatik uzun far yardımcısı Plus (MULTIBEAM LED far sisteminin bileşeni), diğer sürücülerin gözlerini kamaştırmadan sürekli olarak açık durumdaki uzun far ile sürüş yapılmasına olanak sağlar. Böylece her zaman farların mümkün olan en iyi aydınlatma mesafesi sürücünün kullanımına sunulur. Bu fonksiyon, 30 km/saatlik bir hızdan itibaren yol aydınlatması olmayan yollarda etkin durumdadır.

Aracın kilitleri açılırken **dış karşılama ışığı** (MULTIBEAM LED far sisteminin bileşeni), sürücüyü sıra dışı bir ışık gösterisi ile karşılar. Farlar önce sarı renkte yanıp söner, ardından “Mercedes-Benz” yazısını vurgulayan mavi bir LED’i etkinleştirirler, sonra beyaz renkli araç yeri bulma aydınlatmasına geçiş yaparlar.

DAHA FAZLA BİLGİ EDİNİN

Bilgisayar, tablet veya akıllı telefon için Mercedes-Benz Intelligent Drive ile ilgili tüm bilgileri www.mercedes-benz-intelligent-drive.com altında bulabilirsiniz.

CLS'nin yenilikçi far sistemi hakkında her şeyi iPad®'iniz için iTunes Store®'dan özel olarak temin edilen “CLS Light” far uygulaması ile öğrenebilirsiniz.

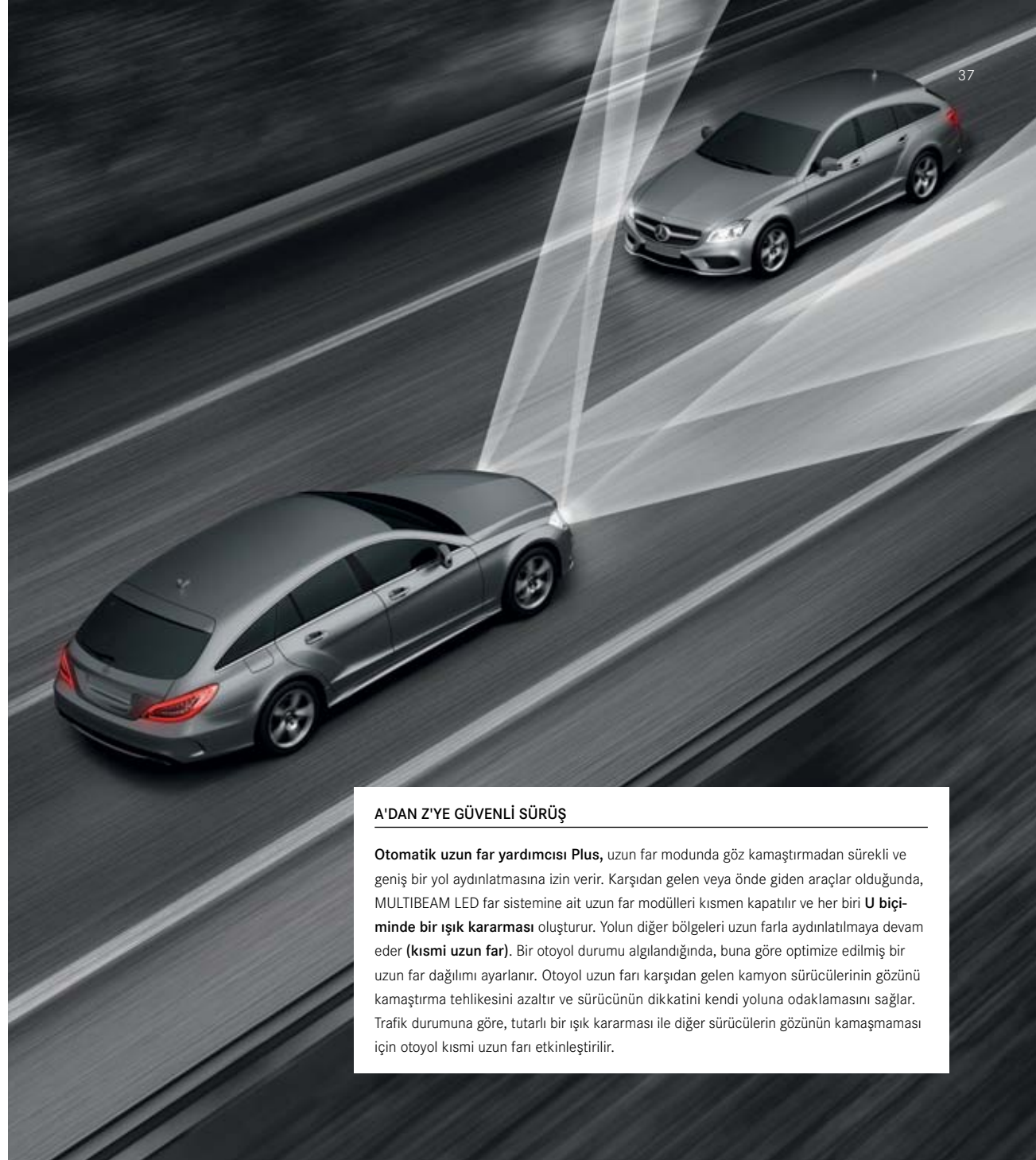

A'DAN Z'YE GÜVENLİ SÜRÜŞ

Otomatik uzun far yardımcısı Plus, uzun far modunda göz kamaştırmadan sürekli ve geniş bir yol aydınlatmasına izin verir. Karşıdan gelen veya önde giden araçlar olduğunda, MULTIBEAM LED far sistemine ait uzun far modülleri kısmen kapatılır ve her biri **U biçiminde bir ışık kararması** oluşturur. Yolun diğer bölgeleri uzun farla aydınlatılmaya devam eder (**kısmi uzun far**). Bir otoyal durumu algılandığında, buna göre optimize edilmiş bir uzun far dağılımı ayarlanır. Otoyol uzun farı karşıdan gelen kamyon sürücülerinin gözünü kamaştırma tehlikesini azaltır ve sürücünün dikkatini kendi yoluna odaklamasına sağlar. Trafik durumuna göre, tutarlı bir ışık kararması ile diğer sürücülerin gözünün kamaşmaması için otoyol kısmi uzun farı etkinleştirilir.

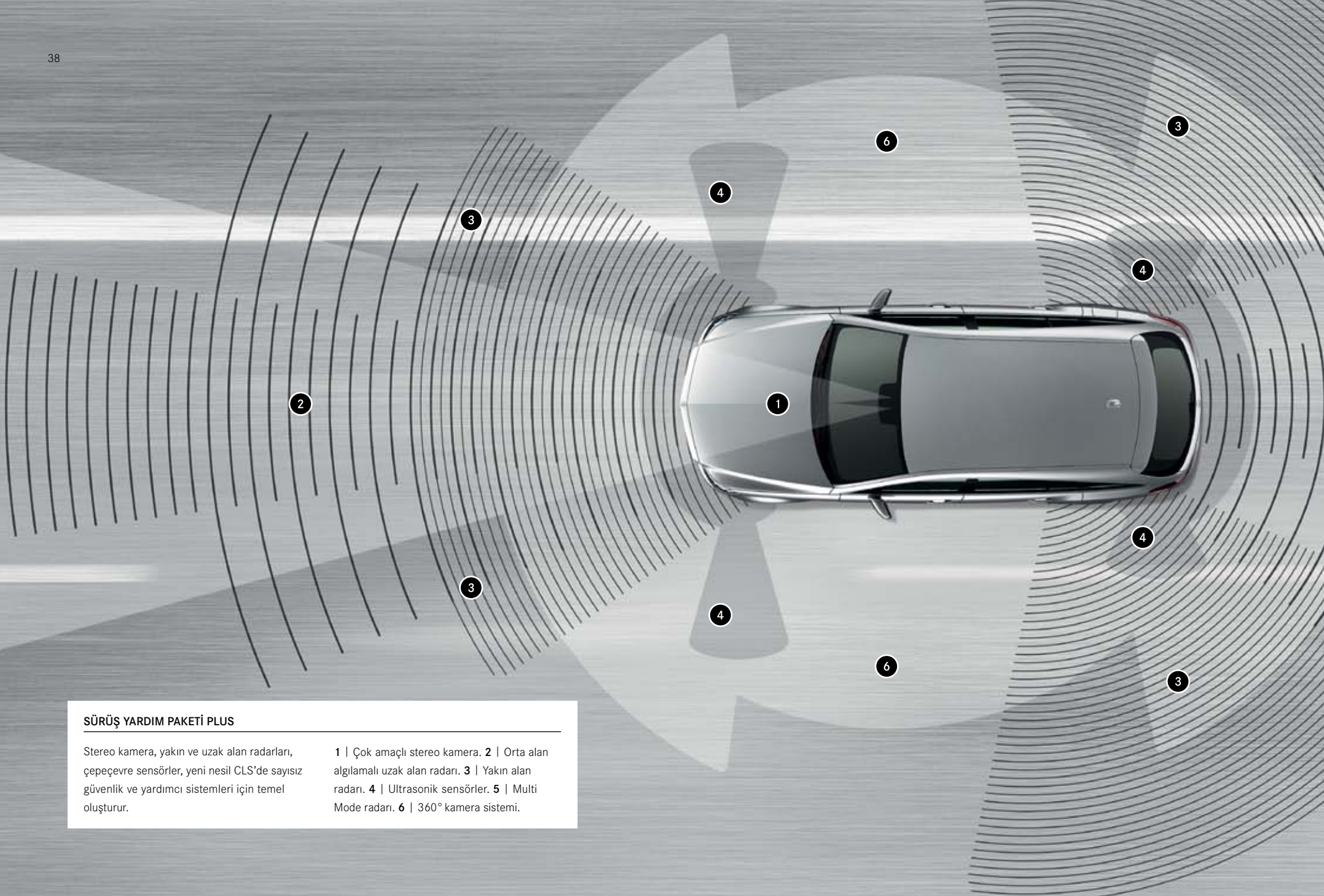

SÜRÜŞ YARDIM PAKETİ PLUS

Stereo kamera, yakın ve uzak alan radarları, çepçevre sensörler, yeni nesil CLS'de sayısız güvenlik ve yardımcı sistemleri için temel oluşturur.

1 | Çok amaçlı stereo kamera. 2 | Orta alan algılamalı uzak alan radarı. 3 | Yakın alan radarı. 4 | Ultrasonik sensörler. 5 | Multi Mode radarı. 6 | 360° kamera sistemi.

Sürüş yardım paketi Plus. Tehlikeleri eksiltmek.

Sürüş sırasında bakışınızı yola odaklayın. Sollama işlemlerinden önce omzunuzun üzerinden bakarak kontrol etmeyi unutmayın. Dikiz aynasına sadece geri geri giderken bakmayın. Ancak her şeyi aynı anda kontrol altında tutmak, en iyi sürücünün bile başarabileceği bir şey değildir. İyileştirilmiş koruma zamanı: İstek üzerine temin edilebilen **sürüş yardım paketi Plus**, birbirini tamamlayan çok sayıda güvenlik ve yardımcı sistemleri bir araya getirir.

Direksiyon yardımcısı ve dur-kalk pilotuna sahip mesafe takip sistemi DISTRONIC PLUS, örneğin öndeki araç ile arasında belirli bir mesafeyi korumak ve şeridin ortasında kalmak için sizi destekler. Sistem bu sayede, özellikle uzun mesafeli

yolculuklarda ve sıkışık trafikte yüksek rahatlama konforu sunar. Kavşak yardımcısına sahip acil fren destek sistemi BAS PLUS ve yaya algılama sistemine sahip PRE-SAFE® freni, özellikle şehir trafiğinde kavşaklardaki kazalar ile arkadan çarpmaları ve yayalara çarpma tehlikesini azaltabilir. Aktif şerit takip yardımcısı ve aktif kör nokta yardımcısı, istem dışı şeritten çıkma veya şerit değiştirme durumunda diğer araçlarla ortaya çıkan çarpışma tehlikesinde destek sunar. Tek taraflı fren müdahaleleri ile aracın tekrar şeride yönlendirilmesini veya bir kazanın önlenmesini sağlayabilirsiniz. Nihayetinde PRE-SAFE® PLUS, olası bir arkadan çarpma durumunda koruma önlemleri sağlamak için önleyici yolcu koruması PRE-SAFE®'i geliştirir.

GÜVENLİK ÖNCELİKLİDİR

İsteğe bağlı **trafik levhaları yardımcısı** hız sınırlamalarını, giriş ve sollama yasaklarını ve ayrıca bu sollama yasaklarının kaldırılmasını algılayabilir ve sürücüye gösterebilir. Bir yola, belirtilen sürüş yönünün tersi yönünde trafik kurallarına aykırı şekilde giriş yapıldığında, uygun levhalandırmada görsel ve işitsel bir uyarı gerçekleşir.



360° kamera sistemi sayesinde kusursuz park edin.

İsteğe bağlı olarak temin edilebilen **PARKTRONIC**'li aktif park yardımcısı park yeri aramayı olduğu kadar park etmeyi ve park yerinden çıkmayı da kolaylaştırır. İstek üzerine aracı otomatik olarak boyuna ve enine park boşluklarına yönlendirir ve bu sırada manevra ve fren işlerini sürücünden devralır. İsteğe bağlı **park paketinde** bulunan **360° kamera sistemi**, birbirine bağlı dört kameranın işbirliği sayesinde gerçekçi çepçevre bakış ile park etmeyi ve manevra yapmayı müm-

kün kılar. Geri vitese takıldığında otomatik olarak devreye girer veya gerektiğinde sürücü tarafından etkinleştirilir. Araç ve çevresi, multimedya sistemin ekranında kuşbakışı olarak gösterilir. Cam çizgisinin altında kalan engeller de sürücü için görünebilir. Elektronik park yardımı PARKTRONIC, aktif park yardımcısı kullanılmadığında manevralar sırasında aracın ön ve arka alanını denetler ve algılanan bir çarpma tehlikesinde sürücüyü uyarır.

DAHA FAZLA BİLGİ EDİNİN

Audio 20 CD ve isteğe bağlı COMAND Online sistemi için **Mercedes-Benz uygulaması** ile boş park yerleri bulun. Bu uygulama ve daha birçok uygulama ile ilgili bilgileri <http://apps.mercedes-benz.com> altında bulabilirsiniz.

Dijital işletme talimatı ile bilgiler, merkezi ekran üzerinden doğrudan araç içerisinde çağrılabilir.

www.mercedes-benz.de/betriebsanleitung adresi altında yeni nesil CLS'yi interaktif olarak keşfedebilirsiniz. Akıllı telefon veya tablet için uygulama olarak da temin edilebilir.

Mercedes-Benz kullanmanın verdiği iyi his.

Dünya çapındaki ilk otomobil üreticisi olarak **bütünsel bir güvenlik konsepti** geliştirdik. Bunu, kazaları önlemek, tehlikelere karşı en iyi şekilde tepki vermek ve kaza sonuçlarını azaltmak için, Mercedes kullanıcıları ve aynı şekilde tüm diğer sürücüler için yaptık.

GÜVENLİ SÜRÜŞ

ATTENTION ASSIST konsantrasyon kaybı yardımcısı, özellikle uzun yollarda ve gece sürüşlerinde sürüş güvenliğini artırır. Sürücünün direksiyon tutumu nedeniyle yorgunluğa ve dikkatsizliğe ait belirtileri algılar, yaklaşan uykuya karşı görsel ve sesli olarak ikaz eder.

ADAPTIVE BRAKE fren sistemi sürüş konforunu ve güvenliği artırır. Bir yandan temel fonksiyon anti blokaj sistemi (ABS) ile kritik fren manevralarını güvenli şekilde gerçekleştirmeye yardımcı olur, diğer yandan, yokuşta kalkış yardımı gibi konfor fonksiyonları ile sürücüyü günlük hayatta destekler.

COLLISION PREVENTION ASSIST PLUS (çarpışma önleme yardımcısı PLUS), önde giden bir araca olan mesafe azaldığında, sürücüyü görsel olarak uyarır. Çarpışma tehlikesi algılandığında sürücü işitsel olarak uyarılır ve frenleme desteklenir. Sürücü tepki vermezse, hız bağımsız olarak düşürülür.

Radar sensör sistemine sahip isteğe bağlı **kör nokta yardımcısı** trafikteki en büyük tehlike kaynaklarından birini görünür hale getirebilir. Kör nokta alanında başka bir araç algılandığında, ilgili dış dikiz aynasında kırmızı bir üçgen yanar. Sinyal verildiğinde ayrıca işitsel bir uyarı gerçekleşir. Sistem, 30 ile 250 km/saat arasındaki hızlarda etkindir. İsteğe bağlı **şerit takip yardımcısı** 60 ile 200 km/saat arasında şeritten istem dışı çıktığını algılayabilir ve sürücüyü direksiyon simidindeki titreşimlerle dokunsal olarak uyarabilir. Kör nokta yardımcısı ile şerit takip yardımcısı da isteğe bağlı şerit takip paketinin bileşenidir.

TEHLİKE DURUMUNDA

Önleyici **yolcu koruma sistemi PRE-SAFE®** kritik sürüş durumlarını önceden algılayabilir ve olası bir kaza tehlikesinde yolcuların korunması için önlemleri başlatabilir. Buna, örneğin geriye doğru kemer gerdirme veya açık yan camların otomatik olarak kapatılması dahildir.

BİR KAZA ANINDA

Kapsamlı güvenlik sistemleri yaralanma riskini belirgin şekilde azaltır. Buna, piroteknik kemer gerdiricileri ve kemer gücü sınırlayıcılarına sahip 3 nokta emniyet kemerleri de dahildir. Bir arkadan çarpımda ön koltukların **NECK-PRO koltuk başlıkları**, başları zamanında desteklemek ve savrulma travması riskini azaltmak için etkin şekilde yukarı ve öne doğru hareket eder. Çok sayıda hava yastığı, kaza anında yolcuları korur ve böylece ağır yaralanma riskini azaltır:

BİR KAZA SONRASI

Her MB, ilk yardım konusunda en iyi şekilde eğitilmiştir. Kaza durumunda motor otomatik durdurulabilir ve merkezi kilitleme tertibatının kilidi açılabilir, ikaz flaşörü tertibatı ve acil durum iç mekan aydınlatması etkinleştirilebilir. Sonuçta, Mercedes connect me'nin temel hizmetlerinin (standart donanım) bileşeni olarak **MB acil çağrı sistemi**, GPS pozisyon verilerini ve önemli araç bilgilerini iletebilir. Fakat umarız buna hiçbir zaman gerek kalmaz.



Mercedes connect me. Her türlü konfor ile bağlantıda.

Yenilikçi, bireysel mobilite, bağlantı ve servis hizmetlerinin bizdeki adı: Mercedes me. Bu yeni MB macera dünyasının bir bölümü, sürücü, araç ve özel hayatın bağlantısından oluşan Mercedes connect me'dir. Mercedes connect me, MB acil çağrı sistemi veya arıza yönetimi gibi temel hizmetler hemen yardım sunar.

Remote Online donanımı, ayrı temin edilen araç konum fonksiyonu gibi diğer Mercedes connect me hizmetlerinin kullanımı için hazırlıktır. Remote Online, standart multimedya sistemi Audio 20 CD ile bağlantılı olarak isteğe bağlı temin edilir, tarayıcı ve birçok uygulama dahil olmak üzere, size Mercedes connect me'nin tüm dünyasını açan isteğe bağlı multimedya sistemi COMAND Online'ın değişmez bileşenidir. Mercedes connect me hizmetleri ancak isteğiniz üzere devreye alınır. Otomatik etkinleştirilen MB acil çağrı sistemi hariçtir.

İSTEĞE BAĞLI OLARAK OLAĞANÜSTÜ: EĞLENCE İLE İLGİLİ ÖNE ÇIKAN ÖZELLİKLER

1400 W gücündeki High-End-Surround ses sistemi **Bang & Olufsen BeoSound AMG**, 14 aktif High-End hoparlör ve LED aydınlatmalı iki tiz hoparlörü ile etkileyicidir.

610 W'lık Harman Kardon® DSP amplifikatörüne ve Booster'a sahip **Harman Kardon® Logic 7® Surround ses sistemi** otantik bir ses dağılımı sağlar.

COMAND Online, 20,3 cm boyutundaki bir ekranda kontrol düğmesi ve sesli komut sistemi LINGUATRONIC üzerinden sezgisel olarak kullanılabilen navigasyon, telefon, Audio, Video ve internet sunar.

Garmin® MAP PILOT bir Garmin® navigasyon sisteminin tüm avantajlarını, kullanıcı dostu navigasyon, hassas harita verileri ve mükemmel yol kılavuzluğu ile multimedya sistemi Audio 20 CD'ye aktarır.





Kişiye özel konfor.

Uzayan seyahatlerde, sırtınız da yorulduğu için bir zaman sonra konsantrasyon kaybedilir. İstek üzerine temin edilebilen **aktif ergonomik koltuk paketi**, masaj ve sürüş dinamiği fonksiyonu ile gerginlikleri önler. Daha sürüşe başlamadan önce çeşitli hava odacıkları yardımıyla sürücü ve ön yolcu koltuğunun koltuk minderi derinliği, yan yanakları, sırt dayanağı kabartısının pozisyonu ve biçimi, merkezi ekran üzerinden bireysel olarak ayarlanabilir. Bir bel desteği ayarı bel omurgasını destekler. Yedi bölge ve seçilebilir iki hassasiyete sahip masaj fonksiyonu, sıra dışı uzun yol konforunu taçlandırır.

Hedefiniz dinamik yol mu? Bol virajlı yollarda veya sportif sürüş tarzında, yan yanaklar dinamik olarak uyarlanır. Aktif ergonomik koltuklar manevra açısına, yanal hızlanmaya ve hıza bağlı olarak daha fazla tutunma sağlar.



İKİNCİ SIRA İÇİN BİRİNCİ SINIF KONFOR

Katlanabilir kol dayanağına sahip bir orta konsol ile birbirinden ayrılan **arka bölümdeki lüks tekli koltuklar**, CLS Coupé'de tüm iç mekanın bireyselliğini vurgular. CLS Shooting Brake'de orta konsolun yerine **arka bölümdeki ilave bir koltuk** sayesinde, aynı anda beş kişi donanımın keyfini çıkarabilir.

İhtiyaca göre koltuk.

EASY-PACK bagaj kapağı her türlü eşyayı, CLS Shooting Brake'in cömert yükleme alanında memnuniyetle karşılar. Kolay yükleme ve boşaltma için tek düğmeye basılmasıyla elektromekanik olarak açılır ve kapanır. Kapağın çarpmasını önlemek için her konumda durdurulabilir ve açılma açısında tavan kenarına kadar sınırlandırılabilir. Birbirinden bağımsız olarak katlanabilen **EASY-PACK Quickfold arka bölüm koltuk tertibatı** (istek üzerine Coupé için de temin edilebilir) sayesinde yükleme alanı, CLS Shooting Brake'de 1550 litreye kadar neredeyse sınırsız yer sunar.

GÜZEL VE SON DERECE PRATİK

Koyu renk meşeden siyah kakmaları olan açık gözenekli Amerikan kiraz ağacından **designo ahşap yükleme tabanı**, CLS Shooting Brake için isteğe bağlı olarak temin edilebilir.

Pratik, otomatik sarma mekanizmasına sahip, dışarı çekilebilir **bagaj örtüsü** sayesinde CLS Shooting Brake'in bagaj alanı için etkili görüş koruması.

CLS Coupé'de istek üzerine temin edilen, dışarı çekilebilen ve yüksekliği değişken **EASY-PACK bagaj alanı konfor kutusunda**, diz üstü bilgisayarlar, evrak çantaları veya kıyafetler güvenli ve kaymadan muhafaza edilebilir (azami yükleme 10 kg'dır, hacim, 5 ila 55 lt arasında ayarlanabilir).







Kalp çarpıntısı. Daha sürüşe başlamadan önce.

CLS 63 AMG ve **CLS 63 AMG 4MATIC** her bakışta yüksek performansı temsil eder. Örneğin A harfi yapısında A-Wing tasarımındaki ön tampon, AMG hafif alaşım jantlar ve AMG Performance direksiyon simidi ile.

DIŞ GÖRÜNÜMDE ÖNE ÇIKAN ÖZELLİKLER

Gümüş krom çift çitallı ve "AMG" yazılı AMG radyatör ızgarası

A harfi yapısında A-Wing tasarımında gümüş krom süsleme çitasına ve siyah beneklere sahip AMG ön tampon

AMG yan marşpiyel kaplamaları ve ayrıca önde daha geniş çamurluklar 255/35 R 19 (ÖA) ve 285/30 R 19 (AA) lastikleri olan üç kol tasarımlı, titanyum grisi renginde ve parlak tormalanmış AMG hafif alaşım jantlar

Difüzör eklentilerine sahip AMG arka tampon ve krom kaplı iki çift egzoz çıkışı olan AMG spor egzoz tertibatı

Bagaj kapağının üzerindeki AMG spoiler (Coupé)

İÇ MEKANDA ÖNE ÇIKAN ÖZELLİKLER

AMG ana menülü, yanış kronometreli (RACETIMER) ve AMG Start-up göstergeli AMG gösterge tablosu

Alt tarafı düzleştirilmiş, Nappa deri kaplı, 3 kol tasarımlı AMG performans direksiyon simidi

E-SELECT vites kolu ile birlikte AMG DRIVE UNIT

Ergonomik koltuklara ve hafıza fonksiyonuna sahip perforasyonlu deri AMG spor koltuklar

Kauçuk giydirmeli, polisajlı paslanmaz çelikten AMG spor pedallar



Uyku hırsızı: AMG gece paketi.

Yarış pistinden doğrudan akşam yemeğine: İstek üzerine temin edilebilen AMG gece paketi, tüm AMG modellerinin dışavurumculuğunu ve sportifliğini olağandışı bir şekilde vurgular. Birinci sınıf zevke sahip sürücüler için parlak siyah renkte tasarım elemanları ile.



BİR BAKIŞTA AMG GECE PAKETİ

AMG ön tamponun A harfi yapısındaki A-Wing'i ve A-Wing süsleme çitası parlak siyah renktedir

Parlak siyah renkte AMG yan marşpiyel kaplaması süslemeleri

Parlak siyah renkli dış dikiz aynası gövdesi

Parlak siyah renkte cam çerçeveleri ve yüklem eşiği süsleme çitaları

Son derece kolay bir karar: AMG karbon paketleri.

Sportif bir dokunuş ile zarafet ve tabii ki “dinamik”: Karbondan yüksek kaliteli ayrıntılar, istek üzerine tüm AMG modellerine her açıdan dinamik anlamda belirgin bir artı sağlar ve benzersiz karbon yapısı ile etkili kontrastlar oluşturur.

AMG DIŞ KARBON PAKETİ I (SADECE COUPÉ İÇİN TEMİN EDİLEBİLİR)

Ön tamponda A harfi yapısındaki karbon A-Wing alt hava girişi

AMG yan marşpiyel kaplamalarında karbon süslemeler

Karbon AMG arka tampon eklentisi

AMG DIŞ KARBON PAKETİ II (SADECE COUPÉ İÇİN TEMİN EDİLEBİLİR)

AMG karbon dış dikiz aynası kapağı

Karbon AMG spoyler

AMG DIŞ KARBON PAKETİ (SADECE SHOOTING BRAKE İÇİN TEMİN EDİLEBİLİR)

Ön tamponda A harfi yapısındaki karbon A-Wing alt hava girişi

AMG yan marşpiyel kaplamalarında karbon süslemeler

Karbon AMG arka tampon eklentisi

AYRICA SHOOTING BRAKE İÇİN TEMİN EDİLEBİLİR

AMG karbon dış dikiz aynası kapağı







Dıştan süper atlet, içten olağanüstü.

CLS 63 AMG S Model 4MATIC, olağanüstü bir atlet gibi görünüyor. Verdiği izlenim yanılmaz. Bunu, 430 kW (585 BG) gücündeki V8 motor, sürekli dört tekerlekten tahrik sisteminin sağladığı çekiş avantajları ve arka aks diferansiyel kilidinin sürüş keyfi ile olan kombinasyonu sağlar. Araca bindikten sonra saliseler içerisinde bir şey netleşir: En heyecanlı hedefinize ulaştınız.

DIŞ GÖRÜNÜMDE ÖNE ÇIKAN ÖZELLİKLER

255/35 R 19 (ÖA) ve 285/30 R 19 (AA) lastikleri olan 10 kol tasarımlı, titanyum grisi renğinde ve jant flanşı parlak tornalanmış AMG hafif alaşım jantlar

AMG arka aks diferansiyel kilidine sahip sürekli dört tekerlekten tahrik sistemi AMG Performance 4MATIC

Kırmızı renkli fren kaliperleri

Krom kaplı iki çift egzoz çıkışı olan AMG spor egzoz tertibatı

İÇ MEKANDA ÖNE ÇIKAN ÖZELLİKLER

Önde beyaz LED aydınlatmalı AMG kapı eşikleri

Kırmızı uygulamalı ve "S Model" yazılı AMG gösterge tablosu

Alt tarafı düzleştirilmiş, siyah/Mikrofiber DINAMICA Nappa deri kaplı, 3 kol tasarımlı AMG performans direksiyon simidi

Açık renk kontrast süsleme dikişlerine ve gümüş renkli emniyet kemerlerine sahip iç mekan (ipek beji ile bağlantılı değil)

CLS 63 AMG teknolojisi.

Dizginlenemeyen güç ve evcilleştirilmiş tüketim, yarış pisti performansı ve işlevselliği, CLS 63 AMG için bir çelişki değildir. **Çift beslemeli 5,5 litrelik V8 motor** 410 kW (557 BG) gücü ve 720 Nm torku, hatta S modelinde 430 kW (585 BG) gücü ve 800 Nm torku birleştirir.

Mercedes-AMG tarafından geliştirilen **performans odaklı sürekli dört tekerlekten tahrik sistemi 4MATIC** (CLS 63 AMG 4MATIC ve CLS 63 AMG S Model 4MATIC) 33 : 67 oranındaki bir tork dağılımı ile bu gücü ideal şekilde yola veya yarış pistine aktarır.

AMG SPEEDSHIFT MCT 7 ileri oranlı spor şanzıman yedi vitesi, dört sürüş programı ve ayrıca RACE START ve ara gaz fonksiyonu ile son derece dinamik hızlanma manevraları, en kısa vites değiştirme süreleri ve yakıt tasarrufu sağlayan bir sürüş tarzını mümkün kılar.

AMG RIDE CONTROL spor süspansiyon, ayarlanabilir, elektronik kumandalı bir süspansiyon sistemi ile hem etkileyici sürüş dinamiği hem de markaya özgü uzun yol konforu sunar. Ön aksta bir çelik süspansiyon ve arka aksta AMG'ye özgü bir havali süspansiyon kullanılır.



AMG Performance Studio.

AMG Performance Studio, CLS 63 AMG'nin çelikliliğini, performansını ve benzersizliğini bir kez daha arttırmak için, istek üzerine çok sayıda seçenek sunar. Bunlar AMG RIDE CONTROL Performance süspansiyon, yüksek performanslı AMG seramik kompozit fren tertibatı, siyah Nappa deri/mikrofiber DINAMICA AMG Performance direksiyon simididir. Bunun haricinde AMG Performance Studio, tamamen bireysel müşteri isteklerini de yerine getirir.

Yüksek performanslı AMG seramik kompozit fren tertibatı
(CLS 63 AMG S Model 4MATIC)

AMG arka aks diferansiyel kilidi (CLS 63 AMG Coupé)

Daha sert uyarlamaya sahip AMG RIDE CONTROL Performance süspansiyon (CLS 63 AMG Coupé)

300 km/saat ile (Shooting Brake'de 280 km/saat ile) sınırlandırılmış azami hıza sahip AMG Sürücü Paketi (AMG Driver's Package) ve AMG sürüş akademisinde (AMG Driving Academy) bir sürücü eğitimine katılmı 255/35 R 19 (ÖA) ve 285/30 R 19 (AA) lastikleri olan 10 kol tasarımı, siyah renkte ve jant flanşı parlak tormalanmış AMG hafif alaşım jantlar 255/35 R 19 (ÖA) ve 285/30 R 19 (AA) lastikleri olan çapraz kol tasarımı, seçime göre titanyum grisi renkte ve yüzeyi parlak tormalanmış veya mat siyah renkte ve jant flanşı parlak tormalanmış AMG dövme jantlar

Alt tarafı düzleştirilmiş, siyah Nappa deri/Mikrofaser DINAMICA, 3 kol tasarımı AMG performans direksiyon simidi

AMG karbon-fiber/Siyah piyano rengi süslemeler

Önde beyaz LED aydınlatmalı AMG kapı eşikleri





Bakışları doğal olarak üzerine çeker.

Yeni ilerici ve dinamik ön, LED High Performance farlar ve arka lambalar. Yeni CLS, kapsamlı ayrıntılara sahip standart donanımına dahi etkiler.

- 1 Dış görünüm, elmas görünümlü siyah radyatör ızgarası, yüksek performanslı LED farlar ve ayrıca 25R/69R (Coupé) ve 69R (Shooting Brake) hafif alaşım jantlarla etkileyicidir.
- 2 Nappa deriden **çok fonksiyonlu direksiyon simidinin** on iki ergonomik kumanda tuşu üzerinden solda, gösterge tablosundaki gösterge menüleri kumanda edilir. Sürücü sağda, başkalarının yanı sıra Audio cihazlarının ses seviyesini, telefonu ve navigasyon sistemini kumanda eder. Direksiyon simidindeki DIRECT SELECT vites değiştirme kulakçıkları ile aracın vitesi manuel olarak da değiştirilebilir.
- 3 20,3 cm boyutunda ekrana sahip multimedya sistemi **Audio 20 CD**; eğlence, bilgi ve iletişimi birleştirir. Fonksiyonlar: Radyo, CD sürücüsü, iki USB bağlantısı (örneğin iPod® veya iPhone® gibi harici Audio cihazları için), SD kart bağlantısı, serbest konuşma fonksiyonu, internet ve Bluetooth® üzerinden mobil cihazlara bağlantı.
- 4 İki klima bölgesine sahip otomatik klima **THERMATIC**. Sıcaklık, hava miktarı ve hava dağılımı otomatik olarak ayarlanır.
- 5 Arka koltuk tertibatı **EASY-PACK Quickfold**, büyük hacimli nesnelerin taşınmasını kolaylaştırır. Mümkün olan en iyi esneklik için her iki dayanak parçası, bagajdaki bir konfor kumanda ile birbirinden ayrı olarak ve koltuk başlıklarının daha önceden çıkartılmasına gerek kalmadan katlanabilir (Coupé'de isteğe bağlı donanım).



DAHA FAZLA BİLGİ EDİNİN

Böylesine güzel olsa da, bu sadece bir ilk izlenimdir. Standart donanımın tamamı için, lütfen online olarak da görebileceğiniz fiyat listesine bakın. Ayrıca www.mercedes-benz.com.tr adresinde, yeni nesil CLS'yi bizzat kendiniz yapılandırabilirsiniz.

İsteğe bağlı donanımlar, hiçbir isteği karşılıksız bırakmaz.

THERMOTRONIC, MULTIBEAM LED far sistemi, COMAND Online. Bu kavramların arkasında sizi, hissedilir derecede daha fazla konfor, güvenlik ve multimedya ve böylece yerine getirilmiş daha fazla istek bekler. Bu katalogta, fiyat listesine göre veya online olarak, bireyselleştirmeye yönelik bu ve başka birçok seçeneği keşfedin.

1 20,3 cm boyutunda ekrana, navigasyona, telefona, Audio'ya, Video'ya, internete ve daha bir çok şeye sahip **COMAND Online**. **Koltuk havalandırması**. Üç klima stiline sahip üç klima bölgesi dahil olmak üzere otomatik klima **THERMOTRONIC**. Sadece elektronik anahtarınızla taşıyarak aracın konforlu bir şekilde açılması, çalıştırılması ve kilitlemesi için **KEYLESS GO**.

2 **Yalıtımlı koyu renk camlı** arka yan camlar ve arka cam sayesinde arka bölümdeki yolcular meraklı bakışlardan ve doğrudan gelen güneş ışınlarından korunur.

3 Elektrikli **sunroof**, rahat ve cereyansız bir hava sirkülasyonu sağlar. Cam olarak uygulandığında, aynı zamanda aydınlık bir ambiyans oluşturur. Güneş koruması olarak sürgülü bir tente kullanılır. Tavan, yağmurda otomatik olarak kaldırma konumuna geçer.

4 **MULTIBEAM LED** far sistemi, sürüş ışığının son derece hızlı ve hassas bir şekilde güncel trafik durumuna uyarlanmasını sağlar (daha fazla bilgiyi sayfa 4, 36 ve 37'de bulabilirsiniz).

5 CLS Shooting Brake'de bagaj alanının değer algılaması, yüklemeye tabandaki dört **alüminyum ray tasarımı** ile daha fazla artar. Lastik altlıklar sayesinde, yükün taşınması sırasında ilave kaydırmazlık sağlanır.





Güzelliğin simgesi: Exclusive paketi.

Bir Mercedes-Benz her zaman özeldir. Ancak, seçilmiş malzemelerden ve karmaşık ayrıntılardan oluşan şık bir şekilde uyarlanmış bu kombinasyon ile, bir CLS'nin dahi estetiği daha fazla artırılabilir.

Yarı anilin deri yüksek kaliteli koltuk yüzeyine sahip tek renkli Exclusive PASSION deri döşemeler (isteğe bağlı donanım: iki renkli Exclusive PASSION deri döşemeler)

Gösterge paneli, yükleme eşiği, kapı orta alanları, kapılardaki ve orta konsoldaki kol dayanakları Nappa deri ile kaplıdır

Nappa deri kaplı çok fonksiyonlu direksiyon simidi

Altı düzleştirilmiş, çok fonksiyonlu Nappa deri spor direksiyon simidi (AMG tasarım konsepti veya designo döşemeler ile bağlantılı olarak)

İsteğe bağlı donanım: Ahşap deri direksiyon simidi (CLS 63 AMG, AMG tasarım konsepti veya designo döşemeler ile bağlantılı değil)

Ambiyans aydınlatması

Tavan döşemesi, donanım rengine bağlı olarak siyah, kristal grisi veya ipek beji renğinde mikrofiber DINAMICA

Donanım rengine nubuk şeridi olan kadife paspaslar

"AMG" yazısına sahip paspaslar (CLS 63 AMG veya AMG tasarım konsepti ile bağlantılı olarak)



Rekor sürede koşkulu: Dış spor paketi.

İlk izlenim, saliseler içerisinde karar verdirir. 4 ve 6 silindri modellerde, henüz yanından geçerken bakışları kenetleyen sportif vurgular oluşturun.



- 1 Köşeli egzoz borusu çıkışları olan, siyah arka tampon eklentisine sahip polisajlı paslanmaz çelikten iki çıkışlı egzoz tertibatı, DIRECT CONTROL spor süspansiyon (ek bir ücret ödmeden isteğe bağlı donanım: DIRECT CONTROL süspansiyon, konforlu şekilde uyarlanmış), "Mercedes-Benz" yazılı fren kaliperleri ve ayrıca önde daha büyük fren diskleri
- 2 255/40 R 18 (ÖA) ve 285/35 R 18 (AA) lastikleri olan 5 çift kol tasarımlı, himalaya gri renginde ve parlak tormalanmış hafif alaşım jant
- 3 255/40 R 18 (ÖA) ve 285/35 R 18 (AA) lastikleri olan 10 kol tasarımlı, himalaya gri renginde ve parlak tormalanmış hafif alaşım jant (isteğe bağlı donanım)
- 4 255/35 R 19 (ÖA) ve 285/30 R 19 (AA) lastikleri olan 5 çift kol tasarımlı, himalaya gri renginde ve parlak tormalanmış hafif alaşım jant (isteğe bağlı donanım)
- 5 255/35 R 19 (ÖA) ve 285/30 R 19 (AA) lastikleri olan 5 çift kol tasarımlı, himalaya gri renginde ve parlak tormalanmış hafif alaşım jant (isteğe bağlı donanım)



Tüm çizgi boyunca dinamik: AMG tasarım konsepti ve AMG Plus tasarım konsepti.

AMG tasarım konsepti ve onu temel alan AMG Plus tasarım konsepti ile CLS'yi üstün bir atlete dönüştürün.

1 AMG TASARIM KONSEPTİNİN ÖNE ÇIKAN ÖZELLİKLERİ

AMG tasarımı; AMG ön tampon, elmas görünümlü krom radyatör ızgarası, krom çitaya sahip AMG arka tampon ve AMG yan marşpiyel kaplamalarından oluşur

255/40 R 18 (ÖA) ve 285/35 R 18 (AA) lastikleri olan 5 kol tasarımı AMG hafif alaşım jantlar, 255/35 R 19 (ÖA) ve 285/30 R 19 (AA) lastikleri olan çok kol tasarımı AMG hafif alaşım jantlar (isteğe bağlı donanım)

Sabit bir şekilde tampona entegre edilmiş köşeli egzoz borusu çıkışları olan polisajlı paslanmaz çelikten iki çıkışlı egzoz tertibatı

DIRECT CONTROL spor süspansiyon

Alt tarafı düzleştirilmiş, 3 kol tasarımı, Nappa deri kaplı çok fonksiyonlu spor direksiyon simidi

Açık renk kontrast süsleme dikişlerine sahip iç mekan (siyah döşemeler ile bağlantılı olarak)

2-4 AMG PLUS TASARIM KONSEPTİNİN ÖNE ÇIKAN ÖZELLİKLERİ

Bagaj kapağı üzerinde AMG spoiler (Coupé), 255/35 R 19 (ÖA) ve 285/30 R 19 (AA) lastikleri olan 7 çift kol tasarımı parlak siyah ve parlak tormalanmış AMG hafif alaşım jantlar

Alt tarafı düzleştirilmiş, kırmızı kontrast dikişlerine sahip 3 kol tasarımı Nappa deri AMG direksiyon simidi

Kırmızı emniyet kemerleri (seçime göre siyah)

Siyah deri döşemelere sahip AMG spor koltuklar ve ayrıca kırmızı süsleme dikişli iç mekan



Siyah takım elbiseli atlet: Gece paketi.

AMG tasarım konsepti veya CLS 500 ile bağlantılı olarak, radyatör kaplamasının çitasından dış aynalara ve hafif alaşım jantlara kadar siyah renkli çarpıcı tasarım elemanları ile CLS'nin sportif ve dışavurumcu karakterinin altını çizin.

1 Radyatör kaplamasında parlak siyah renkte çita, ön tamponda parlak siyah renkte ön etek, parlak siyah renkte dış dikiz aynaları (obsidiyan siyahı ile gövde rengine boyanmış), siyah renkte anotlanmış yüklem eşiği süsleme çitası ve cam çerçevesi, 255/35 R 19 (ÖA) ve 285/30 R 19 (AA) lastikleri olan 7 çift kol tasarımlı parlak siyah renkte ve parlak tormalanmış AMG hafif alaşım jantlar (jantlar, AMG tasarım konsepti ile bağlantılı olarak gece paketi için isteğe bağlı donanımdır, AMG Plus tasarım konsepti ile bağlantılı olarak gece paketi için standart donanımdır)

2 Parlak siyah renkte AMG arka tampon süsleme çitası, B direğinden itibaren ısı yalıtımlı koyu renkli cam (istek üzerine iptal edilebilir), 255/40 R 18 (ÖA) ve 285/35 R 18 (AA) lastikleri olan 5 kol tasarımlı siyah renkte ve parlak tormalanmış AMG hafif alaşım jantlar (jantlar, AMG tasarım konsepti ile bağlantılı olarak gece paketinin bileşenidir)

3 255/40 R 18 (ÖA) ve 285/35 R 18 (AA) lastikleri olan 5 çift kol tasarımlı, siyah renkte ve parlak tormalanmış hafif alaşım jant, CLS 500/CLS 500 4MATIC ile bağlantılı olarak gece paketinin bileşeni

4 255/35 R 19 (ÖA) ve 285/30 R 19 (AA) lastikleri olan 5 çift kol tasarımlı, siyah renkte ve parlak tormalanmış hafif alaşım jant, CLS 500/CLS 500 4MATIC ile bağlantılı olarak gece paketi için isteğe bağlı donanım





Tasarım ikonunu, tasarım parçasına dönüştürür: designo.

CLS'ye yönelik designo teklifi, istek üzerine özel ve bireysel donanımlarla aracın değerini bir kez daha arttırmaya olanak sağlar. AMG modelleri için kaliteli designo yarı anilin deri (baklava deseni) veya en zarif designo Nappa deriden (boru deseni) döşemelere sahip iki designo iç mekan konsepti, örneğin kontrast oluşturan renklerle yüksek kaliteli kontrast süsleme dikişlerinin şık işbirliği ile ikna edicidir.

SEÇİMLERİNİZE AİT EKSTRALAR

designo boyaları 6 renkte temin edilebilir.

İç mekan, klasik kırmızı/siyah renklerinde kendini ileriye taşıyan sportif bir şekilde sunar. Klasik kırmızı renkteki koltuklar ve kapı orta alanları ve ayrıca kırmızı süsleme dikişleri burada, parlak siyah dışbudak ağacından süslemeler dahil olmak üzere, siyah iç mekana göre etkili bir kontrast oluşturur.

Şıklığı ve lüksü ipek mat açık kahverengi kavak ağacından süslemelere sahip eyer kahvesi/ipek beji iç mekan renklerinden oluşan seçenek temsil eder (resimlerde, isteğe bağlı çizgisel yapıyla parlak kahverengi ıhlamur ağacından süslemeleri görebilirsiniz). Koltukların yanı sıra, örneğin gösterge panelinin üst kısmı ve yüklemesi gibi başka elemanlar da eyer kahvesi rengindedir.

Son derece güzel: Siyah, ipek beji ve kristal grisi mikrofiber DINAMICA tavan döşemesi.

DESİGNO'YU TÜM GÜZELLİĞİ İLE KEŞFEDİN

Hayalinizdeki donanımı www.mercedes-benz.com.tr adresinde yapılandırın veya Mercedes-Benz bayinize yerinde sorun.

Gerçeği, ya da hiçbiri. Orijinal aksesuarlar.

CLS'yi mühendislik sanatının şaheseri olarak görüyorsanız, son fırça darbesinde dahi mükemmel kaliteden vazgeçmeyin. **Apple iPad® arka bölüm entegrasyonu Plus** ile iPad®'inizi ergonomik ve çökmeye karşı güvenli şekilde bağlayın. Tutucu yatırılabilir, 90° dönebilir ve bağlantıları açık tutar. Pil, entegre USB arabirimi üzerinden şarj kablonuz ile şarj edilebilir.

MERCEDES'TEN MERCEDES İÇİN

5 çift kol tasarımı, himalaya grisi renginde parlak tormalanmış AMG hafif alaşım jantlar. Lastikleriniz: 255/40 R 18 (ÖA) ve 285/35 R 18 (AA).

Çok kol tasarımı hafif alaşım jantlar himalaya grisi rengindedir. Lastikleriniz: 255/35 R 19 (ÖA) ve 285/30 R 19 (AA).

Mercedes-Benz'in **arka spoyleri** CLS Coupé'nin aerodinamiğini güçlendirir. Aracın konturlarına olan ahenkli uyum, son derece sportif bir tasarım sağlar.

Aydınlatmalı Mercedes yıldızı: Fiber optik ve LED teknolojisi yardımıyla, uzaktan kumanda ile kilitlerin açılması ve kapatılması ve ayrıca kapıların, bagaj kapağının veya arka kapağın açılması sırasında radyatör ızgarasındaki merkezi yıldız yanar.

CLS'ye uyarlanmış, son derece uzun ömürlü malzemeden yapılmış aerodinamik **portbagaj**. Aynı olarak temin edilebilen temel taşıyıcı üzerinde hızlı ve optimize edilmiş sabitleme. Her iki tarafı da açılıp kapanabildiği için konforlu yükleme ve boşaltma.

TEKLİFİN TAMAMINI KEŞFEDİN

Şimdi www.mercedes-benz.com.tr altında online





Stilinizi mükemmel bir şekilde tamamlayın.

Sadece pratik olarak bile jantlar vazgeçilmezdir. Fakat duygusal olarak da birçok kişi için şunlar geçerlidir: Hayalinizdeki otomobil için neredeyse hiç bir şey mükemmel jant kadar önemli değildir. Bu nedenle sizin için birbirinden çekici seçenekleri bir araya getirdik.

STANDART VE İSTEĞE BAĞLI DONANIMLAR

25R 245/45 R 17 lastikleri olan 10 kol tasarımlı hafif alaşım jant (4 silindirli CLS Coupé için standart donanım)

69R 245/45 R 17 lastikleri olan çok kol tasarımlı gümüş renkte hafif alaşım jant (CLS Coupé: 6 silindirli modeller için standart donanım, 4 silindirli modeller için isteğe bağlı donanım; CLS Shooting Brake: 4 ve 6 silindirli modeller için standart donanım)

40R 255/40 R 18 lastikleri olan çok kol tasarımlı gümüş renkte hafif alaşım jant (CLS 500/CLS 500 4MATIC için standart donanım, 4 ve 6 silindirli modeller için isteğe bağlı donanım)

R71 255/40 R 18 (ÖA) ve 285/35 R 18 (AA) lastikleri olan 10 kol tasarımlı, himalaya grisi renğinde ve parlak tormalanmış hafif alaşım jant (isteğe bağlı donanım)

22R 255/40 R 18 (ÖA) ve 285/35 R 18 (AA) lastikleri olan 5 çift kol tasarımlı, himalaya grisi renğinde ve parlak tormalanmış hafif alaşım jant (isteğe bağlı donanım, dış spor paketinin bileşeni)

83R 255/40 R 18 (ÖA) ve 285/35 R 18 (AA) lastikleri olan 5 çift kol tasarımlı, siyah renkte ve parlak tormalanmış hafif alaşım jant (CLS 500/CLS 500 4MATIC ile bağlantılı olarak gece paketinin bileşeni)

R90 255/35 R 19 (ÖA) ve 285/30 R 19 (AA) lastikleri olan 5 çift kol tasarımlı, himalaya grisi renğinde ve parlak tormalanmış hafif alaşım jant (isteğe bağlı donanım)

R17 255/35 R 19 (ÖA) ve 285/30 R 19 (AA) lastikleri olan 5 çift kol tasarımlı, himalaya grisi renğinde ve parlak tormalanmış hafif alaşım jant (isteğe bağlı donanım)

84R 255/35 R 19 (ÖA) ve 285/30 R 19 (AA) lastikleri olan 5 çift kol tasarımlı, siyah renkte ve parlak tormalanmış hafif alaşım jant (CLS 500/CLS 500 4MATIC ile bağlantılı olarak gece paketinin bileşeni)



AMG

790 255/40 R 18 (ÖA) ve 285/35 R 18 (AA) lastikleri olan 5 kol tasarımı AMG hafif alaşım jant (AMG tasarım konseptinin bileşeni)

782 255/40 R 18 (ÖA) ve 285/35 R 18 (AA) lastikleri olan 5 kol tasarımı, siyah renkte ve parlak tormalanmış AMG hafif alaşım jant (AMG tasarım konsepti ile bağlantılı olarak gece paketinin bileşeni)

788 255/35 R 19 (ÖA) ve 285/30 R 19 (AA) lastikleri olan çok kol tasarımı AMG hafif alaşım jant (AMG tasarım konsepti ile bağlantılı olarak isteğe bağlı donanım)

644 255/35 R 19 (ÖA) ve 285/30 R 19 (AA) lastikleri olan 7 çift kol tasarımı, parlak siyah renkte ve parlak tormalanmış AMG hafif alaşım jant (AMG Plus tasarım konseptinin bileşeni, AMG tasarım konsepti ile bağlantılı olarak gece paketi için isteğe bağlı donanım)

797 255/35 R 19 (ÖA) ve 285/30 R 19 (AA) lastikleri olan üç kol tasarımı, titanyum grisi renkte ve parlak tormalanmış AMG hafif alaşım jant (CLS 63 AMG Coupé ve CLS 63 AMG 4MATIC için standart donanım)

662 255/35 R 19 (ÖA) ve 285/30 R 19 (AA) lastikleri olan 10 kol tasarımı, mat titanyum grisi renkte ve parlak tormalanmış AMG hafif alaşım jant (CLS 63 AMG S Model 4MATIC için standart donanım)

799 255/35 R 19 (ÖA) ve 285/30 R 19 (AA) lastikleri olan çapraz kol tasarımı, titanyum grisi renkte ve yüzeyi parlak tormalanmış AMG dövme jant (tüm AMG modelleri için isteğe bağlı donanım)

752 255/35 R 19 (ÖA) ve 285/30 R 19 (AA) lastikleri olan 10 kol tasarımı, mat siyah renkte ve jant flanşı parlak tormalanmış AMG hafif alaşım jant (tüm AMG modelleri için isteğe bağlı donanım)

665 255/35 R 19 (ÖA) ve 285/30 R 19 (AA) lastikleri olan çapraz kol tasarımı, siyah mat renkte ve jant flanşı parlak tormalanmış AMG dövme jant (tüm AMG modelleri için isteğe bağlı donanım)

ORJİNAL AKSESUARLAR

72R 245/45 R 17 lastikleri olan 10 kol tasarımı titanyum grisi renkte hafif alaşım jant (4 ve 6 silindirli modeller için fabrika çıkışlı isteğe bağlı donanım)

R70 255/40 R 18 (ÖA) ve 285/35 R 18 (AA) lastikleri olan 5 çift kol tasarımı, titanyum grisi renkte hafif alaşım jant (fabrika çıkışlı aksesuar jant)

DIĞER JANTLARI

sayfa 61'de veya

www.mercedes-benz-accessories.com

altındaki aksesuar programımızda bulabilirsiniz.



Benim Mercedesim. Benim yetkili servisim.

Mercedes-Benz Satış Sonrası Hizmetleri.

Mercedes-Benz'iniz güvenliği, kaliteyi ve konforu temsil eder. Yine de bir gün yardıma ihtiyacınız olursa, gece gündüz 24 saat aracınızla ilgili tüm satış sonrası ihtiyaçlarınız için hizmetinizdeyiz. Türkiye'nin dört bir yanındaki yetkili servis ağımız ve 7/24 destek veren iletişim hattımız 444 62 44 ile size her konuda hızlı, etkin ve güvenilir hizmet sunuyoruz.

Mobilo ile yolunuza devam edin. Teknik bir sorunun, kazanın veya küçük aksiliklerin (anahtar kaybı, yanlış yakıt vb.) yaşanması ve yolculuğunuzun ke-sintiye uğraması durumunda, Mobilo sayesinde yolunuza kaldığınız yerden devam edebilirsiniz. Bu tür durumlara karşılaştığınızda 444 62 44 iletişim hattımızı arayın ve Mobilo'nun yedek araç, çekiçi, yerinde yardım, konaklama vb. gibi hayatınızı kolaylaştıran hizmetlerinden faydalanın. Yeni Mobilo 4 yıl¹ geçerli olup, yetkili servislerimiz tarafından yapılan düzenli kontrol ve bakım işlemleri sonucunda, her yıl yenilenerek maksimum 30 yıla kadar uzatılabilir.

ServicePlus hizmetimizi, otomobilinizin 2 yıllık garanti süresi boyunca öngörülen periyodik bakımlarının, malzeme değişimlerinin ve olası kaza-

larda gerekli onarımlarının istisnasız ve eksiksiz olarak yetkili servislerimizde yapılması durumunda, 2 yıllık yasal garanti süresi sona erdikten sonra ücretsiz olarak sunmaktan memnuniyet duyacağız. ServicePlus sayesinde, garanti süresini takip eden 12 ay boyunca kilometre sınırı olmaksızın otomobilinizde oluşabilecek malzeme ve/veya montaj kaynaklı arızaların onarım bedeli tarafımızca karşılanır.

AdvantagePlus ile aracınızı teknik arızalara karşı ekstra 1 yıl koruma altına alıyoruz. Yasal garanti ve ServicePlus süresince aracınızın tüm bakım ve onarımlarını, kaporta işlemleri dahil yetkili servislerimize yaptırmanız halinde AdvantagePlus hizmetini satın alabilir, aracınızı 1 yıl daha teknik arızalara karşı koruyabilirsiniz. Güncel fiyatlar hakkında bilgi almak için Mercedes-Benz yetkili servislerimiz ile iletişime geçebilirsiniz.

Mercedes-Benz Finansal Hizmetler, aracınız için en uygun ve geniş kapsamlı kasko çözümlerini size "Yıldızım" paketi ile sunuyor. "Yıldızım" kasko poliçesi, aracınızın tüm hasarlarda yetkili servis güvencesinde, orijinal yedek parça ve Mercedes-Benz işçiliği ile onarımını sağlıyor. Böylece aracınız her

¹ "Yeni Mobilo", Mercedes-Benz binek araç müşterilerimize sunulan yol yardım hizmetlerini içeren kapsamlı bir üründür ve sadece 01.07.2010 tarihi itibarı ile trafiğe çıkan Mercedes-Benz otomobiller için geçerlidir. Uzatma sadece "Yeni Mobilo" durumları için geçerlidir. Sağdaki resim: MERCEDES AMG PETRONAS F1 W05, 2014 sezonu.

zaman bir Mercedes-Benz olarak kalıyor ve değerini koruyor.

Mercedes-Benz'i dijital olarak yaşayın. Her nerede olursanız olun. Özel olarak akıllı telefon ve tablet için hazırlanmış birçok uygulama sayesinde, seyahat sırasında da Mercedes-Benz'in dünyasına girebilirsiniz.

Ürün dünyasının bütününe bakışlar, çok sayıda eğlence sunumları ve çeşitli servislerle doğrudan temas olanağı sizi bekliyor. **İnteraktif işletme talimatı**, örneğin bir interaktif turda hayalinizdeki otomobili tanımanıza imkan sağlar. Fonksiyonları ayrıntılarıyla yaşayın, iç yaşamı mercek altına alın veya www.mercedes-benz.com.tr adresinde ilgili modelin avantajları hakkında bilgi edinin.

"Mercedes-Benz Guides" uygulaması ile her bir aracın öne çıkan özelliği, çevrimdışı olarak da keşfedilebilir. Bu uygulama, iTunes Store® (iOS) ve ayrıca Google Play Store'da (Android) ücretsiz olarak temin edilebilir.

Bu arada, televizyon ve dergilerimizi de dijital olarak izleyebilir ve okuyabilirsiniz. Tüm marka dünyası www.mercedes-benz.com.tr adresinde kullanımınıza sunulur. Tıklayın.

Mercedes-Benz büyüleyiciliği. Adı, dünyanın her yerinde gözlerin parlamasına neden olan, sinema filmlerinde başrol oynayan ve dünyada hit olmuş şarkılarda bahsi geçen bir otomobil, hatta bir otomobilden daha fazlasıdır. Peki buraya kadar nasıl gelindi?

125 yılı aşkın süredir dünyayı hareketlendiren olguya tanıklık edin ve **Mercedes-Benz Müzesi'**nde otomobil tarihi içerisinde büyüleyici bir zaman yolculuğuna çıkın. Toplam 16500 metrekare alanda 1500'den fazla obje, otomobil mucidinin benzersiz geçmişini ve yenilik gücünü gözler önüne serer. Bunların arasında, 1902 yılından kalma türünün tek örneği en eski ve hala iyi durumdaki Mercedes veya efsanevi kanatlı kapıları olan araçlar bulunur. Yenilikler mekanına hoş geldiniz: www.mercedes-benz-classic.com/museum

Motor sporları olmadan Mercedes-Benz tarihi nasıl olurdu? Mercedes-Benz olmadan motor sporları nasıl olurdu? Bir otomobil yarışını kazanan ilk otomobil, bir Daimler motoru tarafından tahrik ediliyordu. İlk Mercedes bir yarış otomobiliydi. İnanılmaz gümüş okların efsanesi. Geçmiş ne kadar şanlıysa, şimdiki zamanı da o kadar heyecanlıdır: MERCEDES AMG PETRONAS formula 1 takımı ve DTM Mercedes AMG C-Coupé'ler, her hafta sonu puan ve zafer için savaşıyor.



Teknik değerler.

DİZEL MOTORLAR

Silindir sayısı/Yerleşim düzeni
Toplam silindir hacmi (cm³)
Nominal güç¹ [kW (BG) d./dk.'da]
Nominal tork¹ [Nm d./dk.'da]
Şanzıman
Hızlanma 0-100 km/saat (s) [Shooting Brake]
Azami hız yakl. (km/saat) [Shooting Brake]
Lastik ebadı, Ön aks
Lastik ebadı, Arka aks
Yakıt
Yakıt tüketimi³ (lt/100 km)
Şehir içi [Shooting Brake]
Şehir dışı [Shooting Brake]
Karma [Shooting Brake]
CO₂ emisyonları³ (g/km) karma [Shooting Brake]
Emisyon sınıfı⁴/Verimlilik sınıfı⁵ [Shooting Brake]
Depo hacmi (lt) (bunun yakl. rez. kısmı)
Bagaj hacmi⁶ (lt) [Shooting Brake]
Boş ağırlık⁷ (kg) [Shooting Brake]
Müsaade edilen toplam ağırlık (kg) [Shooting Brake]

CLS 220 BlueTEC	CLS 250 BlueTEC	CLS 250 BlueTEC 4MATIC	CLS 350 BlueTEC	CLS 350 BlueTEC 4MATIC
4/Sıralı	4/Sıralı	4/Sıralı	6/V	6/V
2143	2143	2143	2987	2987
125 (170)/3000-4200	150 (204)/3800	150 (204)/3800	190 (258)/3600	185 (252)/3600
400/1400-2800	500/1600-1800	500/1600-1800	620/1600-2400	620/1600-2400
9G-TRONIC	9G-TRONIC	7G-TRONIC PLUS	9G-TRONIC	7G-TRONIC PLUS
8,3 [8,6]	7,5 [7,7]	7,9 [8,1]	6,5 [6,6]	6,7 [6,8]
226 [220]	242 [235]	236 [229]	250² [245]	245 [240]
245/45 R 17	245/45 R 17	245/45 R 17	245/45 R 17	245/45 R 17
245/45 R 17	245/45 R 17	245/45 R 17	245/45 R 17	245/45 R 17
Dizel	Dizel	Dizel	Dizel	Dizel
5,6-5,5 [5,7]	5,6-5,5 [5,8]	6,4 [6,6]	6,4 [6,6]	7,4-7,3 [8,3-8,1]
4,1 [4,4-4,3]	4,1 [4,5-4,4]	4,6 [5,0-4,8]	4,8 [5,1]	5,4-5,3 [6,0-5,8]
4,7-4,6 [4,9]	4,7-4,6 [5,0]	5,3 [5,6-5,5]	5,4 [5,7]	6,2-6,1 [6,8-6,6]
122 [127]	122 [130]	140 [147-146]	142-140 [149]	162-160 [178-174]
Euro 6/B [Euro 6/C]	Euro 6/B [Euro 6/C]	Euro 6/C [Euro 6/C]	Euro 6/C [Euro 6/C]	Euro 6/D [Euro 6/E]
59/8,0	59/8,0	59/8,0	59/8,0	59/8,0
475 [590-1550]	475 [590-1550]	475 [590-1550]	475 [590-1550]	475 [590-1550]
1790 [1845]	1815 [1885]	1875 [1955]	1845 [1935]	1915 [1995]
2275 [2370]	2300 [2410]	2360 [2480]	2330 [2460]	2400 [2520]

¹ Nominal güç ve nominal tork ile ilgili veriler, 80/1269/AET sayılı talimatın geçerli olan güncel metnine göre dir. ² Elektronik olarak sınırlandırılmıştır. ³ Belirtilen değerler, öngörülen ölçme yöntemine ([AT] 715/2007 sayılı direktifin halen geçerli olan şekline) göre belirlenmiştir. 1999/94/AT yönetmeliğinin geçerli olan metnine göre hatırlatmalar: Bilgiler münferit bir araç için olmayıp bir teklifin parçasını oluşturmaz, sadece çeşitli araç tipleri arasında karşılaştırma yapma amaçlıdır. ⁴ Bu değer, sadece Avrupa Birliği içerisinde geçerlidir. Ülkelere özgü farklılıklar olabilir.

BENZİNLİ MOTORLAR

	CLS 400	CLS 400 4MATIC	CLS 500	CLS 500 4MATIC	CLS 63 AMG	CLS 63 AMG 4MATIC	CLS 63 AMG S modeli 4MATIC
Silindir sayısı/Yerleşim düzeni	6/V	6/V	8/V	8/V	8/V	8/V	8/V
Toplam silindir hacmi (cm ³)	3498	3498	4663	4663	5461	5461	5461
Nominal güç ¹ [kW (BG) d./dk.'da]	245 (333)/5250-6000	245 (333)/5250-6000	300 (408)/5000-5750	300 (408)/5000-5750	410 (557)/5500	410 (557)/5500	430 (585)/5500
Nominal tork ¹ [Nm d./dk.'da]	480/1200-4000	480/1200-4000	600/1600-4750	600/1600-4750	720/1750-5250	720/1750-5250	800/1750-5000
Şanzıman	7G-TRONIC PLUS	7G-TRONIC PLUS	9G-TRONIC	7G-TRONIC PLUS	7 ileri oranlı AMG SPEEDSHIFT MCT	7 ileri oranlı AMG SPEEDSHIFT MCT	7 ileri oranlı AMG SPEEDSHIFT MCT
Hızlanma 0-100 km/saat (s) [Shooting Brake]	5,3 [5,4]	5,3 [5,4]	4,8 [4,9]	4,8 [4,9]	4,2 [-]	3,7 [3,8]	3,6 [3,7]
Azami hız yakl. (km/saat) [Shooting Brake]	250 ² [250 ²]	250 ² [250 ²]	250 ² [250 ²]	250 ² [250 ²]	250 ² [-]	250 ² [250 ²]	250 ² [250 ²]
Lastik ebadı, Ön aks	245/45 R 17	245/45 R 17	255/40 R 18	255/40 R 18	255/35 ZR 19	255/35 ZR 19	255/35 ZR 19
Lastik ebadı, Arka aks	245/45 R 17	245/45 R 17	255/40 R 18	255/40 R 18	285/30 ZR 19	285/30 ZR 19	285/30 ZR 19
Yakıt	Süper benzin	Süper benzin	Süper benzin	Süper benzin	Süper plus benzin	Süper plus benzin	Süper plus benzin
Yakıt tüketimi ³ (lt/100 km)							
Şehir içi [Shooting Brake]	10,0 [10,3-10,2]	10,8-10,7 [11,0-10,9]	11,7 [12,1]	13,4 [13,3]	13,9 [-]	14,4 [14,4]	14,4 [14,4]
Şehir dışı [Shooting Brake]	5,7 [6,0-5,9]	6,5-6,4 [6,8-6,6]	6,6 [6,8]	7,4 [7,8]	7,6 [-]	8,0 [8,4]	8,0 [8,4]
Karma [Shooting Brake]	7,3 [7,6-7,5]	8,0 [8,4-8,3]	8,5 [8,8]	9,6 [9,8]	9,9 [-]	10,4 [10,6]	10,4 [10,6]
CO ₂ emisyonları ³ (g/km) karma [Shooting Brake]	170-169 [177-175]	187 [195-192]	199 [205]	224 [229]	231 [-]	243 [248]	243 [248]
Emisyon sınıfı ⁴ /Verimlilik sınıfı ⁵ [Shooting Brake]	Euro 6/D [Euro 6/E]	Euro 6/E [Euro 6/E]	Euro 6/D [Euro 6/F]	Euro 6/F [Euro 6/G]	Euro 6/G [-]	Euro 6/G [Euro 6/G]	Euro 6/G [Euro 6/G]
Depo hacmi (lt) (bunun yakl. rez. kısmı)	59/8,0	59/8,0	80/9,0	80/9,0	66/14,0	66/14,0	66/14,0
Bagaj hacmi ⁶ (lt) [Shooting Brake]	520 [590-1550]	520 [590-1550]	520 [590-1550]	520 [590-1550]	520 [-]	520 [550-1550]	520 [550-1550]
Boş ağırlık ⁷ (kg) [Shooting Brake]	1775 [1845]	1835 [1915]	1890 [1955]	1940 [2005]	1870 [-]	1945 [2025]	1945 [2025]
Müsaade edilen toplam ağırlık (kg) [Shooting Brake]	2260 [2370]	2320 [2440]	2375 [2480]	2425 [2530]	2390 [-]	2415 [2560]	2415 [2560]

⁵ CO₂ emisyonlarına dayanarak, aracın kütlesi dikkate alınarak belirlenmiştir. ⁶ Değerler, 70/156/AET yönetmeliğinin geçerli olan 2000/40/AT metnine göre. ⁷ Değerler 92/21/AT direktifindeki 95/48/AT metnine (şasi sürüşe hazır durumda, yakıt deposu %90 dolu, sürücü dahil 68 kg ve bagaj 7 kg) göre standart donanıma sahip araçlar için geçerlidir. İsteğe bağlı donanımlar ve aksesuarlar genel olarak bu değeri artırır, bu nedenle taşıma kapasitesi buna uygun olarak azalır. Köşeli parantez içindeki değerler otomatik şanzımanlı araçlar için geçerlidir. www.mercedes-benz.com.tr adresinde teknik değerleri ayrıntılı olarak bulabilirsiniz.

Coupé ölçüleri.

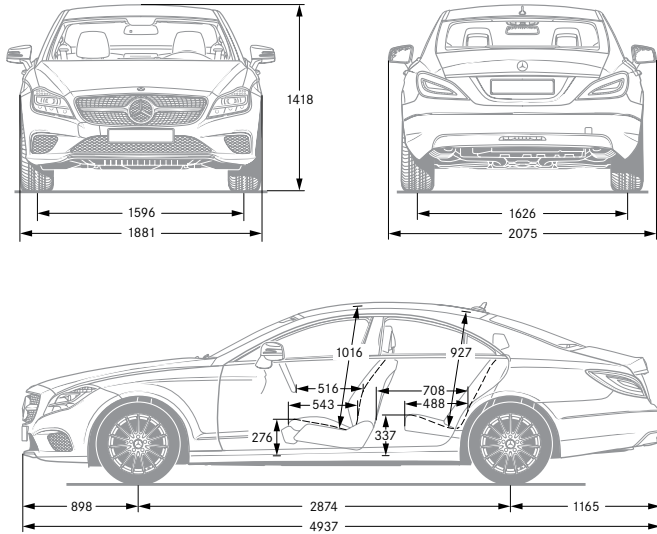

Shooting Brake ölçüleri.

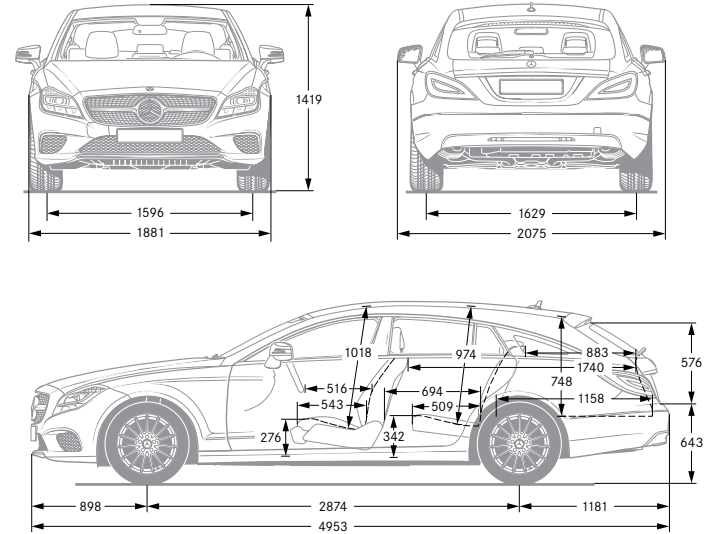

Tüm veriler milimetre cinsindedir. Verilen ölçüler ortalama değerlerdir. Temel donanıma sahip ve yüksüz durumdaki araçlar için geçerlidir.

Döşemeler ve süslemeler.

ARTICO suni deri/Kumaş

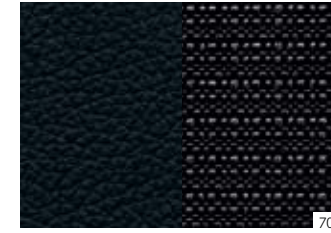

Deri

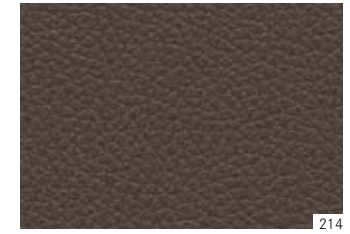

Döşemeler

201	siyah ^{1,2}
211	açık renk kontrast dikişli siyah ^{1,3}
214	eyer kahvesi/siyah ¹
218	kristal grisi/siyah ¹
221	kırmızı kontrast dikişli siyah ^{1,4}
225	porcelen rengi/siyah ¹
245	ipek beji/espresso kahvesi ¹
501	siyah ^{5,6}
511	açık renk kontrast dikişli siyah ^{1,3,6}
514	eyer kahvesi/siyah ^{1,6}
518	kristal grisi/siyah ^{5,6}
521	kırmızı kontrast dikişli siyah ^{1,4,6}
525	porcelen rengi/siyah ^{1,6}
531	açık renk kontrast dikişli siyah ^{6,7}
545	ipek beji/espresso kahvesi ^{5,6}
701	siyah
801	siyah ^{5,8}
811	açık renk kontrast dikişli siyah ^{1,3}
814	eyer kahvesi/siyah ¹

818	kristal grisi/siyah ⁵
825	porcelen rengi/siyah ¹
831	açık renk kontrast dikişli siyah ⁹
845	ipek beji/espresso kahvesi ⁵
851	kırmızı kontrast dikişli siyah ^{1,4}
964	eyer kahvesi/ipek beji ^{1,6}
967	klasik kırmızı/siyah ^{1,6}
974	eyer kahvesi/ipek beji ¹
977	klasik kırmızı/siyah ¹
984	eyer kahvesi/ipek beji ^{6,10}
987	klasik kırmızı/siyah ^{6,10}
994	eyer kahvesi/ipek beji ¹⁰
997	klasik kırmızı/siyah ¹⁰

Süslemeler

H07	Çizgisel yapılı parlak kahverengi ihlamur ağacı ⁵
H19	İpek mat açık kahverengi kavak ağacı ¹¹
H21	Siyah piyano boyası ^{5,8}
H73	AMG karbon-fiber/Siyah piyano boyası ⁵
731	Parlak kahverengi ceviz ağacı ¹¹
736	Parlak siyah dişbudak ağacı ¹²

¹ İsteğe bağlı donanım, tüm AMG modelleri için temin edilemez. ² CLS 500/CLS 500 4MATIC için standart donanım. ³ Sadece AMG tasarım konsepti ile bağlantılı olarak. ⁴ Sadece AMG Plus tasarım konsepti ile bağlantılı olarak. ⁵ İsteğe bağlı donanım. ⁶ Sadece Exclusive paketi ile bağlantılı olarak. ⁷ Tüm AMG S modelleri için isteğe bağlı donanım. ⁸ Tüm AMG modelleri için standart donanım. ⁹ AMG S modelleri için standart donanım. ¹⁰ Tüm AMG modelleri için isteğe bağlı donanım. ¹¹ Ek bir ücret ödemeden isteğe bağlı donanım. ¹² Standart donanım, tüm AMG modelleri için isteğe bağlı donanım. Daha fazla bireysel designo döşemeyi Mercedes-Benz bayinizde bulabilirsiniz.

Nappa deri/
Exclusive Nappa deri



PASSION deri/
Exclusive PASSION deri



designo yarı anilin deri/
designo Exclusive yarı anilin deri



designo Nappa deri¹⁰/
designo Exclusive Nappa deri¹⁰

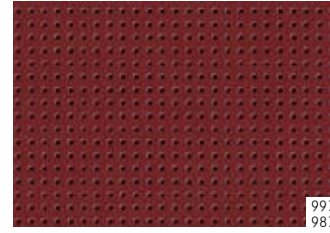

Süslemeler

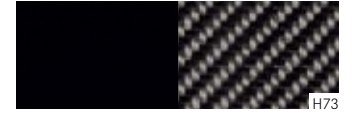

Renkler.

Opak renkler

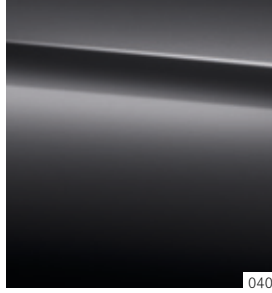

040

Metalik renkler¹

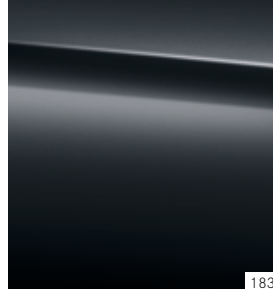

183

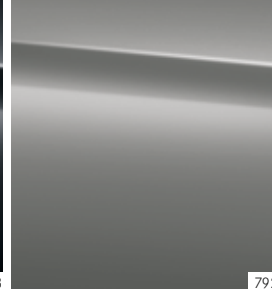

792

designo renkler¹

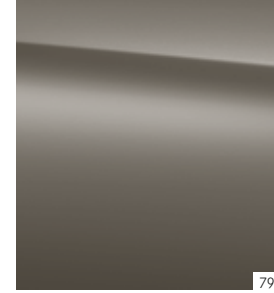

795

designo fabrikasyon boyalar¹

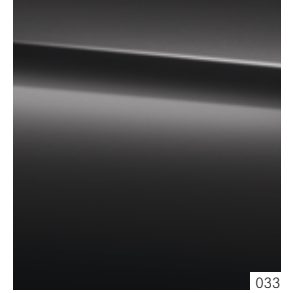

033

Opak renkler

040 Siyah

Metalik renkler¹

183 Magnetit siyahı
 197 Obsidiyan siyahı
 755 Tenorit grisi
 775 İridyum grisi
 792 Paladyum grisi
 796 Sitrin kahvesi
 890 Kavansit mavisi
 988 Elmas gümüşü

designo renkler¹

795 designo mat manganit grisi²
 799 designo elmas beyazı
 996 designo metalik sümbül kırmızısı

designo fabrikasyon boyalar¹

033 designo metalik mocha siyahı
 044 designo mat alanit grisi²
 049 designo mat kaşmir beyazı²

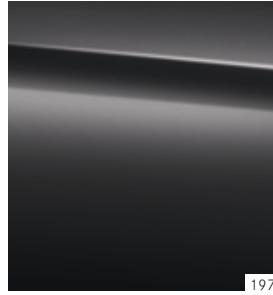

197

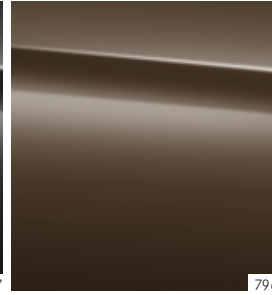

796



799

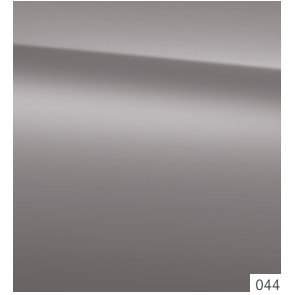

044

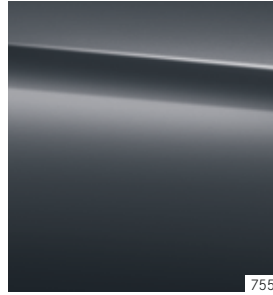

755

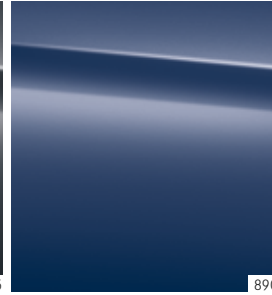

890

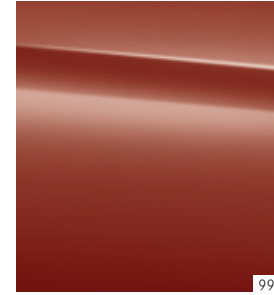

996



049

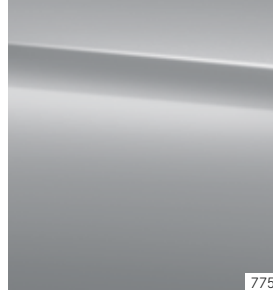

775

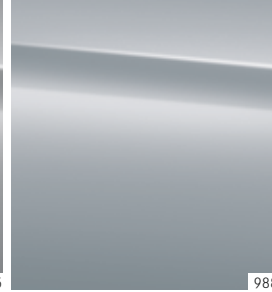

988

¹ İsteğe bağlı donanım. ² Mat renk.
 Daha fazla bireysel designo renklerini
 Mercedes-Benz bayinizde bulabilirsiniz.

Eski araçların geri alınması. Döngü tamamlanıyor. Uzun bir çalışma hayatından sonra CLS-Serisi otomobilinizi AB'nin (Avrupa Birliği) Ömrünü Tamamlamış Araçlar yönetmeliğince çevreye zarar vermeyecek şekilde bertaraf etmek için geri alıyoruz, ama o zamana kadar daha çok vakit var.

Ulusal talimatlara göre 3,5 tona varana kadar izin verilmiş yüklü ağırlığı olan araçlar için geçerlidir. Geri dönüşüme ve değerlendirmeye uygun tasarım ile ilgili yasal talepleri Mercedes-Benz araçları yıllardan beri yerine getirir. Eski araçların geri alınması için aracınızı çevreye uygun olarak değerlendiren bir geri alma yerleri ve sökme işlemleri ağı mevcuttur. Bu arada araçların ve parçaların değerlendirilmesi ile ilgili olanaklar sürekli daha da geliştirilmekte ve iyileştirilmektedir. Dolayısıyla CLS-Serisi yasal geri dönüşüm paylarının artırılmasını gelecekte de süreye uygun olarak yerine getirecektir.

Eski araçların geri dönüşümü, değerlendirilmesi ve geri alım şartları ile ilgili ayrıntılı bilgileri ulusal Mercedes-Benz ana sayfasında bulabilirsiniz.

Bu katalogta yer alan verilerle ilgili açıklamalar: Bu baskının redaksiyonun bitiminden sonra (06.05.2014) üründe değişiklikler yapılmış olabilir. Teslimat süresi dahilinde, konstrüksiyon ve şekil değişiklikleri, renk tonunda sapmalar ve teslimat kapsamında üretici tarafından değişiklik yapma hakkı, değişiklikler ve sapmalar, satıcının menfaatleri gözetilerek, satın alan için kabul edilebilir sınırlar dahilinde kalması şartıyla saklıdır. Satıcı veya üretici, siparişi veya sipariş edilen ürünü tanımlamak için karakterlere veya numaralara ihtiyaç duyuyorsa, bu temel alınarak herhangi bir hak talep edilemez. Resimlerde, standart donanım kapsamında olmayan araç aksesuarları ve isteğe bağlı donanımlar da gösterilebilir. Basım tekniği ile ilgili sebeplerden dolayı renklerde sapmalar meydana gelmiş olabilir. Bu basılı belge, bazı ülkelerde sunulmayan tipler ve hizmetler içerebilir. Yasal, hukuksal ve vergi mevzuatı ile ilgili ifadeler, sadece Federal Alman Cumhuriyeti için bu basılı belgenin redaksiyonunun bitim tarihinde geçerlidir. Bu nedenle bağlayıcı son durum için lütfen Mercedes-Benz Türk A.Ş. bayisine danışınız.

www.mercedes-benz.com.tr

Daimler AG, Mercedesstr. 137, 70327 Stuttgart MS/MAA 6701 · 0711 · 17-00/0914