

CLA Coupé ve Shooting Brake



Mercedes-Benz



Büyük. Şehir. Şehir avcıları için tasarlandı. CLA Coupé ve CLA Shooting Brake.

Büyük şehirde hayat bir maceradır. Gökyüzüne doğru yükselen evler. Bir gecede ortaya çıkan yeni semtler. Fethedilmeye hazır yeni bir av sahası. CLA Shooting Brake zorluğu sezer, CLA Coupé içgüdülerini takip eder. Hem istekli hem de dizginlenemez, sanki en iyi av için tasarlanmıştır.

HER BİÇİMDE İZ PEŞİNDE.



CLA Shooting Brake ve CLA Coupé'yi iPad®'iniz ile keşfedin.
Birçok ilave içeriğe sahip Mercedes-Benz katalog uygulaması,
ücretsiz olarak iTunes Store®'da temin edilebilir.



Avcılar:

2 | Mercedes-Benz CLA 200 d Shooting Brake Jüpiter kırmızısı

Urban tasarım konsepti, gece paketi, 5 çift kol tasarımı hafif alaşım jantlar, Exclusive paketi, gri deri döşeme, parlak siyah dişbudak ağacından süsleme

2 | Mercedes-AMG CLA 45 4MATIC Shooting Brake

Beyaz

AMG gece paketi, çok kol tasarımı AMG hafif alaşım jantlar, AMG Exclusive paketi, siyah deri RED CUT döşeme, AMG karbon süsleme, AMG Performance koltuklar

16 | Mercedes-Benz CLA 250 Coupé Metalik kutup gümüşü

AMG tasarım konsepti, gece paketi, çok kol tasarımı AMG hafif alaşım jantlar, Exclusive paketi, siyah deri döşeme, boylamasına taşlanmış açık renkli alüminyumdan süsleme

24 | Mercedes-Benz CLA 220 d Coupé Jüpiter kırmızısı

AMG tasarım konsepti, 5 çift kol tasarımı AMG hafif alaşım jantlar, AMG Exclusive paketi, siyah renkli deri döşeme RED CUT, boylamasına taşlanmış açık renkli alüminyum süsleme

En iyiyle donatılmıştır:

- 30 | Harekete geçiren yenilik
- 32 | Mercedes me
- 38 | Motorlar
- 40 | Çift kavramalı şanzıman 7G-DCT
- 41 | Dört tekerlekten çekiş sistemi 4MATIC
- 42 | Çarpışma ikazı
COLLISION PREVENTION ASSIST PLUS
- 43 | Entegre güvenlik konsepti
- 44 | Mercedes connect me
- 45 | Geri görüş kamerası
- 46 | Panoramik sunroof
- 47 | Ambiyans aydınlatması
- 52 | İsteğe bağlı donanımlar
- 54 | Donanımlar ve paketler
- 61 | Orijinal aksesuarlar
- 62 | CLA 250 Sport ve CLA 250 Sport 4MATIC
- 64 | Mercedes-AMG CLA 45 4MATIC
- 68 | Jantlar
- 70 | Teknik değerler
- 73 | Döşemeler ve renkler

Resimlerde, standart donanım kapsamında olmayan isteğe bağlı donanımlar ve aksesuarlar da gösterilebilir.



Gecenin içinde daha çekici.

Şehir uyumaz. Sınıfının ilk Shooting Brake'i onu uyanık tutar. Bir şehrin silüeti gibi stil sahibi ve benzersiz sürüş konsepti. Gecenin ışıkları; uzun, arkaya doğru inen tavan çizgisinde ve kaslı gövdenin her yanında yansır ve güçlü arka kısma kadar uzanır. Trendlerin peşinden koşmaktansa bakışları üzerine çekmeyi tercih edenler için.





Şehir avcıları için tasarlandı.

Aerodinamik olarak verimli ve zarif, asfalta yakın. CLA Shooting Brake, 0,26'dan başlayan bir c_w değeri ve benzersiz silüeti ile standardın bir adım önündedir. Sert eğimli motor kaputu, gergin yükleme eşiği ve çerçevesiz kapılar, şunu vurgular: En güzel haliyle sürüş keyfi.



Estetik ve güzel alan.







İstirahat yeri.

CLA Shooting Brake, arka bölümdeki yüksek tavan çizgisi ve hafif eğimli arka cam sayesinde, geniş bir alan sunumu ile parlar. Tamamen bireysel olarak tasarlanabilen özel bir iç mekanda, duyularınıza serbest alan sağlayan daha fazla baş mesafesi. Döşemelerden süsleme dikişlerine kadar renk uyumu. Entegre koltuk başlıklarına sahip koltuklar son derece şıktır.



Teşvik edici.

Yollar, şehirlerin damarlarıdır. Mercedes-AMG CLA 45 4MATIC, seri olarak üretilen en güçlü 4 silindirli motor, AMG spor yürüyen aksam ve dört tekerlekten çekiş sistemi AMG Performance 4MATIC ile, biçimsel olarak bunların içerisinde akıp gider. Dinamik AMG tasarımı tarafından görsel olarak da öne çıkartılan etkileyici bir sürüş performansı.





AMG Performance 4MATIC.



Torku, mutluluğa dönüştürür. 4 tekerlekten çekiş sistemi 4MATIC'in bu yenilikçi varyasyonu, hemen hemen her sürüş durumunda mümkün olan en iyi dinamizmi, çekışı ve verimliliği sağlar. Ana şanzımana entegre olan kompakt Power Take Off ünitesi, tahrik torkunu tam değişken şekilde arka aksa iletir. 4MATIC kumanda kutusu, önemli verileri değerlendirir ve dört tekerleğin ideal tahrik dağılımını hesaplar.

Benzerleri içinde tek.

Benzersiz bir tür, her açıdan etkiler. Tıpkı Mercedes-AMG CLA 45 4MATIC gibi. Sportif iç dünyası: Kırmızı süsleme dikişli isteğe bağlı AMG Performance koltuklar mükemmel yan destek sunar. Vites değiştirme kulakçıkları olan, alt tarafı düzleştirilmiş çok fonksiyonlu deri spor direksiyon mükemmel kullanım sunar. Havalandırma çıkışlarının etrafındaki kırmızı halkalar, ilerici yüksek performansın altını çizer.



Liderler akıntıya kapılmaz.

CLA Coupé bakışları üzerine çeker, ancak beğenilmek için değil. Gelenekleri bozmak istiyor: Akıcı yüzeyler, benzersiz aerodinamizmi görünür hale getiriyor. Düşük aerodinamik direnç, seri üretim araçlarda yeni standartlar belirler. Asfalta olan açlığı, farlarından yansır. Dururken bile hareket yaratan öncü tasarım.





Görünürde en olağanüstüsü.





Her yolu güzelleştirir.





Coupé modellerine özgü bir tavan çizgisi ve yüksek yükleme eşikleri. Özellikle vurgulanmış bir yan kısım akıcı şekilde sportif arka kısma geçiş yapar. Etkileyici ayrıntılar herkesin ilgisini çekmeyebilir. Ama doğru kişinin çeker. CLA Coupé çizgisine sadık kalıyor. Akıntıya karşı bile.

CLA'nın çekiciliğine karşı koymanıza engel olan bir diđer detayı, iç mekanıdır. Önde ve arka bölümde entegre görünümlü standart spor koltuklar. Hava çıkışları bir jet motorunu anımsatır. Tüp şeklinde iki gösterge tablosu, parlak kırmızı vurgular oluşturur. Ayrıca büyütölmüş ve bağımsız renkli ekran, heyecan yaratır.



Etkiler.



Hiçbir renk kırmızıdan daha güçlü etkiye sahip değildir. Bu yüzden AMG tasarım konseptinde gösterişli ifadenin ayrılmaz parçasıdır. Ayrıca elmas görünümlü ızgara ön kısmı bariz şekilde vurgular. AMG ön ve arka tampon etekleri ve yan marşpiye kaplamaları, yandan görünümde Coupé'nin endamını öne çıkarır. İki çıkışlı egzoz tertibatı, hırslı görünümü tamamlar.



Sürüş itirafı.

Takipçi değil lider olun: AMG tasarım konseptinin spor yürüyen aksamı karoseri alçaltır ve sizi böylece tabiri caizse yola daha da yakınlaştırır. Sportif Direct-Steer hızla duyarlı direksiyon sistemi ayrıca sportif sürüş keyfini destekleyip isteklerinizi doğrudan asfalta iletirken, sert uyarlanmış amortisörler kalanını üstlenir.







Öncü dış tasarım aynı derecede öncü bir iç donanım beklentisi yaratır. İstek üzerine temin edilen kırmızı delikli siyah deri ile koltuklar sportifliği vurgular. Kavraması iyi sportif direksiyon simidinde de bulunan kontrast süsleme dikişler göze çarpar ve el yapımı izlenimi verir.



Bir otomobili Mercedes yapan nedir?

Zorunlu geleneğimiz: Bizim durumumuzda her şeyden önce yenilik gelir. Daha önce kimsenin gitmediği yollardan gittik. Bir kilometre taşından diğerine. Böylece darbe emici bölgeye sahip ilk otomobil, ilk ABS, ilk dizel otomobil üretildi. İlk otomobil. Her ne kadar geçmişini memnuniyetle hatırlıyor olsak da, geleceğe bakmayı tercih ediyoruz.

Mercedes-Benz Intelligent Drive – Kazasız sürüş vizyonumuz. Sürücüyü aktif olarak destekleyen ve yükünü hissedilir derecede azaltan akıllı yardımcı sistemler geliştiriyoruz. Aracın çevresini ve ayrıca sürüş tutumunu gözlemler ve analiz eder, kritik durumlar algıladıklarında sürücüyü uyarırlar. Gerektiğinde, sistemlerden bazıları düzeltici müdahalelerde bulunurlar. Olası tehlikeler, daha önce hiç olmadığı kadar erken algılanır ve böylece her zaman daha sık engellenir. Mercedes-Benz Intelligent Drive'ı tüm büyüleyiciliği ile www.mercedes-benz-intelligent-drive.com adresi altında yaşayın.

BlueEFFICIENCY – Emisyonuz sürüş vizyonumuz. Sürdürülebilirlik büyük bir sözdür. Biz bunu eylemlerimizin en küçük ayrıntısına kadar yorumlarız. Olabildiğince çevre dostu bir üretimden alternatif tahrik konseptlerine kadar.

30! years 4MATIC

4MATIC – Yeni zorluklar tarafından tahrik edilen ideal çekiş vizyonu, Mercedes-Benz mühendislerini IAA'ya yönlendirdi. Burada, 1985 yılında, en modern mikroelektronik ve hidrolik ile çalışan yenilikçi çekiş sistemi 4MATIC'i tanıttılar. Sadece iki yıl sonra E-Serisi'nde sunulmaya başlandı. Bu başarısını o günden beri neredeyse tüm serilerde ve tüm arazi koşullarında devam ettirmektedir. Bu arada 75 farklı model 4MATIC ile yollardadır ve her bir Seri'nin "bedenine" göre uyarlanmıştır. Kompakt otomobillerden aşırı sportif Mercedes-AMG modellerine kadar konforlu ve verimli olarak tasarlanmıştır. Her an, daha fazla güvenlik ve daha yoğun bir sürüş deneyimi için.

Okuduğunuz gibi: Büyük hedeflerimiz var. Fakat uzun mesafeleri bir Mercedes ile katetmekten daha güzel ne olabilir ki?



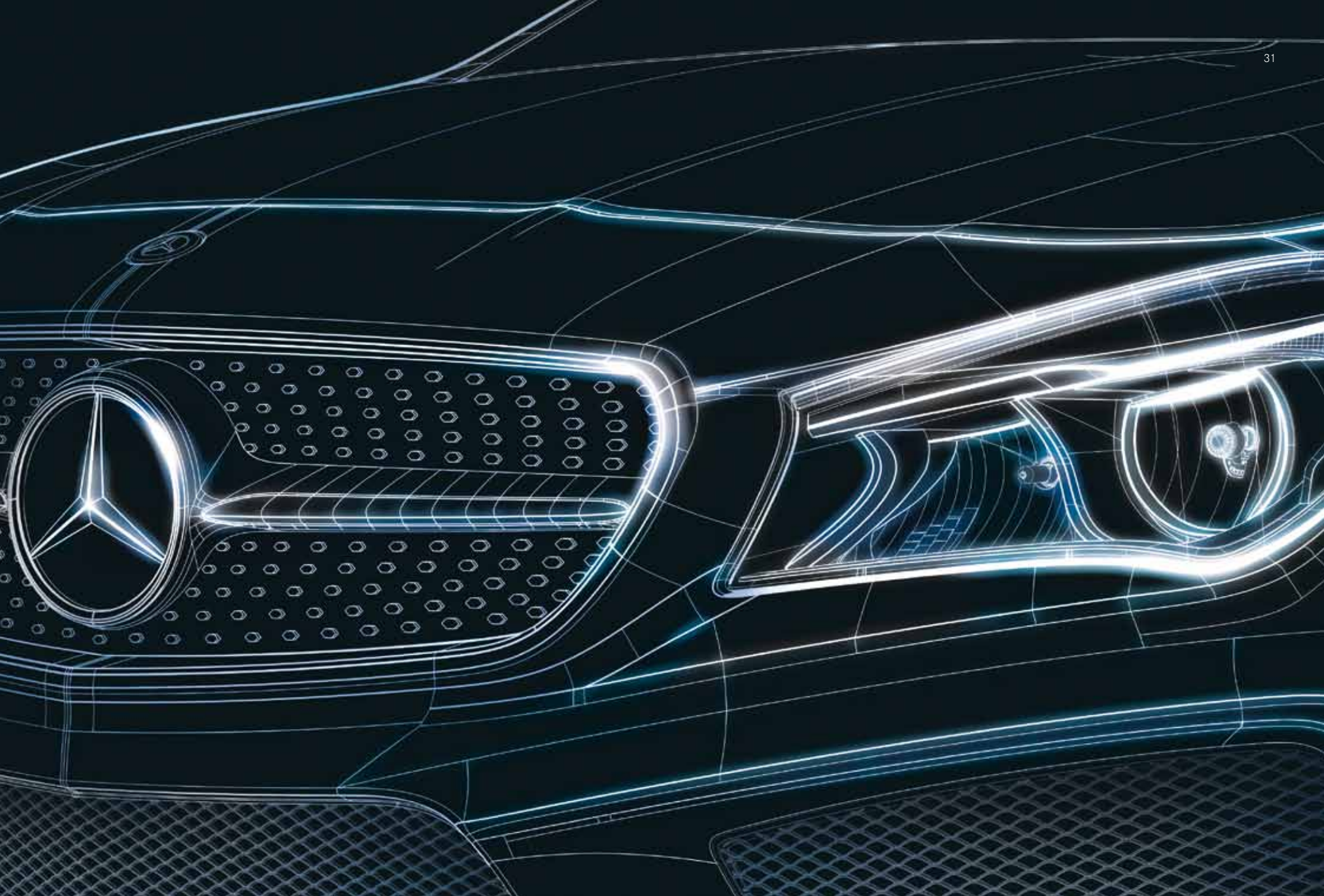



Bir sonraki büyük yeniliğimiz sizin imzanızı taşıyacak.

www.mercedes.me'de sizi yeni hizmetler, ürünler ve deneyimler ile heyecanlandırmak, iştahınızı kabartmak ve şaşırtmak isteyeceğiz. Berlin, Hamburg, Münih, Paris veya Tokyo gibi metropollerde bulunan tanıtım mağazalarımıza da davetlisiniz.





Mercedes me. Mercedes-Benz dünyanıza hoş geldiniz.

Siz yeni sorular soracaksınız, Mercedes-Benz size yeni bir cevap verecek: Mercedes me. Yenilikçi ve bireyselleştirilmiş mobilite, bağlantı, servis ve finans hizmetleri ile marka deneyimlerinden oluşan büyüleyici ve kişiselleştirilmiş Mercedes-Benz dünyasına olan erişiminiz. Yeni, basit ve zamana uygun:

www.mercedes.me

Yeni portal, bir kaç yıl sonra akıllı telefon, tablet veya PC üzerinden erişilebilecek. Araca binin. Yarının dünyasını birlikte tasarlayalım.

Mercedes

connect me



Mercedes connect me, aracın ve sürücünün bütünleşmesi ve fazlası anlamına gelir: Daha fazla konfor ve sürüş sırasında da sürekli bağlı olmanın verdiği iyi his için otomobiliniz, özel hayatın parçası haline dönüşecek. Mercedes connect me'ye, arıza veya kaza durumunda otomatik destek sağlayan temel hizmetler ve araç ayarlarını akıllı telefon aracılığıyla yapmayı sağlayan Remote Online hizmetleri seçeneği dahil olacaktır.



Mercedes finance me

Mercedes finance me, örneğin finansman veya leasing gibi, sizi hayalinizdeki otomobile ulaştıracak çeşitli seçenekler sunar. Mercedes-Benz Finansal Hizmetler sizin için en doğru çözümü bularak ihtiyaçlarınıza en uygun seçeneğin hangisi olduğuna karar vermenize yardımcı olur. Kiralama seçeneğiyle her zaman en yeni araç modellerini kullanmanızı sağlayacak olanakları sunmakla kalmaz, ödeme koşullarında azami esneklikle de sizle-

re yardımcı olmaya çalışır. Finansman tekliflerimizle hayalinizdeki otomobili kişisel planlamınıza uygun şekilde ödersiniz. Peşinatınızı, sözleşme geçerlilik sürenizi ve aylık taksitlerinizin miktarını bizimle birlikte belirleyerek ödeme planınızda esneklik sağlayabilirsiniz. Sigorta seçeneğiyle, bütçeniz ve aracınız için güvenilir koruma sunar. Hasar durumunda, aracınız her zaman üretici talimatları doğrultusunda uzman kişiler tarafından onarılır.

Mercedes assist me

Mercedes assist me, aracınızın bakımını son derece kolaylaştıracak. Böylece online olarak yakınınızdaki bir Mercedes-Benz bayisini kolayca bulabilecek ve bir servis randevusu alabileceksiniz. Dijital servis raporu, servis hizmetlerinin güncel durumu hakkında sizi her zaman bilgilendirecek. Servis sözleşmelerimizle sorunsuz seyahat edebileceksiniz. Bu sözleşmeler size, yaklaşan bakım çalışmalarında uzun süreli planlama güvenliği ve şeffaflık sunacak¹. Mercedes-Benz bayiniz size bireysel bir teklif oluşturabilecek. Buna rağmen

teknik bir arıza, bir kaza, küçük bir aksilik veya vandalizm nedeniyle yerinde yardıma ihtiyaç duyarsanız, Mobilo² ile hızlı bir yardım alabileceğinize güvenebilirsiniz. Yerinde hizmetler, bir yedek araç, aracın çektilmesi veya otelde konaklama gibi haklara sahipsiniz. Hem de 30 yıl boyunca Avrupa'da 40'in üzerinde ülkede. Ne zaman yardıma ihtiyaç duyarsanız, Türkiye içinde 444 62 44 numaralı telefon üzerinden bize ücretsiz olarak ulaşabilirsiniz.

Mercedes move me

Mercedes move me, akıllı mobilite çözümü moovel'e erişim sunacak: Bu uygulama, birbirinden farklı mobilite sağlayıcıların tekliflerini bir araya getirir ve A'dan B'ye en ideal yolu bulur. car2go, Free-floating Carsharing'in dünya çapındaki öncüsü ve pazar lideridir. car2go black, konforlu MB B-Serisi araçlarıyla akıllı telefon bazlı Carsharing sunacak. Akıllı telefon uygulaması Park2gether, park yeri aramanızı kolaylaştıracak.

Mercedes inspire me

Mercedes inspire me, size marka deneyimleri ve ilham verici bir diyalog imkanı sunacak. Size her zaman en iyi çözümleri sunabilmemiz için fikirlerimizi paylaşmak ve sizi neyin heyecanlandırdığını öğrenmek istiyoruz. Bunun için, örneğin klasik otomobil konularının (etkinlikler, seyahatler ve yaşam tarzı alanlarına ait) ötesine uzanan bir topluluk, giderek artan teklifler ve deneyimler geliştiriyoruz.

¹ Kesin şartları genel iş koşullarından (AGB) edinebilirsiniz. ² Geçerlilik süresi dolduktan sonra (aracınızın trafiğe çıkış tarihinden itibaren iki yıl boyunca) bir Mercedes-Benz yetkili servisinde yapılacak bir bakım, Mobilo'yu yenilemek için yeterlidir. Mercedes finance me, Mercedes move me, Mercedes assist me ve Mercedes inspire me Türkiye'de sunulmamaktadır.

Mercedes-Benz olmadan motor sporları nasıl olurdu?

Bir otomobil yarışını kazanan ilk otomobil, bir Daimler motoru tarafından tahrik ediliyordu. İlk Mercedes bir yarış otomobiliydi. Gümüş oklar – gerçek bir efsane. Mercedes-Benz'in motor sporlarıyla bağının ardında büyük bir gelenek yatar. Motor sporları, bugün hala markayı ve üzerinde yıldızı taşıyan her aracı şekillendirmektedir. Markanın benzersiz tarihini ilk elden Stuttgart'taki Mercedes-Benz Müzesi'nde deneyimleyin.

DAHA FAZLA BİLGİ EDİNİN

125 yılı aşkın süredir dünyayı hareketlendiren olguya tanıklık edin, Mercedes-Benz Müzesi'nde otomobil tarihi içerisinde bir zaman yolculuğuna çıkın. Toplam 16.500 metrekare alanda 1.500'den fazla obje sizi bekliyor. Bunların arasında, 1902 yılından kalma, türünün tek örneği olan en eski, ama hala iyi durumdaki Mercedes veya kanatlı kapıları olan efsanevi araçlar bulunur. Yenilikler mekanına hoş geldiniz:

www.mercedes-benz-classic.com/museum



Motor sporları olmadan Mercedes-Benz nasıl olurdu?

3 Haziran 1934 tarihinde, Nürburgring'de düzenlenen uluslararası Eifel yarışında gümüş ok efsanesi doğdu. Gümüş ok ekibi MERCEDES AMG PETRONAS, bu geleceği Formula 1'in 2014 sezonunda devam ettirdi. Bu başarılı görev, sezonun en etkileyici çifte galibiyeti ile taçlandırıldı: Hem marka hem de sürücü şampiyonluğu. Ne var ki ekip sadece yarış pistinde başarılar elde etmez; katedilen her metre, hibrit teknolojisinin seri üretime yönelik gelişimini bir adım daha ileri götürür.

DAHA FAZLA BİLGİ EDİNİN

Formula 1 büyüsunü multimedya ortamında yaşayın.

<http://www.facebook.com/MercedesAMGF1>

<http://twitter.com/MERCEDESAMGF1>

<http://www.youtube.com/user/MERCEDESAMGPETRONAS>

<http://plus.google.com/+Mercedesamgf1/posts>

<http://instagram.com/MercedesAMGF1#>

<http://www.MercedesAMGF1.com>



MERCEDES AMG PETRONAS F1 W06 Hybrid, 2015 sezonu.

Motivasyonumuz, en iyi değerlerin peşinden gitmektir.

Doygun tork ve buna rağmen aç: **4 silindirli dizel motorlar**, henüz düşük devir sayısı aralığında direkt tepki verir. Sadece yakıt tüketiminde, emisyonlarda ve gürültü oluşumunda çekingendir. 80'den 130 kW'a kadar üç güç kademesi arasından seçim yapılabilir: CLA 180 d, tıpkı CLA 200 d ve CLA 220 d gibi çok yollu egzoz gazı geri dönüşü ile daha şimdiden Euro 6 emisyon sınıfının taleplerini karşılar. Common-Rail dizel teknolojinin dördüncü nesli olarak motorlar, 2000 bar'a (CLA 180 d: 1600 bar) yükseltilmiş enjeksiyon basıncına, optimize edilmiş yanma odalarına ve hassas manyetik valf enjektörlerine (CLA 180 d: Piezo enjektörleri) sahiptir. Yüksek ateşleme basıncı ve değişken türbin geometrisine sahip turbo besleme, üstün bir tork döngüsü sağlar.

Yeniliklerin hızlandırılması.

1,6 lt veya 2,0 lt'lik silindir hacmine, direkt benzin enjeksiyonuna, değişken valf kumandasına ve turbo beslemeye sahip **4 silindirli benzinli motorlar** iyi iş çıkarıyor ve daha şimdiden Euro 6 emisyon sınıfının taleplerini karşılıyor. Hassas Piezo

enjektörlü üçüncü nesil Mercedes-Benz yüksek basınçlı direkt enjeksiyonu ve daha da geliştirilmiş jet yönlendirmeli yanma süreci neredeyse tam bir yanma ve bununla birlikte daha yüksek bir verim sağlar. Böylece yakıt çok daha verimli kullanılmış olur. Değişken valf kumandası, ideal bir silindir doluluk oranı ve azaltılmış ağırlığı, daha düşük sürtünme oranı ve ihtiyaca göre ayarlanan yan elemanları ile yakıt tasarrufu sağlar. Turbo besleme, kendiliğinden bir tepki ve her devir sayısı aralığında yüksek tork sağlar.

Verimlilik rezervlerinin izinin bulunması.

Hem dizel hem de benzinli motorlar **ECO Start-Stop fonksiyonuna** sahiptir. Bu sayede araç hareketsiz durumdayken, motor geçici olarak durdurulur. Sürüş tutumunda daha fazla verimlilik için **standart ECO göstergesi**, bunun ne kadar ekonomik olduğu ile ilgili geri bildirimde bulunur ve bu sırada, güncel genel koşullar altında yakıt tasarrufu sağlayan bir sürüş tarzı sergilenmesini destekler.

MOTOR PROGRAMI

Dizel:

80 kW'lık (109 BG) güç ve azami 260 Nm'lik torka sahip CLA 180 d

100 kW'lık (136 BG) güç ve azami 300 Nm'lik torka sahip CLA 200 d

100 kW'lık (136 BG) güç ve azami 300 Nm'lik torka sahip CLA 200 d 4MATIC

130 kW'lık (177 BG) güç ve azami 350 Nm'lik torka sahip CLA 220 d

130 kW'lık (177 BG) güç ve azami 350 Nm'lik torka sahip CLA 220 d 4MATIC

Benzin:

90 kW'lık (122 BG) güç ve azami 200 Nm'lik torka sahip CLA 180/CLA 180 BlueEFFICIENCY Edition¹

115 kW'lık (156 BG) güç ve azami 250 Nm'lik torka sahip CLA 200

155 kW'lık (211 BG) güç ve azami 350 Nm'lik torka sahip CLA 250

155 kW'lık (211 BG) güç ve azami 350 Nm'lik torka sahip CLA 250 4MATIC

160 kW'lık (218 BG) güç ve azami 350 Nm'lik torka sahip CLA 250 Sport¹ ve CLA 250 Sport 4MATIC

DAHA FAZLA BİLGİ EDİNİN

CLA Coupé ve CLA Shooting Brake ile ilgili tüm teknik verileri sayfa 70/71'de bulabilirsiniz.

¹ CLA Shooting Brake için temin edilemez.

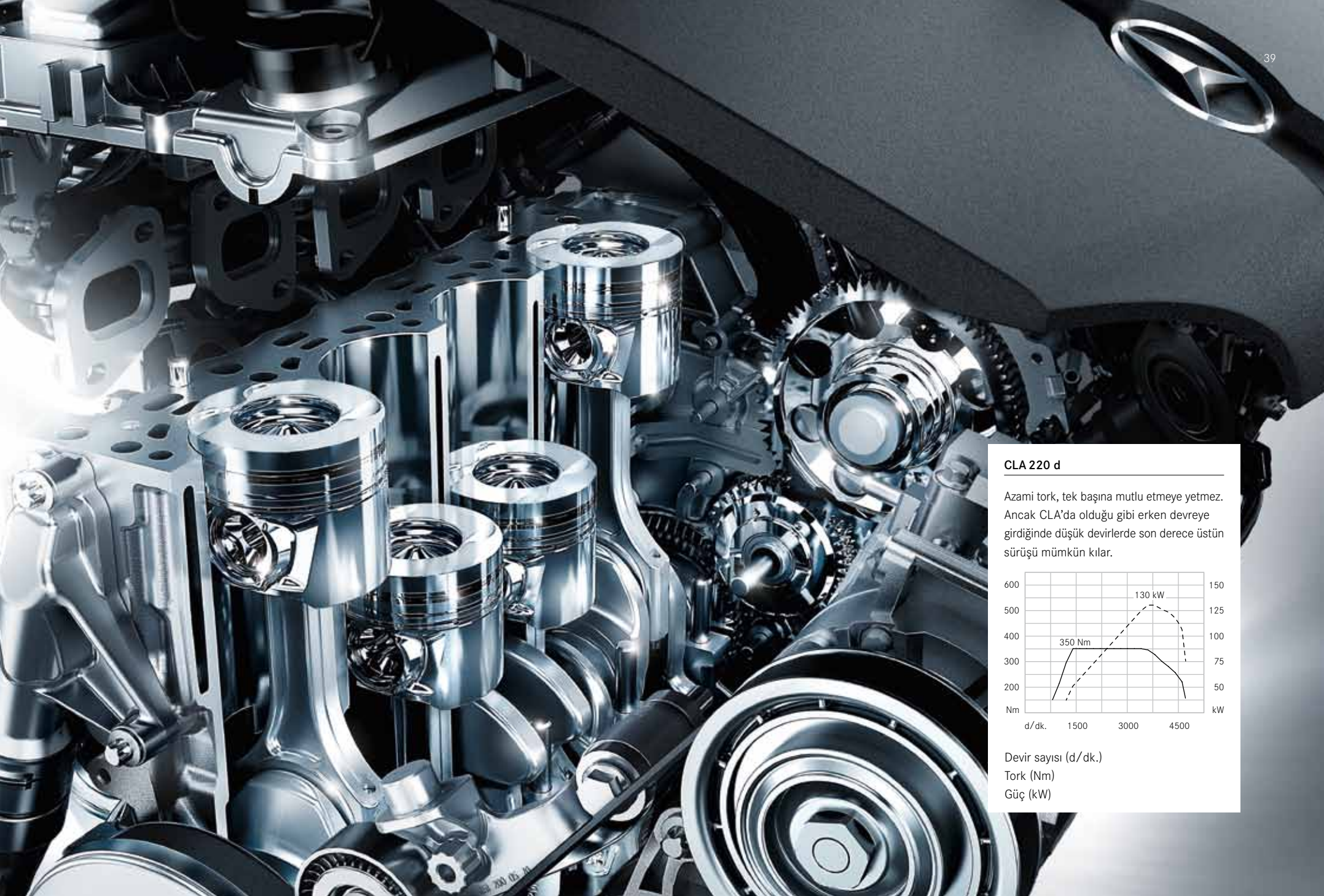

CLA 220 d

Azami tork, tek başına mutlu etmeye yetmez. Ancak CLA'da olduğu gibi erken devreye girdiğinde düşük devirlerde son derece üstün sürüşü mümkün kılar.

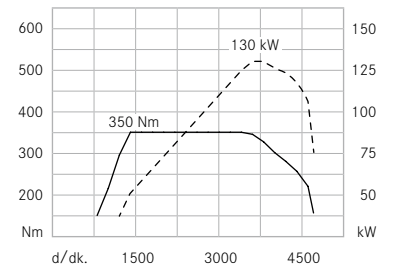

Devir sayısı (d/dk.)

Tork (Nm)

Güç (kW)



Hem güçlü hem dizginlenebilir: 7G-DCT.

7 ileri oranlı otomatik şanzıman, yedi vitesten fazlasını birleştirir. Otomatik şanzımanın konforu ile manuel şanzımanın sürüş dinamiğini. **7G-DCT** iki ara şanzımandan oluşur. Bunlardan birisi çekiş gücünü tekerleklere iletirken, diğeri bir sonraki vitesin ön seçimini yapar. Bu sayede, çekiş gücü kesintileri olmadan hızlı yumuşak vites geçişleri ve daha iyi bir hızlanma sağlanır.

“Economy”, “Sport” ve “Manual” olmak üzere üç sürüş programı ile vites karakteristiği, tasarrufludan sportife kadar önceden seçilebilir. Elektronik kumanda, “Spor” modundaki bir Kick-down’da vitesleri tek tek küçültmek yerine her bir vites kademesine atlar. Böylece daha hızlı ara hızlanmalar mümkün olur. Sportif odaklı sürücüler, vitesleri manuel olarak direksiyon simidindeki vites değiştirme kulakçıkları üzerinden değiştirebilirler. Ergonomik bir **DIRECT SELECT** vites seçme kolu, **TEMPOMAT** ve **SPEEDTRONIC** fonksiyonları da aynı şekilde 7G-DCT donanımının bileşenidir.

MANUEL ŞANZIMAN

Her bir motor seçeneğine mükemmel bir şekilde uyarlanmış **6 ileri oranlı manuel şanzıman** son derece yüksek vites değiştirme konforu, hassas vites yolları ve uyumlu bir vites değiştirme süreci sunar. Ayrıca düşük devirlerde yakıt tasarrufu sağlayan konforlu bir sürüşü destekler.



Hedefleri takip etmek - Takipçilerin önüne geçmek.

Dört tekerlekten çekiş sistemi 4MATIC, motorun ve şanzımanın ileriye atılma isteğini mükemmel bir şekilde yola aktarır. Arka aks dişli kutusuna entegre edilmiş, elektrohidrolik olarak kumanda edilen bir lamelli kavrama üzerinden ön aks (%100 ile %50 arasında) ve arka aks (%0 ile %50 arasında) için, kademesiz değişken tork dağılımına sahip yenilikçi bir sürekli dört tekerlekten çekiş konsepti. Böylece sürekli dört tekerlekten çekiş sistemi esnek bir şekilde sürüş durumuna uyarlanır.

Ayrıca son derece bireysel bir sürüş deneyimi için, konforludan son derece sportife kadar çeşitli süspansiyon ayarlamaları seçime sunulur. Süspansiyon ve sönümlleme, CLA Coupé ve CLA Shooting Brake'in sürüş dinamiğine yönelik tasarımının altını çizer. Ağırlık ve ses bakımından optimize edilmiş bileşenler, çevik sürüş tutumunu, sürüş emniyetini ve konforu en iyi şekilde birleştirecek biçimde tasarlanmıştır.

SÜSPANSİYON SEÇENEKLERİ

Konfor yürüyen aksam, öne arkaya ve sağa sola salınım hareketlerini azaltır. Böylece konfor ile dinamizm arasında denge sağlar.

Sertliği seçilebilen süspansiyon, daha konforlu ve sportif sert ayarlamalı bir sönümlleme arasında seçim yapılmasını sağlar.

Spor yürüyen aksam (AMG tasarım konsepti ile birlikte sipariş edilebilir), daha sportif bir sürüş tarzını destekler.

Sportif Direct-Steer hızla duyarlı direksiyon sistemi daha çevik araç tepkilerini mümkün kılar ve ileri yönde yapılan sürüşte şerit stabilitesini artırır.

ESP® viraj dinamiği yardımcısı: Sistem, özellikle virajlarda hızlanırken daha fazla stabilize ve sürüş güvenliği sağlar.

Daha fazla sürüş yardım sistemi. Daha az tehlike.

Öngörülü sürücüler, her türlü yolda beklenmedik olayları hesaba katarlar. Mercedes-Benz Intelligent Drive, akıllı güvenlik ve yardımcı sistemlerle size destek verir ve yükünüzü hafifletir.

Böylece CLA, daha şimdiden standart olarak **COLLISION PREVENTION ASSIST PLUS (çarpışma önleme yardımcısı PLUS)** ile donatılmıştır. Sistem, önde giden araçlara olan mesafe çok az olduğunda sürücüyü görsel olarak ikaz eder. Mesafe azalmaya devam ettiğinde, ilave olarak işitsel bir ikaz gerçekleşir. Sürücü fren yaptığında, adaptif fren yardımcısı bir çarpışmayı olabildiğince önlemek için tam olarak gerekli olan frenleme gücünü sağlayabilir. COLLISION PREVENTION ASSIST PLUS (çarpışma önleme yardımcısı PLUS), ayrıca arkadan çarpma tehlikesinde ve sürücünün tepki vermediği durumlarda, bir çarpışmayı önlemek veya sonuçlarını azaltmak için bağımsız bir kısmi frenleme gerçekleştirebilir.

DAHA FAZLA BİLGİ EDİNİN

Bilgisayar, tablet veya akıllı telefon için Mercedes-Benz Intelligent Drive ile ilgili tüm bilgileri www.mercedes-benz-intelligent-drive.com altında bulabilirsiniz.

Kurtarma hizmetlerine yönelik ipuçları, kaza yerindeki kurtarma güçlerinin her zaman en güncel araç verilerine sahip olmalarını sağlar. Tüm bilgiler www.mercedes-benz.de/rettungsleitfaden adresi altındadır.

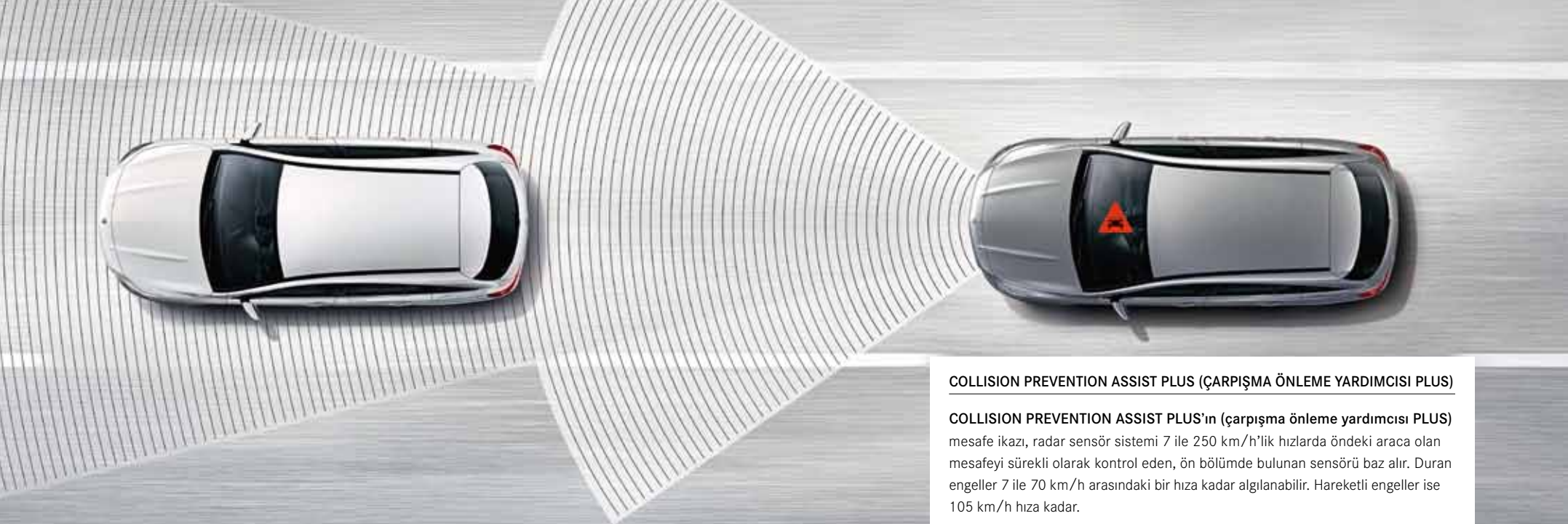

COLLISION PREVENTION ASSIST PLUS (ÇARPIŞMA ÖNLEME YARDIMCISI PLUS)

COLLISION PREVENTION ASSIST PLUS'ın (çarpışma önleme yardımcısı PLUS) mesafe ikazı, radar sensör sistemi 7 ile 250 km/h'lik hızlarda öndeki araca olan mesafeyi sürekli olarak kontrol eden, ön bölümde bulunan sensörü baz alır. Duran engeller 7 ile 70 km/h arasındaki bir hıza kadar algılanabilir. Hareketli engeller ise 105 km/h hıza kadar.

Mercedes-Benz kullanmanın verdiği iyi his.

Dünya çapındaki ilk otomobil üreticisi olarak **entegre bir güvenlik konsepti** geliştirdik. Bunu, kazaları önlemek, tehlikelere karşı en iyi şekilde tepki vermek ve kaza sonuçlarını azaltmak için, bir Mercedes'in yolcuları ve aynı şekilde tüm diğer trafik katılımcıları için yaptık.

GÜVENLİ SÜRÜŞ

ATTENTION ASSIST konsantrasyon kaybı yardımcısı, özellikle uzun yollarda ve gece sürüşlerinde sürüş güvenliğini arttırabilir. Sürücünün direksiyon tutumu nedeniyle yorgunluğa ve aşırı dikkatsizliğe ait tipik belirtileri algılayabilir ve onu yaklaşan anlık uykuya karşı görsel ve sesli olarak ikaz edebilir.

Adaptif fren sistemi ADAPTIVE BRAKE sürüş konforunu ve güvenliği arttırır. Bir yandan temel fonksiyon anti blokaj sistemi (ABS) ile kritik fren manevralarını güvenli bir şekilde gerçekleştirmeye yardımcı olur, diğer yandan, örneğin yokuşta kalkış yardımı gibi konfor fonksiyonları ile sürücüyü günlük hayatta destekler.

İsteğe bağlı **takip mesafesi kontrol sistemi DISTRONIC PLUS** özellikle dur kalk trafığında öndeki araca olan güvenlik mesafesini korumaya yardımcı olur. Sistem gerektiğinde kendi başına frenleme yapabilir ve tekrar hızlanabilir.

TEHLİKE DURUMUNDA

Yine de bir arkadan çarpma tehlikesi mevcutsa, **COLLISION PREVENTION ASSIST PLUS**, çarpmayı önlemek veya sonuçlarını azaltmak için kısmi frenleme gerçekleştirir.

Radar sensör sistemine sahip isteğe bağlı **kör nokta yardımcısı** trafikteki en büyük tehlike kaynaklarından birini görünür hale getirir. Kör nokta alanında başka araç algılandığında, ilgili dış dikiz aynasında kırmızı bir üçgen yanar. Sinyal verildiğinde işitsel bir ikaz gerçekleşir. Sistem, 30 ile 250 km/h arasındaki hızlarda etkindir. İsteğe bağlı **şerit takip yardımcısı** 60 ile 200 km/h arasında şeritten istem dışı çıktıldığını algılar ve sürücüyü aralıklı direksiyon simidindeki titreşimlerle dokunsal olarak uyarır.

İsteğe bağlı önleyici **yolcu koruma sistemi PRE-SAFE®** kritik sürüş durumlarını önceden algılar ve olası bir kaza tehlikesinde yolcuların korunması için önlemleri başlatır. Buna, örneğin kemer gerdirmeye veya açık yan camların otomatik olarak kapatılması dahildir.

BİR KAZA ANINDA

Kapsamlı ve akıllı uyarlanmış **güvenlik sistemleri** ve aracın iskelet yapısı, yaralanma riskini belirgin şekilde azaltabilir. Buna, piroteknik kemer gerdiricileri ve kemer gücü sınırlayıcılarına sahip 3 nokta emniyet kemerleri de dahildir. Birçok hava yastığı, yolcuların bir kaza sırasında en iyi şekilde çepeçevre korunmasını sağlayabilir: Algılanan çarpma şiddetine bağlı olarak, her biri iki kademeli tetikleme sahip sürücü ve ön yolcu için ön hava yastıkları, sürücü ve ön yolcu için yan hava yastıkları, A ve C direkleri arasında pencere hava yastıkları.

BİR KAZA SONRASI

Her MB, ilk yardım konusunda en iyi şekilde eğitilmiştir. Kaza durumunda motor otomatik durdurulabilir ve merkezi kilitleme tertibatının kilidi açılabilir, ikaz flaşörü tertibatı ve acil durum iç mekan aydınlatması etkinleştirilebilir. Mercedes connect me temel hizmetlerinin (standart) bileşeni olan **MB acil çağrı sistemi**, GPS pozisyon verilerini ve araç bilgilerini iletebilir. Umarız buna asla gerek kalmaz.



İzlerin veya en yeni haberlerin okunması.

Yenilikçi ve bireyselleştirilmiş mobilite, bağlantı ve servis hizmetlerinin bizde bir adı vardır: Mercedes me. Bu MB macera dünyasının bir bölümü, sürücü, araç ve özel hayat arasındaki kapsamlı bağlantıdan oluşan **Mercedes connect me**'dir. Böylece Mercedes connect me, MB acil çağrı sistemi veya arıza yönetimi gibi temel hizmetler hemen yardım sunar.

Remote Online donanımı, örneğin bir araç konumu fonksiyonu gibi ayrıca temin edilebilen diğer Mercedes connect me hizmetlerinin kullanımı için hazırlık anlamına gelir. Remote Online; tarayıcı, Live Traffic Information¹ ile navigasyon (üç yıl ücretsiz) ve çok sayıda uygulamayı içeren standart donanım multimedya sistemi Audio 20 ile bağlantılı olarak isteğe bağlı temin edilebilir ve ayrıca size Mercedes connect'in tüm dünyasını açan isteğe bağlı multimedya sistemi COMAND Online'in bileşenidir. Bu sırada gösterim, yüksek çözünürlükte ve renkli olarak 20,3 cm (8") boyutundaki bir ekranda gerçekleşir.

DAHA FAZLA BİLGİ EDİNİN

Tüm bilgiler www.mercedes.me/de altındadır.

¹ Live Traffic Information Türkiye'de sunulmamaktadır.

En uzak köşesine kadar konforlu.

İsteğe bağlı **geri görüş kamerası**, geri viteste otomatik açılır ve sürücüyü **medya ekranında** aracın arkasındaki alanı gösterir. Dinamik yardımcı çizgiler, manevra işlemi için net yön tayini sağlar. Sistem, hareketli veya hareketsiz nesnelere algıladığında, bunlar görüntüde çubuk ile işaretlenir. Park yerinden geri geri çıkarken, yayaları veya araçları erkenden algılayabilmek için 180°'lik geniş açı görüntüsüne geçiş yapılabilir.

HİZMETİNİZDE

İstek üzerine temin edilebilen **aktif park yardımcısı**, hem park yeri aramasını hem de boyuna ve enine park boşluklarına park edilmesini ve buradan çıkılmasını kolaylaştırır.

Trafik levhaları yardımcısı (isteğe bağlı COMAND Online'ın bileşeni) hız sınırlamalarını, giriş ve sollama yasaklarını ve bunların kaldırılmasını algılayarak sürücüyü gösterir.

DAHA FAZLA BİLGİ EDİNİN

Audio 20 ve isteğe bağlı COMAND Online sistemi için **Mercedes-Benz uygulaması** ile boş park yerleri bulabilirsiniz. Bu uygulama ve daha birçok uygulama ile ilgili tüm bilgileri <http://apps.mercedes-benz.com> altında bulabilirsiniz.

Dijital işletme talimatı ile bilgiler, merkezi ekran üzerinden doğrudan araç içerisinde çağrılabilir. www.mercedes-benz.de/betriebsanleitung adresi altında CLA Coupé'yi ve CLA Shooting Brake'i interaktif olarak keşfedebilirsiniz. Akıllı telefon veya tablet için uygulama olarak da temin edilebilir.





En iyi iklimin izinde.

Geniş cam yüzeyleri ile isteğe bağlı **panoramik sunroof**, özellikle aydınlık ve samimi bir ambiyans sağlar. Büyük bir elektrikli sürgülü sunroof'tan oluşur. Güneşten koruyan elektrikli bir stor perde, güçlü güneş ışınlarında gölge sağlar. Sunroof, kaldırılmış konumdayken kendini otomatik olarak üç kademe halinde güncel sürüş hızına göre uyarlar. Yüksek hızda sunroof alçalır. İç mekandaki gürültü seviyesi ve hava sirkülasyonu azalır. Ters durumda, düşük hızda tekrar kalkar.

MÜKEMMEL BİR HAVA İÇİN DAHA FAZLASI

Henüz sürüşe başlamadan önce araç iç mekanı isteğe bağlı **park kaloriferi** ile zaman ayarı veya uzaktan kumanda üzerinden ısıtılabilir veya havalandırılabilir. Böylece kışın zaman alan, buzlanmış camların kazanması işlemine gerek kalmaz.

İsteğe bağlı klima otomatiği **THERMOTRONIC**, iki bölge ile araçta bireysel bir rahatlatıcı ortam sağlar. Sürücü ve ön yolcu, birbirinden bağımsız olarak sıcaklığı ayarlayabilirler. Klima, sensörler yardımıyla otomatik olarak istenen sıcaklık seviyesinde tutulur.



Bir nebze daha güzel ambiyans aydınlatması.

Araca binin ve kendinizi evinizde hissedin. İsteğe bağlı **ambiyans aydınlatması**, yumuşak dolaylı ışığı ile iç mekanda benzersiz rahatlatıcı bir ortam sağlar. Özellikle geceleri iç mekan tasarımının hatlarını ve değerliliğini vurgular, cömert bir ortam hissi sayesinde güven verir ve karşıdan gelen trafiğin neden olduğu göz kamaşmasını azaltır. Kapıları açtığınız anda, hafif aydınlatmanın keyfinizi arttıran etkisini hissedeceksiniz. Kişisel bir ışık ortamı oluşturmak için on iki farklı renk ve beş karartma kademesi arasından seçim yapılabilir. Ambiyans aydınlatması, isteğe bağlı ışık ve görüş paketinin bileşenidir. Tamamen LED teknolojisine dayanır ve konforlu bir şekilde gösterge tablosu üzerinden ayarlanabilir.

AMBIYANS AYDINLATMASININ ÖĞELERİ

Ambiyans aydınlatması, kapıları açtığınız anda, sizi keyfinizi arttıracak renk oyunları ile karşılar.

Kapı tutamaklarındaki LED'ler ile kapı orta alan aydınlatması.

Kapılarda tutamak yuvası aydınlatması.

Dikiz aynasının altındaki aydınlatmalar ile orta konsol aydınlatması.

Spor koltuklar ile bağlantılı olarak öndeki ve arka bölümdeki koltuk başlıkları arasındaki açıklığın aydınlatılması.

Önde ve arkada ayak bölgesi aydınlatması.



Pusuya yatın.

Önde, standart donanım kapsamındaki **spor koltuklar**, oldukça iyi yanal desteklerle öne çıkar. Üç adet enine oluklu yüksek koltuk sırt dayanakları ve sırt dayanağı ile entegre koltuk başlıkları arasındaki karakteristik açıklık onların belirgin özellikleridir.

İstek üzerine temin edilebilen üç adet enine oluğa ve genişletilmiş omuz bölgesine sahip **konforlu koltuklar**, standart donanım ve Urban tasarım konsepti için siyah veya kristal grisi renklerde ARTICO suni deri olarak temin edilebilir. CLA Coupé ile karşılaştırıldığında, CLA Shooting Brake’te baş ile tavan arasında 42 mm arttırılmış mesafe, arka koltuklarda daha fazla konfor sağlar.

DAHA KONFORLU KOLTUKLAR İÇİN

Sürücü ve ön yolcu için 4 yönlü sırt desteği (isteğe bağlı donanım): Koltuk konforunu ve ergonomiyi iyileştirmek için ön koltukların sırt dayanağı kabartması, bel desteği ayarı üzerinden kişisel olarak ayarlanabilir.

Koltuk konfor paketi istek üzerine, özellikle uzun yolculuklarda sürücü ve ön yolcu koltuğunu ergonomik olarak kişiselleştirmeye yönelik daha fazla imkanlarla donatarak, koltuk konforunu artırır.

İsteğe bağlı olarak temin edilebilen elektrikli **ayarlanabilir sürücü ve ön yolcu koltuğu**, koltuk pozisyonunun konforlu şekilde ve bireysel olarak ayarlanmasını mümkün kılar.

İsteğe bağlı koltuk konfor paketinin bileşeni olan **koltuk minderi derinlik ayarı**, uyluklar için 60 mm kadar genişletilmiş bir oturma yüzeyi ile daha rahat yolculuklar sağlar.

Büyük av için hazır.

CLA Shooting Brake'in **yükleme alanı**, 495 litrelik hacmi ile (hatta kargo konumunda 595 litre) sınıfındaki en geniş ve son derece derin, değişken yüklem alanı olmasıyla ve ayrıca işlevselliği ile öne çıkar. Yükün korunması için entegre bagaj örtüsü çekilir. İsteğe bağlı temin edilebilen, bagaj ve ön yolcu bölümü arasındaki ayrı ayırma filesi, sürüş esnasında yolcuları korur.

Bagajın değer algılaması, yüklem tabanındaki üç **alüminyum ray tasarımı** ile istek üzerine daha fazla arttırılabilir. Lastik altlıklar sayesinde, yükün taşınması sırasında arttırılmış kaydırmazlık sağlanır.

EKSTRALAR İÇİN YETERLİ ALAN

Yüklem alanı paketi, istek üzerine yüklem alanında daha fazla düzen, güvenlik ve ilave depolama imkanları sağlar. File çantalar, arka koltuk sırt dayanaklarının kargo konumu fonksiyonunu (15° daha dik), 12 voltluk bir priz ve yüklem tabanının altında bir katlanabilir kutuyu içerir (Harman Kardon® Logic 7® Surround ses sistemi ile bağlantılı değil).

Pratik, otomatik sarma mekanizmasına sahip dışarı çekilebilir **bagaj örtüsü**, bagaj için etkili bir görüş koruması sunar. Arka koltukların arkasında kullanılır ve istediğiniz zaman birkaç el hareketiyle bagaj tabanının altına yerleştirilebilir.





En iyi çıkış pozisyonu: Standart donanım.

Her türlü isteğiniz yerine getirilmiş bir şekilde mutluyunuz, daha başka ne istersiniz ki? CLA, keşfedilecek daha çok şey olduğu halde, henüz standart donanımında çok sayıda ekstralarla büyülüyor.

DAHA FAZLA BİLGİ EDİNİN

Böylesine güzel olsa da, bu sadece bir ilk izlenimdir. Standart donanımın tamamı için, lütfen online olarak da görebileceğiniz fiyat listesine bakın: www.mercedes-benz.com.tr

DIŞ MEKANDA ÖNE ÇIKAN ÖZELLİKLER

205/55 R 16 lastikleri olan 10 kol tasarımlı, şampiyon gümüşü renginde hafif alaşım jantlar

225/45 R 17 lastikleri olan 10 kol tasarımlı, titanyum grisi renginde hafif alaşım jantlar (CLA 220 d, CLA 220 d 4MATIC, CLA 250, CLA 250 4MATIC ile bağlantılı olarak)

Siyah çıtalı ızgaraya, gümüş renkli çıtaya ve krom süslemelere sahip radyatör kaplaması

Kromajlı egzoz borusu çıkışları olan çift çıkışlı egzoz tertibatı (CLA 220 d, CLA 220 d 4MATIC, CLA 250, CLA 250 4MATIC ile bağlantılı olarak)

Krom görünümlü arka tampon eteği süslemeleri (CLA 220 d, CLA 220 d 4MATIC, CLA 250, CLA 250 4MATIC ile bağlantılı olarak)

Krom cam çerçevesi ve yüklemeye eşliği süsleme çubukları

Konforlu süspansiyon

İÇ MEKANDA ÖNE ÇIKAN ÖZELLİKLER

3 kol tasarımlı, on iki kumanda tuşlu çok fonksiyonlu direksiyon simidi

ARTICO suni deri/Coari kumaşı döşeme ve süsleme dikişleri

Matris görünümlü süsleme

Gümüş kromdan hava çıkış yeri halkalarına sahip hava çıkışları ve parlak siyah hava çıkışları

Gümüş kromlu halkalara sahip parlak siyah seyir ışığı şalteri

Süsleme dikişli ARTICO suni deri kapı orta alanları

Gri tavan döşemesi





Özel donanım: İsteğe bağlı donanımlar.

Bir CLA Coupé'nin veya bir CLA Shooting Brake'in size ait olması için sayısız seçenek mevcuttur. Kısa süre öncesine kadar üst seride bulunmayan etkileyici küçük ayrıntılardan konfor donanımlarına kadar. Fiyat listesi ile bu katalogta araştırmalarınızı rahatça yapabilirsiniz veya online olarak, www.mercedes-benz.com.tr adresi altında CLA'yı bizzat yapılandırabilirsiniz.



Garmin® MAP PILOT: Audio 20 CD sistemi, bu kompakt navigasyon modülü ile, sezgisel olarak kumanda edilebilen eksiksiz bir navigasyon sistemine dönüşür. SD kartı baz alan navigasyon, kartın ana üniteye SD kart bağlantısına takılmasıyla devreye alınır.

20,3 cm'lik ekran boyutuna sahip çerçevesiz ve bağımsız **8"lik medya ekranı**, daha büyük boyutta parlak ve renkli bir gösterim sunar.

Akıllı telefon entegrasyonu üzerinden, kendi akıllı telefonunuzun ekranı, Siri yardımıyla sağlanan sesli kullanım imkanı, telefonlaşma, mesaj fonksiyonu ve ayrıca müzik çalara erişim dahil, USB aracılığıyla kolayca medya ekranına aktarılır.

Konforlu yükleme ve boşaltma için CLA Shooting Brake'in **EASY-PACK arka bagaj kapağı**, sadece bir düğmeye basılarak elektromekanik olarak açılabilir ve kapanabilir. Kapağın çarpmasını önlemek için her konumda durdurulabilir ve açılma açısında sınırlandırılabilir.

Sürücü ve ön yolcu koltuğu elektrikli olarak ayarlanabilir ve **hafıza fonksiyonuna** sahiptir. Bu fonksiyon ile, değişen sürücülerde günlük kullanıma daha fazla uygunluk için ön koltuklara ve dış dikiz aynalarına ait azami üç ayar hafızaya alınabilir ve çağrılabilir.

İki klima bölgesine sahip **THERMOTRONIC** klima otomatığı, sürücü ve ön yolcuya yönelik bireysel klima konforu sunar. Sıcaklık, hava miktarı ve hava dağılımı otomatik olarak ayarlanır. Sıcaklık, sürücü ve ön yolcu için ayrı ayrı ayarlanabilir.

Akıllı ışık sistemi, şehirler arası yollarda ve otoyollarda, virajlarda ve sisteme mümkün olan en iyi görüş için, adaptif Bi-Xenon farlar ile otomatik olarak hava, ışık ve sürüş koşullarına uyum sağlar. Fiber optik teknolojisine sahip arka lambalara, LED teknolojisine sahip sinyal lambası, fren lambası ve arka sis lambası eklenir.

Işık ve görüş paketi ile bağlantılı olarak temin edilebilen **ambiyans aydınlatması**, on iki farklı renk ve beş karartma kademesi ile iç mekanın tamamını etkileyici bir görünüme büründürür.

Bas kutusu dahil on iki hoparlör ve bir 9 kanallı DSP amplifikatörü ile 450 W gücündeki **Harman Kardon® Logic 7® Surround ses sistemi**, audio sistemleri ile bağlantılı olarak Stereo, hatta COMAND Online ile bağlantılı olarak DTS ve Dolby-Digital-5.1 formatında mükemmel bir ses deneyimi sağlar.

Sadece elektronik anahtarın yanınızda taşınmasıyla **erişim ve sürüş yetki sistemi KEYLESS-GO** ile araç konforlu bir şekilde açılır, çalıştırılır ve kilitletir.







Talk of Town: Urban tasarım konsepti.

Yeni CLA, bu tasarım konsepti ile yakında herkesin diline düşecek. Urban tasarım konsepti; 5 çift kol tasarımı hafif alaşım jantlar, parlak siyah benekli elmas görünümlü radyatör ızgarası ve daha birçok şey ile aracın sportifliğinin altını çizer.

DIŞ MEKANDA ÖNE ÇIKAN ÖZELLİKLER

225/40 R 18 lastikleri olan 5 çift kol tasarımı, himalaya grisi renginde hafif alaşım jantlar

Parlak siyah beneklere, krom süslemeli gümüş renkli çitaya sahip elmas görünümlü radyatör ızgarası

Kromajlı egzoz borusu çıkışları olan çift çıkışlı egzoz tertibatı

Krom görünümlü arka tampon eteği süslemeleri

Alçaltılmış konforlu süspansiyon (herhangi bir ek ücret ödmeden isteğe bağlı donanım: konforlu süspansiyon)

İÇ MEKANDA ÖNE ÇIKAN ÖZELLİKLER

3 kol tasarımı, tutma yerleri perforasyonlu, on iki kumanda tuşlu ve kontrast süsleme dikişli çok fonksiyonlu deri direksiyon simidi

ARTICO suni deri/Corumba kumaşı döşemelere ve kontrast süsleme dikişlerine sahip spor koltuklar

Koltuk konfor paketi

Dalga görünümlü gümüş rengi süsleme veya dalga görünümlü antrasit rengi süsleme (herhangi bir ek ücret ödmeden isteğe bağlı donanım)

Gümüş kromdan hava çıkışı yeri halkalarına sahip hava çıkışları

Siyah tavan döşemesi (isteğe bağlı olarak gri tavan döşemesi)

Arka bölümde 12 voltluk priz



Saf dinamizm ile cezbeder: AMG tasarım konsepti.

Bu çekim kuvvetinden kimse kaçamaz: AMG tasarımında dinamik öğelere sahip dış mekandan çok fonksiyonlu spor direksiyon simidi ve spor koltuklar dahil iç mekana kadar, özenle seçilmiş ekstralar ile CLA'nın sportifliğini ve benzersizliğini arttırır.

DİŞ MEKANDA ÖNE ÇIKAN ÖZELLİKLER

Ön ve arka tampon eteği ve marşpiye kaplamaları olan AMG tasarımı
225/40 R 18 lastikleri olan 5 çift kol tasarımlı, titanyum grisi renginde ve parlak tormalanmış AMG hafif alaşım jantlar

Krom beneklere, gümüş renkli çıtaya ve krom süslemelere sahip elmas görünümlü radyatör ızgarası

Kromajlı egzoz borusu çıkışları olan çift çıkışlı egzoz tertibatı

Gövde renginde difüzör

Alçaltılmış spor süspansiyon

Önde "Mercedes-Benz" yazılı fren kaliperleri, delikli ön fren diskleri

İÇ MEKANDA ÖNE ÇIKAN ÖZELLİKLER

Alt tarafı düzleştirilmiş, tutma yeri perforasyonlu, on iki kumanda tuşlu ve kırmızı kontrast süsleme dikişli, 3 kol tasarımlı, deri kaplı çok fonksiyonlu süper spor direksiyon simidi

ARTICO suni deri/mikrofiber DINAMICA döşemelere ve kırmızı kontrast dikişlere sahip spor koltuklar

Koltuk konfor paketi

Boylamasına taşlanmış, açık renkli alüminyum süsleme

Gümüş kromdan hava çıkış yeri halkalarına sahip hava çıkışları

Siyah tavan döşemesi

Kauçuk giydirmeli, polisajlı paslanmaz çelikten spor pedal seti





Göz alıcı: Exclusive paketi.

Şık bir şekilde uyarlanmış – Planlanmış keyif: Exclusive paketi, kaliteli iç mekan donanımları ile konfor, kalite ve tasarım bakımından yüksek talepleri karşılar.

3 kol tasarımlı, tutma yerleri perforasyonlu ve on iki kumanda tuşlu çok fonksiyonlu deri direksiyon simidi (AMG tasarım konsepti ile bağlantılı olarak alt tarafı düzleştirilmiş)

Deri döşemelere, kontrast süsleme dikişlerine ve delikli pedlere sahip spor koltuklar

Sürücü ve ön yolcu için koltuk ısıtıcısı

Koltuk konfor paketi

4 yönlü sırt desteği

Kontrast süsleme dikişli ARTICO suni deri gösterge paneli

Kontrast süsleme dikişlerine sahip ARTICO suni deri pencere iç pervazları

Trapez taşlanmış alüminyum süsleme

Boylamasına taşlanmış açık renkli alüminyum süsleme (AMG tasarım konsepti ile bağlantılı olarak)

Siyah tavan döşemesi (isteğe bağlı: siyah deri veya kristal grisi deri döşeme ile bağlantılı olarak gri tavan döşemesi)

Kauçuk giydirmeli, polisajlı paslanmaz çelikten spor pedallar (AMG tasarım konsepti ile bağlantılı olarak)

Donanım renginde çerçevesi olan fitilli kadife paspaslar

Arka bölümde 12 voltluk priz

Yan camlar ve panoramik sunroof (isteğe bağlı) için yaz açma/kapama fonksiyonuna sahip konforlu kapatma tertibatı



Nefes kesici: AMG Exclusive paketi.

İsteğe bağlı AMG tasarım konseptini temel alarak, en üst seviyede benzersizlik, bireysellik ve sportiflik adına, sizin için yüksek kaliteli iç mekan öğelerinden oluşan bir kombinasyonu bir araya topladık.

Alt tarafı düzleştirilmiş, tutma yeri perforasyonlu, 12 kumanda tuşlu ve kırmızı kontrast süsleme dikişli, 3 kol tasarımlı, deri çok fonksiyonlu spor direksiyon

Kırmızı kontrast süsleme dikişli siyah deri RED CUT döşemelere sahip spor koltuklar

Sürücü ve ön yolcu için koltuk ısıtıcısı

Koltuk konfor paketi

4 yönlü sırt desteği

Kırmızı kontrast süsleme dikişli ARTICO suni deri gösterge paneli

Boylamasına taşlanmış, açık renkli alüminyum süsleme

Kırmızı kontrast süsleme dikişli ve gümüş krom uygulamalı, delikli deri vites değiştirme kolu

Kırmızı kontrast süs dikişli ARTICO suni deri pencere iç pervazları

Kırmızı kontrast süsleme dikişli ARTICO suni deri kapı orta alanları

Siyah tavan döşemesi

Kauçuk giydirmeli, polisajlı paslanmaz çelikten spor pedal seti

Siyah çerçevesi ve kırmızı süsleme dikişli olan "AMG" yazılı (spor modeller ile bağlantılı olarak "Spor" yazısı) fitilli kadife paspaslar

Arka bölümde 12 voltluk priz

Yan camlar ve panoramik sunroof (isteğe bağlı) için yaz açma/kapama fonksiyonuna sahip konforlu kapatma tertibatı



Gece aktif olanlar için: Gece paketi.

Gece paketi, renkli arka yan camlar ve arka camdan dış dikiz aynalarına, hafif alaşım jantlara ve pencere çerçevesine kadar siyah renkte çarpıcı tasarım öğeleri ile CLA'ya daha sportif çekici bir karakter katar.



Siyah dış dikiz aynası kapağı

B direğinden itibaren koyu renkli, ısı yalıtımlı cam

Cam çerçevesi ve pencere iç pervazi süsleme çitası parlak siyah renktedir

Urban ile bağlantılı olarak gece paketinin ilave öğeleri: 225/40 R 18 lastikleri olan 5 çift kol tasarımlı, siyah renkte ve parlak tormalanmış hafif alaşım jantlar, parlak siyah benekli elmas görünümlü radyatör ızgarası ve krom süslemelere sahip parlak siyah çita (üstteki resim)

AMG tasarım konsepti ile bağlantılı olarak gece paketinin ilave öğeleri: 225/40 R 18 lastikleri (alttaki ayrıntılı resim) olan 5 çift kol tasarımlı, siyah renkte ve parlak tormalanmış AMG hafif alaşım jantlar, krom benekli elmas görünümlü radyatör ızgarası ve krom süslemelere sahip parlak siyah çita



Orijinal aksesuarlarla en iyi şekilde donatılmıştır.

Deneyimli avcılar, donanımına her zaman güvenmek gerektiğini bilirler. Bundan dolayı, her şeye en iyi şekilde hazırlıklı olabilmeniz için sadece orijinal Mercedes-Benz aksesuarlarına güvenin ve hem CLA Coupé'yi hem de CLA Shooting Brake'i daha bireysel tasarlayın.

CLA'ya uyarlanmış, son derece uzun ömürlü malzemeden yapılmış aerodinamik **portbagaj**. Ayrı olarak temin edilebilen temel taşıyıcı üzerinde hızlı ve optimize edilmiş sabitleme. Her iki tarafı da açılıp kapanabildiği için konforlu yükleme ve boşaltma.

225/40 R 18 lastikleri olan 5 çift kol tasarımı, mat siyah renkli ve parlak tormalanmış **hafif alaşım jant** (kod A246 401 2102 7X36).

Konforlu ve kilitlenebilir **arka bisiklet taşıyıcısı**, isteğe bağlı olarak iki veya üç bisikletin güvenli bir şekilde taşınabilmesini sağlar. Montajı, rahatlıkla römork tertibatının üzerine yapılır. Her bir bisiklet rayı azami 30 kg'a kadar bir yükleme kapasitesine sahiptir. Arka kapak veya bagaj kapağı, akıllı katlama mekanizması sayesinde hala sorunsuzca erişilebilirdir. Bisiklet taşıyıcısı, birkaç el hareketiyle katlanarak, yer tasarrufu sağlayan bir muhafaza imkanı sunar.







CLA 250 Sport ve CLA 250 Sport 4MATIC.

CLA 250 Sport¹ ve CLA 250 Sport 4MATIC, birlikte avlanırlar. Bu sırada sportif motor sesi, alçaltılmış spor yürüyen aksam engineered by AMG ve AMG tasarımı ile en üst seviyede sportiflik ve benzersizlik sunarlar.

¹ Sadece CLA Coupé ile bağlantılı olarak CLA 250 Sport.

DIŐ MEKANDA ÖNE ÇIKAN ÖZELLİKLER

235/40 R 18 lastikleri olan 5 kol tasarımlı, siyah renkte ve parlak tormalanmış AMG hafif alaşım jantlar

AMG hız duyarlı spor direksiyon

Krom beneklere, parlak siyah çıtaya ve krom süslemelere sahip elmas görünümlü radyatör ızgarası

Önde "Mercedes-Benz" yazılı kırmızı ön ve arka fren kaliperleri, delikli ön fren diskleri

Sportif motor, şanzıman ve gaz pedalı uyarlaması

Değiştirilmiş ESP® tasarımı

İÇ MEKANDA ÖNE ÇIKAN ÖZELLİKLER

AMG tasarım konsepti

Kırmızı renkli designo emniyet kemerleri

Kırmızı hava çıkış yeri halkaları ve gümüş kromdan hava çıkışları

Siyah çerçeveye, "AMG" yazılı kırmızı süsleme dikişine ve "Spor" yazısına sahip fitilli kadife paspaslar



En güçlü ellerden çıkmış: Mercedes-AMG CLA 45 4MATIC.

Mercedes-AMG CLA 45 4MATIC rakamlarla ikna edicidir. Ancak bu görünümde, aslında hiç kimse küçük yazılara dikkat etmiyor. Orijinal AMG DNA'sı CLA'yı sadece güçlü kılmıyor, aynı zamanda daha anlamlı da kılıyor.

DIŞ MEKANDA ÖNE ÇIKAN ÖZELLİKLER

235/40 R 18 lastikleri olan 5 çift kol tasarımlı, titanyum grisi renginde ve parlak tormalanmış AMG hafif alaşım jantlar

Mat titanyum grisi çift çatalı ve "AMG" yazılı AMG radyatör ızgarası

Mat titanyum grisi ön ayırıcılı ve siyah rüzgarıklı AMG ön tampon eteği

Mat titanyum grisi renginde süslemeleri olan AMG yan marşpiye kaplamaları

Difüzör görünümlü AMG arka tampon eteği

AMG spoiler

İçten havalandırılmalı ve delikli fren diskleri olan AMG yüksek performanslı fren tertibatı, önde 350 x 32 mm ve arkada 330 x 22 mm

İÇ MEKANDA ÖNE ÇIKAN ÖZELLİKLER

Altı düzleştirilmiş, tutma yeri delikli, 12 kumanda tuşlu ve kırmızı kontrast süs dikişli, 3 kol tasarımlı, deri çok fonksiyonlu spor direksiyon

Yarış kronometresine (RACETIMER) ve AMG ana menüye sahip 2 tüp görünümlü AMG gösterge tablosu

ARTICO suni deri/Mikrofiber DINAMICA döşemelere sahip spor koltuklar

Kırmızı renkli designo emniyet kemerleri

Boylamasına taşlanmış, açık renkli alüminyum süsleme

Kırmızı hava çıkış yeri halkaları ve gümüş kromdan hava çıkışları

Siyah kumaş tavan döşemesi (ek ücretsiz isteğe bağlı kristal grisi kumaş)

Kauçuk gjydirmeli, polisajlı paslanmaz çelikten spor pedal seti

AMG DYNAMIC SELECT kontrol düğmesi dahil AMG DRIVE UNIT





Mercedes-AMG CLA 45 4MATIC teknolojisi.

“One Man – One Engine” – Her bir AMG teknisyeni, yaptığı işin kalitesini adıyla garanti eder. Mercedes-AMG, gerçek el işçiliğini üstün performans ile birleştirir ve böylece kendinden emin olarak alanını belirler.

2,0 litrelik 4 silindirli AMG turbo motor, 475 Nm ve 280 kW (381 BG) ile dünyada seri olarak üretilen en güçlü 4 silindirli motordur. Son derece hassas Piezo enjektörleri ve Twin-Scroll turbo beslemesi ile donatılmıştır. Tüketim: Karma olarak sadece 7,3–6,9 litre/100 km.

Daha fazla frenleme enerjisi serbest bırakan içten havalandırılmalı ve delikli fren disklerine sahip **AMG yüksek performanslı fren tertibatı**. Ön aksta, 350 x 32 mm'lik etkileyici boyutu ile 4 pistonlu sabit kalipere ve arka aksta 330 x 22 mm'lik 1 pistonlu sabit kalipere sahip.

Çekiş gücü kesintileri olmadan hızlı vites değiştirme işlemleri için **AMG SPEEDSHIFT DCT 7 ileri oranlı spor şanzıman**. Buna RACE START fonksiyonu dahildir. Vites büyültürken kısmi silindir bastırma ve vites küçültürken ara gaz fonksiyonu, yarış sporları hissi verir ve tıpkı motor sporlarında olduğu gibi özel bir ses deneyimi yaşatır.

Dört tekerlekten çekiş sistemi AMG Performance 4MATIC, 475 Nm'lik torku dinamik bir ön tahriğe dönüştürür ve AMG'ye özgü elektrohidrolik düzenleme ile ideal çekiş için donatılmıştır.

Elektromekanik **AMG spor hız duyarlı direksiyon simidi**, **AMG spor yürüyen aksam** ve özel olarak Mercedes-AMG CLA 45 4MATIC için geliştirilmiş ön ve arka akslarla yüksek bir manevra hassasiyeti ve çevik bir sürüş tutumu sunar.

Sürücü, **AMG DYNAMIC SELECT kontrol düğmesi** ile önceden tanımlanmış üç sürüş programı olan “C” Comfort, “S” Sport ve “S+” Sport Plus sürüş programları ve ayrıca kişisel olarak ayarlanabilen “I” Individual (bireysel) sürüş programı arasından seçim yapabilir. Gerçek anlamda avantaj sağlayan diğer bir özellik, “C” sürüş programındaki **süzülme fonksiyonudur**: Gaz kesildiğinde, motor tahrik aksamından ayrılır, devir sayısı rölanti seviyesine düşer ve araç son derece tasarruflu bir şekilde yolun üzerinde süzülür.



45° avlanma ateşi: AMG Performance Studio.

Benzersiz bir AMG aracı, AMG Performance Studio'da eşsiz bir araca dönüşür. Mercedes-AMG CLA 45 4MATIC'e, etkileyici karakterinin altını çizen, tamamen bireysel bir tarz katın.

AMG PERFORMANCE STUDIO'DA ÖNE ÇIKAN ÖZELLİKLER

Ön aks diferansiyel kilidi ve RACE sürüş programı dahil AMG DYNAMIC PLUS paketi

İki yürüyen aksam kademesine sahip adaptif sönümlenme ayarlı AMG RIDE CONTROL spor yürüyen aksam

AMG dış mekan karbon fiber süsleme paketi

AMG gece paketi

235/35 R 19 lastikleri olan çok kol tasarımlı, mat siyah renkte ve jant flanşı parlak tormalanmış AMG hafif alaşım jantlar

235/35 R 19 lastikleri olan çok kol tasarımlı, titanyum grisi renginde ve parlak tormalanmış AMG hafif alaşım jantlar

Siyah "AMG" yazısına sahip kırmızı renkli fren kaliperleri

Düğmeye basıldığında daha da yoğun yaşanabilen, sportif duygusal ses deneyimine sahip AMG Performance egzoz tertibatı

AMG Performance direksiyon simidi, AMG E-SELECT vites seçme kolu, "AMG" armalı ana anahtar

AMG Performance spor koltukları

AMG Driver's Package (AMG sürücü paketi) (azami hızın ancak 270 km/h ile sınırlandırılmasını ve AMG sürüş akademisinde (AMG Driving Academy) bir sürüş eğitimine katılımı içerir)





En çok arzulanan kupalar.

Mükemmel tekerleğe yönelik av başlamıştır. Geniş ve çekici seçeneklerimiz arasından, tam olarak size ve kişisel rüya otomobilinize uyan jantları bulabilirsiniz.

STANDART VE İSTEĞE BAĞLI DONANIMLAR

643 205/55 R 16 lastikli jant kapaklı, 10 delik tasarımlı çelik jant (dizel modeller, CLA 180 ve CLA 200 için ek ücret ödemeden isteğe bağlı donanım; 195/65 R 15 lastikli CLA 180 BlueEFFICIENCY Edition için isteğe bağlı, kod R00)

39R 205/55 R 16 lastikli 10 kol tasarımlı, şampiyon gümüşü renginde hafif alaşım jant (CLA 180 d, CLA 200 d, CLA 200 d 4MATIC, CLA 180 ve CLA 200 için standart, CLA 220 d ve CLA 220 d 4MATIC için ek ücret ödemeden isteğe bağlı donanım)

R78 205/55 R 16 lastikli 5 çift kol tasarımlı, mat siyah renkte ve parlak tornalanmış AMG hafif alaşım jant (isteğe bağlı)

R20 205/55 R 16 lastikleri olan 7 kol tasarımlı, mat siyah renkte ve parlak tornalanmış hafif alaşım jant (CLA Coupé için isteğe bağlı donanım)

R43 225/45 R 17 lastikleri olan 10 kol tasarımlı, titanyum grisi renginde hafif alaşım jant (isteğe bağlı donanım; CLA 220 d, CLA 220 d 4MATIC, CLA 250 ve CLA 250 4MATIC için standart donanım; kış lastiği olarak da temin edilebilir, kod 25R)

R24 225/45 R 17 lastikleri olan 5 kol tasarımlı, titanyum grisi renginde hafif alaşım jant (isteğe bağlı donanım)

02R 225/45 R 17 lastikleri olan 5 kol tasarımlı, tremolit grisi renginde ve parlak tornalanmış hafif alaşım jant (CLA Coupé için isteğe bağlı donanım)

01R 225/40 R 18 lastikleri olan 5 çift kol tasarımlı, siyah renkte ve parlak tornalanmış hafif alaşım jant (isteğe bağlı donanım; Urban ile bağlantılı olarak gece paketi için standart donanım)

R31 225/40 R 18 lastikleri olan 5 çift kol tasarımlı, himalaya grisi renginde ve parlak tornalanmış hafif alaşım jant (isteğe bağlı donanım)



66R 225/40 R 18 lastikleri olan 5 çift kol tasarımı, himalaya grisi renginde hafif alaşım jant (isteğe bağlı donanım, Urban için standart donanım)

46R 225/40 R 18 lastikleri olan 5 üçlü kol tasarımı, tremolit grisi renginde hafif alaşım jant (isteğe bağlı donanım)

64R 225/40 R 18 lastikleri olan 5 üçlü kol tasarımı, himalaya grisi renginde ve parlak tormalanmış hafif alaşım jant (isteğe bağlı donanım)

AMG

646 225/40 R 18 lastikleri olan çok kol tasarımı, siyah renkte ve jant flanşı parlak tormalanmış AMG hafif alaşım jant

649 235/40 R 18 lastikleri olan 5 çift kol tasarımı, titanyum grisi renginde ve parlak tormalanmış AMG hafif alaşım jant (Mercedes-AMG CLA 45 4MATIC için standart donanım)

796 ÖA 225/40 R 18, AA 245/35 R 18 lastikleri olan çok kol tasarımı, siyah renkte ve jant flanşı parlak tormalanmış AMG hafif alaşım jant¹

781 225/40 R 18 lastikli 5 çift kol tasarımı, siyah ve parlak tormalanmış AMG hafif alaşım jant (isteğe bağlı, AMG tasarım konsepti ile bağlantılı olarak gece paketi için standart)

791 225/40 R 18 lastikli çok kol tasarımı, titanyum grisi ve parlak tormalanmış AMG hafif alaşım jant

794 225/40 R 18 lastikli 5 çift kol tasarımı, titanyum grisi ve parlak tormalanmış AMG hafif alaşım jant (AMG tasarım konsepti için standart)

760 ÖA 225/40 R 18, AA 245/35 R 18 lastikli çok kol tasarımı, titanyum grisi ve parlak tormalanmış AMG hafif alaşım jant¹

ORJİNAL AKSESUARLAR

693 235/35 R 19 lastikleri olan çok kol tasarımı, siyah renkte ve parlak tormalanmış AMG hafif alaşım jant (CLA 250 Sport 4MATIC için isteğe bağlı donanım)

▷ DİĞER JANTLARI

aksesuar programımızda bulabilirsiniz.

Mercedes-Benz orijinal aksesuarlar ile ilgili bilgileri www.mercedes-benz-accessories.com adresinden veya doğrudan Mercedes-Benz bayinizden edinebilirsiniz.

¹ Arka aksta farklı jantlara ve lastik ebatlarına sahip karma lastik seçeneği.

Coupé teknik değerler.

DİZEL MOTORLAR

	CLA 180 d	CLA 200 d	CLA 200 d 4MATIC	CLA 220 d	CLA 220 d 4MATIC
Silindir sayısı/Yerleşim düzeni	4/Sıralı	4/Sıralı	4/Sıralı	4/Sıralı	4/Sıralı
Toplam silindir hacmi (cm ³)	1461	2143	2143	2143	2143
Nominal güç ¹ [kW (BG) d/dk.'da]	80 (109)/4000	100 (136)/3200-4000	100 (136)/3400-4400	130 (177)/3600-3800	130 (177)/3600-3800
Nominal tork ¹ [Nm d/dk.'da]	260/1750-2500	300/1400-3000	300/1400-3000	350/1400-3400	350/1400-3400
Şanzıman	6 ileri oranlı, manuel [7G-DCT]	6 ileri oranlı, manuel [7G-DCT]	- [7G-DCT]	- [7G-DCT]	- [7G-DCT]
Hızlanma 0-100 km/h (s)	11,6 [11,9]	9,5 [9,0]	- [9,0]	- [7,7]	- [7,7]
Azami hız yakl. (km/h)	205 [205]	220 [220]	- [216]	- [232]	- [230]
Yakıt tüketimi ³ (lt/100 km) karma	4,0-3,7 [4,2-3,8]	4,4-4,0 [4,2-3,8]	- [4,9-4,6]	- [4,2-4,0]	- [4,9-4,6]
CO ₂ emisyonları ³ (g/km) karma	108-98 [109-100]	114-104 [110-100]	- [127-119]	- [111-104]	- [127-119]
Emisyon sınıfı ⁴ /Verimlilik sınıfı ⁵	Euro 6/B [B]	Euro 6/B [B]	Euro 6/- [B]	Euro 6/B [B]	Euro 6/- [B]

BENZİNLİ MOTORLAR

	CLA 180	CLA 180 BE Edition	CLA 200	CLA 250	CLA 250 4MATIC	CLA 250 Sport	CLA 250 Sport 4MATIC	Mercedes-AMG CLA 45 4MATIC
Silindir sayısı/Yerleşim düzeni	4/Sıralı	4/Sıralı	4/Sıralı	4/Sıralı	4/Sıralı	4/Sıralı	4/Sıralı	4/Sıralı
Toplam silindir hacmi (cm ³)	1595	1595	1595	1991	1991	1991	1991	1991
Nominal güç ¹ [kW (BG) d/dk.'da]	90 (122)/5000	90 (122)/5000	115 (156)/5300	155 (211)/5500	155 (211)/5500	160 (218)/5500	160 (218)/5500	280 (381)/6000
Nominal tork ¹ [Nm d/dk.'da]	200/1250-4000	200/1250-4000	250/1250-4000	350/1200-4000	350/1200-4000	350/1200-4000	350/1200-4000	475/2250-5000
Şanzıman	6 ileri oranlı, manuel [7G-DCT]	6 ileri oranlı, manuel [-]	6 ileri oranlı, manuel [7G-DCT]	6 ileri oranlı, manuel [7G-DCT]	- [7G-DCT]	6 ileri oranlı manuel [7G-DCT]	- [7G-DCT]	- [AMG SPEEDSHIFT DCT 7 ileri oranlı spor şanzıman]
Hızlanma 0-100 km/h (s)	9,0 [8,7]	9,0 [-]	8,2 [7,9]	6,6 [6,5]	- [6,6]	6,5 [6,4]	- [6,4]	- [4,2]
Azami hız yakl. (km/h)	210 [210]	190 [-]	230 [230]	240 [240]	- [240]	250 ² [250 ²]	- [250 ²]	- [250 ²]
Yakıt tüketimi ³ (lt/100 km) karma	5,7-5,4 [5,5-5,1]	5,0-5,0 [-]	5,7-5,5 [5,5-5,1]	6,6-6,4 [5,9-5,7]	- [6,6-6,4]	6,7-6,7 [6,1-6,1]	- [6,7-6,7]	- [7,3-6,9]
CO ₂ emisyonları ³ (g/km) karma	133-125 [126-119]	117-117 [-]	133-126 [126-119]	153-148 [138-134]	- [154-150]	156-156 [141-141]	- [158-158]	- [171-162]
Emisyon sınıfı ⁴ /Verimlilik sınıfı ⁵	Euro 6/C [B]	Euro 6/C [B]	Euro 6/C [B]	Euro 6/C [B]	Euro 6/- [D]	Euro 6/D [C]	Euro 6/D	Euro 6/D

Motor için en iyisi:
Mercedes-Benz orijinal motor yağları.

¹ Nominal güç ve nominal tork ile ilgili veriler, 80/1269/AET sayılı talimatın geçerli olan güncel metnine göredir. ² Elektronik olarak sınırlandırılmıştır. ³ Belirtilen değerler, öngörülen ölçme yöntemine ([AT] 715/2007 sayılı direktifin halen geçerli olan şekline) göre belirlenmiştir. 1999/94/AT yönetmeliğinin geçerli olan metnine göre hatırlatmalar.

Shooting Brake teknik değerler.

DİZEL MOTORLAR

Silindir sayısı/Yerleşim düzeni
Toplam silindir hacmi (cm ³)
Nominal güç ¹ [kW (BG) d/dk.'da]
Nominal tork ¹ [Nm d/dk.'da]
Şanzıman
Hızlanma 0-100 km/h (s)
Azami hız yakl. (km/h)
Yakıt tüketimi ³ (lt/100 km) karma
CO ₂ emisyonları ³ (g/km) karma
Emisyon sınıfı ⁴ /Verimlilik sınıfı ⁵

CLA 180 d	CLA 200 d	CLA 200 d 4MATIC	CLA 220 d	CLA 220 d 4MATIC
4/Sıralı	4/Sıralı	4/Sıralı	4/Sıralı	4/Sıralı
1461	2143	2143	2143	2143
80 (109)/4000	100 (136)/3200-4000	100 (136)/3400-4400	130 (177)/3600-3800	130 (177)/3600-3800
260/1750-2500	300/1400-3000	300/1400-3000	350/1400-3400	350/1400-3400
6 ileri oranlı, manuel [7G-DCT]	6 ileri oranlı, manuel [7G-DCT]	- [7G-DCT]	- [7G-DCT]	- [7G-DCT]
11,9 [11,9]	9,7 [9,2]	- [9,2]	- [7,8]	- [7,8]
200 [200]	215 [215]	- [212]	- [228]	- [225]
4,2-3,9 [4,3-4,1]	4,4-4,1 [4,2-3,9]	- [5,0-4,6]	- [4,3-4,0]	- [5,0-4,6]
110-101 [114-107]	115-108 [111-101]	- [131-121]	- [112-105]	- [131-121]
Euro 6/B [B]	Euro 6/B [B]	Euro 6/- [B]	Euro 6/B [B]	Euro 6/- [B]

BENZİNLİ MOTORLAR

Silindir sayısı/Yerleşim düzeni
Toplam silindir hacmi (cm ³)
Nominal güç ¹ [kW (BG) d/dk.'da]
Nominal tork ¹ [Nm d/dk.'da]
Şanzıman
Hızlanma 0-100 km/h (s)
Azami hız yakl. (km/h)
Yakıt tüketimi ³ (lt/100 km) karma
CO ₂ emisyonları ³ (g/km) karma
Emisyon sınıfı ⁴ /Verimlilik sınıfı ⁵

CLA 180	CLA 200	CLA 250	CLA 250 4MATIC	CLA 250 Sport 4MATIC	Mercedes-AMG CLA 45 4MATIC
4/Sıralı	4/Sıralı	4/Sıralı	4/Sıralı	4/Sıralı	4/Sıralı
1595	1595	1991	1991	1991	1991
90 (122)/5000	115 (156)/5300	155 (211)/5500	155 (211)/5500	160 (218)/5500	280 (381)/6000
200/1250-4000	250/1250-4000	350/1200-4000	350/1200-4000	350/1200-4000	475/2250-5000
6 ileri oranlı, manuel [7G-DCT]	6 ileri oranlı, manuel [7G-DCT]	6 ileri oranlı, manuel [7G-DCT]	- [7G-DCT]	6 ileri oranlı, manuel [7G-DCT]	- [AMG SPEEDSHIFT DCT 7 ileri oranlı spor şanzıman]
9,1 [8,8]	8,5 [8,2]	6,8 [6,7]	- [6,7]	- [6,7]	- [4,3]
210 [210]	225 [225]	240 [240]	- [240]	- [240]	- [250 ²]
6,0-5,5 [5,6-5,3]	6,0-5,6 [5,6-5,3]	6,7-6,6 [6,2-6,0]	- [6,8-6,6]	- [6,8-6,8]	- [7,3-6,9]
140-128 [132-124]	140-130 [132-124]	156-151 [143-139]	- [156-152]	- [158-158]	- [171-162]
Euro 6/C [B]	Euro 6/C [B]	Euro 6/- [D]	Euro 6/- [D]	Euro 6/- [D]	Euro 6/- [D]

Bilgiler, münferit bir araç için olmayıp bir teklifin parçasını oluşturmaz, sadece çeşitli araç tipleri arasında karşılaştırma yapma amaçlıdır. ⁴ Bu değer, sadece Avrupa Birliği içerisinde geçerlidir. Ülkelere özgü farklılıkların olması mümkündür. ⁵ Ölçülmüş CO₂ emisyonlarına dayanarak, aracın kütlesi dikkate alınarak belirlenmiştir. Köşeli parantez içindeki değerler, otomatik şanzımanlı araçlar için geçerlidir. Ayrıntılı teknik değerleri www.mercedes-benz.com.tr adresinde bulabilirsiniz.

Coupé ölçüleri.

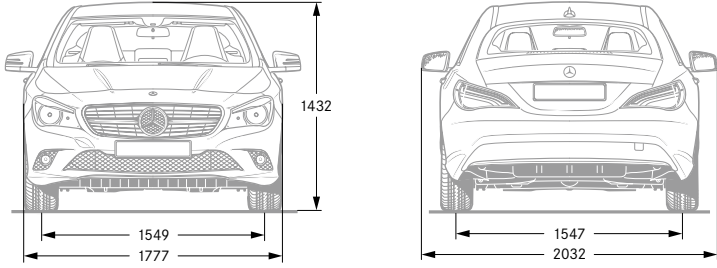

Shooting Brake ölçüleri.

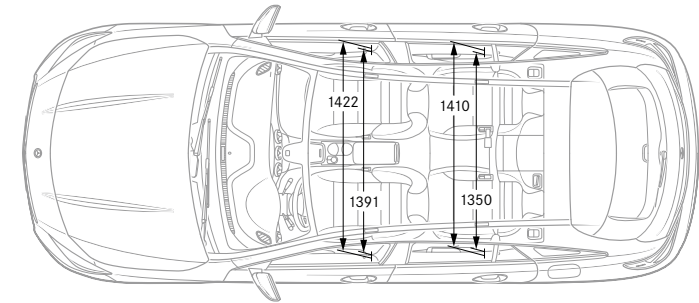
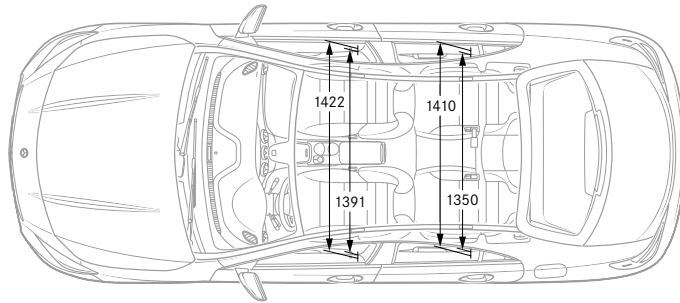
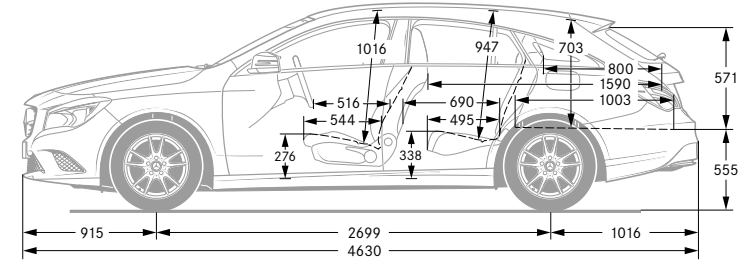
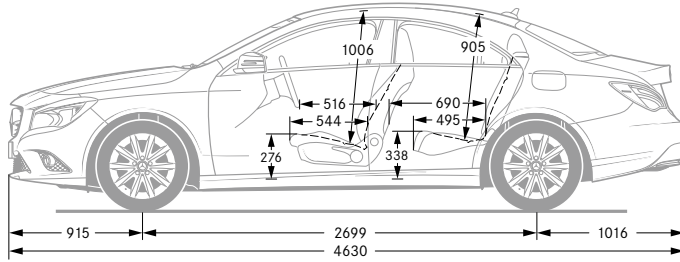
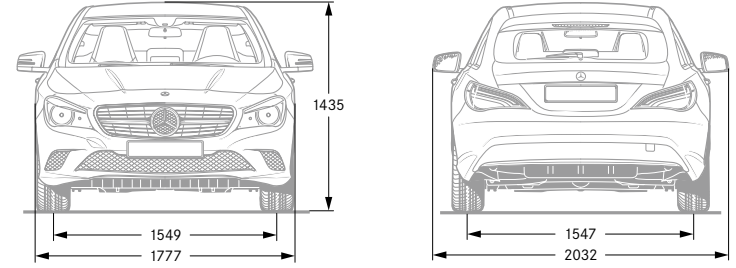

Tüm veriler milimetre cinsindedir. Verilen ölçüler ortalama değerlerdir. Temel donanıma sahip ve yüksüz durumdaki CLA 180 için geçerlidir.

Döşemeler ve süslemeler.

Döşemeler

- 111 Siyah ARTICO suni deri^{2,4}
 118 Kristal grisi ARTICO suni deri^{2,4}
 151 Oksit grisi süsleme dikişli siyah ARTICO suni deri^{3,4}
 155 Sahra beji ARTICO suni deri^{3,4}
 158 Orta gri süsleme dikişli kristal grisi ARTICO suni deri^{3,4}
 351 Siyah ARTICO suni deri/Coari kumaşı³
 358 Kristal grisi ARTICO suni deri/Coari kumaşı³
 361 Siyah ARTICO suni deri/Corumba kumaşı³
 363 Siyah/Turuncu ARTICO suni deri/Corumba kumaşı³
 368 Kristal grisi ARTICO suni deri/Corumba kumaşı³
 651 Siyah ARTICO suni deri/Mikrofiber Dinamica^{3,5,6}
 801 Siyah deri³
 804 Fındık kahvesi deri³
 808 Kristal grisi deri³
 811 Siyah RED CUT deri³

Süslemeler

- H14 Parlak kahverengi ceviz ağacı¹
 H19 İpek mat açık kahverengi kavak ağacı¹
 H50 Dalga desenli gümüş rengi
 H51 Antrasit rengi süslemeler
 H73 AMG karbon¹
 H79 Boylamasına taşlanmış açık renkli alüminyum^{1,5,6,7}
 H88 Matris görünümlü
 736 Parlak siyah dişbudak ağacı¹
 739 Trapez taşlanmış alüminyum

¹ İsteğe bağlı donanım. ² Konforlu koltuk. ³ Spor koltuk. ⁴ Sadece koltuk konfor paketi ile bağlantılı olarak. ⁵ AMG model için standart donanım. ⁶ Spor model için standart donanım. ⁷ AMG tasarım konsepti ve AMG Exclusive paketi için standart donanım.

Standart donanım

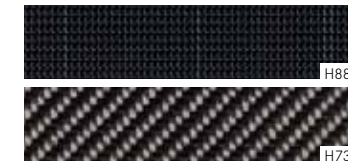

Urban¹



361



111
151

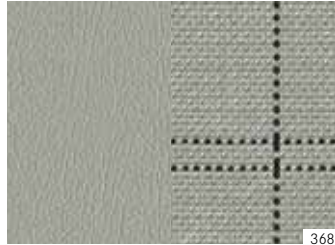

368



118
158



363

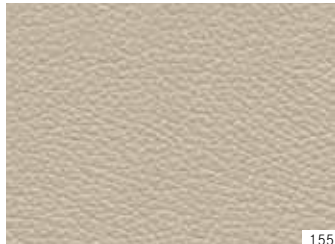

155

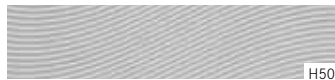

H50



H51



H79



H73

AMG tasarım konsepti¹



651

Exclusive paketi¹



801

AMG Exclusive paketi¹



811



808



804

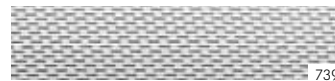

739



736



H14



H79



H19



H73



H73



H79



H73

Renkler.

Opak renkler



589



650

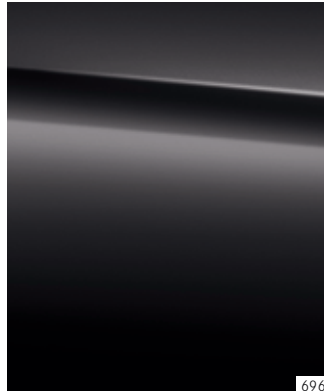

696

Metalik renkler¹



191

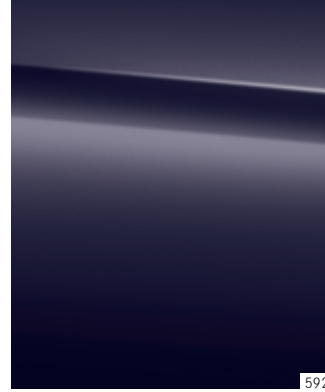

592



761

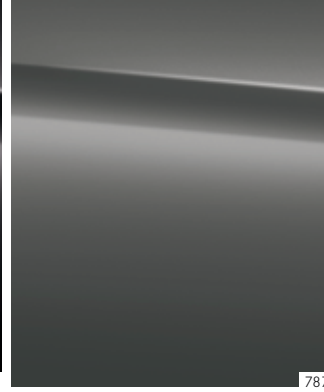

787

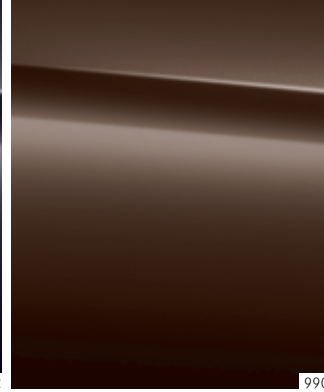

990

Özel renkler¹



991

Opak renkler

- 589 Jüpiter kırmızısı
- 650 Beyaz
- 696 Gece siyahı

Metalik renkler¹

- 191 Kozmos siyahı
- 592 Kutup ışıkları moru
- 761 Kutup grisi
- 787 Dağ grisi
- 990 Şark kahvesi

Özel renkler¹

- 991 designo mat kutup gümüşü

¹ İsteğe bağlı donanım.

Mercedes-Benz, “Laureus Sport for Good Foundation” vakfının kurucu ortaklarından biridir.

Mercedes-Benz, vakfın 2000 yılında kuruluşundan bu yana, hiçbir kar amacı gütmeyen bu küresel programın hedeflerini ve değerlerini, desteklemektedir: Sosyal spor projeleri ile mağdur veya hasta çocukların ve gençlerin hayatını iyileştirmek için. Laureus, Mercedes-Benz’in sosyal sorumluluğunun temel bir parçası oldu. Bu nedenle her yeni Mercedes, bu değerlerin birer elçisidir. Bir Mercedes satın alarak, “Laureus Sport for Good Foundation” vakfına destek vermiş olursunuz.

Bu katalogta yer alan verilerle ilgili açıklamalar: Bu baskının redaksiyonun bitiminden sonra (29.04.2015) üründe değişiklikler yapılmış olabilir. Teslimat süresi dahilinde, konstrüksiyon veya şekil değişiklikleri, renk tonunda sapmalar ve teslimat kapsamında üretici tarafından değişiklik yapma hakkı, değişiklikler veya sapmalar, satıcının menfaatleri gözetilerek, satın alan için kabul edilebilir sınırlar dahilinde kalması şartıyla saklıdır. Satıcı veya üretici, siparişi veya sipariş edilen satın alma konusunu işaret veya numaralarla tanımlıyorsa, sadece bu husustan hiçbir hak talebi türetilemez. Resimlerde, standart donanım kapsamında olmayan aksesuarlar ve isteğe bağlı donanımlar da gösterilebilir. Renk sapmaları, baskı tekniğiyle ilgilidir. Bu baskı, uluslararası alanda kullanıma sunulur. Yasal, hukuksal ve vergi mevzuatı ile ilgili ifadeler ve etkileri, sadece Federal Almanya Cumhuriyeti için bu basılı belgenin redaksiyonunun bitim tarihinde geçerlidir. Bu nedenle sizin ülkenizde geçerli uygulamalar, bunların etkileri ve bağlayıcı son durum için lütfen Mercedes-Benz Türk A.Ş. bayisine danışınız.

www.mercedes-benz.com.tr

Eski araçların geri alınması. Döngü tamamlanıyor. Uzun bir çalışma hayatından sonra CLA otomobilinizi AB'nin (Avrupa Birliği) Ömrünü Tamamlamış Araçlar yönetmeliğince çevreye zarar vermeyecek şekilde bertaraf etmek için geri alıyoruz, ama o zamana kadar daha çok vakit var.

Ulusal talimatlara göre 3,5 tona varana kadar izin verilmiş yüklü ağırlığı olan araçlar için geçerlidir. Geri dönüşüme ve değerlendirmeye uygun tasarım ile ilgili yasal talepleri Mercedes-Benz araçları yıllardan beri yerine getirir. Eski araçların geri alınması için aracınızı çevreye uygun olarak değerlendiren bir geri alma yerleri ve sökme işletmeleri ağı mevcuttur. Bu arada araçların ve parçaların değerlendirilmesi ile ilgili olanaklar sürekli daha da geliştirilmekte ve iyileştirilmektedir. Dolayısıyla CLA-Serisi yasal geri dönüşüm paylarının artırılmasını gelecekte de süreye uygun olarak yerine getirecektir.

Eski araç geri dönüşümü, yeniden değerlendirme ve geri alma koşulları ile ilgili ayrıntılı bilgileri ulusal Mercedes-Benz ana sayfasından edinebilirsiniz.