

# C-Serisi Coupé



Mercedes-Benz



## Anında baştan çıkarır.

100 milisaniye – İlk izlenimimizi bu kadar kısa sürede ediniyoruz. Mercedes-Benz'in bir Coupé'sini gördüğümüzde, bu daha da hızlı sürede gerçekleşir. Daha da derine, içimize işler. Çekiciliği büyüleyiciliğe dönüştürmenin en duygusal şekli. Arzuları ön tahrike dönüştürmenin en akıllı yolu. Yeni C-Serisi Coupé.



### ANINDA BİLGİLENDİRİR.

Yeni C-Serisi Coupé'yi iPad®'inizde keşfedin. Birçok ilave içeriğe sahip Mercedes-Benz katalog uygulaması, ücretsiz olarak iTunes Store®'da temin edilebilir.

## Baştan çıkarıcı.

### 2 | Mercedes-Benz C 300 Coupé Metalik selenit grisi

AMG tasarım konsepti, çok kol tasarımlı AMG hafif alaşım jantlar, panoramik sunroof, eyer kahvesi deri döşeme, açık gözenekli siyah dışbudak ağacı/boylamasına taşlanmış açık renkli alüminyum süslemeler

### 12 | Mercedes-Benz C 250 d Coupé designo metalik sümbül kırmızısı

5 çift kol tasarımlı hafif alaşım jantlar, panoramik sunroof, porselen rengi deri döşeme, siyah piyano boyası/boylamasına taşlanmış açık renkli alüminyum süslemeler

### 48 | Mercedes-AMG C 63 S Coupé designo metalik elmas beyazı

5 çift kollu AMG Performance dövme jant, mat siyah, jant flanşı parlatılmış, AMG gece paketi, AMG dış mekan karbon paketi I + II, biber kırmızısı/siyah AMG Nappa deri döşeme, karbon/boyuna taşlanmış açık renkli alüminyum AMG süslemeler

## Baştan çıkarma sanatları.

- 22 | Mercedes me
- 26 | Servis ve hizmetler
- 30 | Motorlar ve 9G-TRONIC
- 32 | AIRMATIC dinamik yol tutuş paketi
- 34 | COMAND Online
- 36 | Burmester® Surround ses sistemi
- 38 | Mercedes-Benz Intelligent Drive
- 40 | Donanımlar ve paketler
- 46 | Jantlar
- 48 | Mercedes-AMG
- 62 | Teknik değerler
- 65 | Döşemeler ve renkler

Resimlerde, standart donanım kapsamında olmayan isteğe bağlı donanımlar ve aksesuarlar da gösterilebilir.





## Özlemi temsil eder.

Yeni C-Serisi Coupé – Gerçek hisler için heyecan verici tasarım. Odak noktasında, benzersiz elmas görünümlü radyatör ızgarasına sahip ön kısım. Akıcı çizgiler ve belirgin omuzlar, arka kısma kadar uzanan gerilimi hiç durmaksızın artırır. Otantik, güçlü, sürükleyici.





Mükemmel orantıların simgesi: Arka kısım, yatay LED arka aydınlatma grubu ile geniş ve çevik görünüyor. Serbest duran dış dikiz aynaları olan çerçevesiz kapılar, böylesine modern bir silüete sahip gerçek bir Coupé için karakteristik özelliklerdendir. Bakmaya doyamayacaksınız. Ancak bu Coupé'yi tam gaz sürüşte yaşama arzusu daha ağır basıyor.

Nabzınızı kamçılar.









Dikkati kışkırtır.



Her şey sizin için. Göstergelerin dizilimi mükemmel bir şekilde düzenlenmiştir ve kullanımı tamamen sezgiseldir. İsteğe bağlı ön cam sanal göstergesi, en önemli bilgileri görüş alanınıza yansıtır. Bunlar, donanıma bağlı olarak hız veya navigasyon hatırlatmalarıdır. Gösterge, gözlerinizin iki metre ilerisinde, motor kaputunun üzerinde süzülüyormuş hissi verir.

Dar dönemeçlerde ve hızlı virajlarda: Entegre koltuk başlıklı Coupé koltukları mükemmel yan destekler ve güçlü renklerle sportif bir görünüm sağlar. Alçak koltuk pozisyonuna uyarlanmış dış dikiz aynaları, doğrudan çerçevesiz kapılara konumlandırılmıştır. Bu, Coupé büyüleyiciliğinin tipik bir özelliğidir.



# Ne kadar adrenaline dayanabilirsiniz?

Sport+ sürüş programında yürüyen aksam, motor ve direksiyon, maksimum dinamizm ve nefes kesici bir sürüş deneyimi için hazırdır. Virajları ustalıklı hızlı bir şekilde alın ve tepeleri yüzünüzdeki bir gülümseme ile aşın. Kademesiz sönümleme ayarına sahip isteğe bağlı havalı süspansiyon AIRMATIC, her ikisi için de en iyisini sunar ve bu seride benzersizdir. Hızlanın.











Nabzınıza yetişin.

Kısa bir mola mı?  
Hiç şansınız yok.





Adaptif sönümlleme sistemine sahip, 15 mm kadar alçaltılmış AGILITY CONTROL yürüyen aksam, sizi asfalta daha da yaklaştırır. Daha sert uyarlanmış süspansiyon ve sönümlleme, ideal tasarımı doğrudan hissetmenizi sağlar. Özel sportif görünümlü isteğe bağlı hafif alaşım jantlara sahip yeni C-Serisi Coupé'nin duruşundan hemen anlaşılan bir sürüş deneyimi.



Kendinize meydan okuyorsunuz. Dikkatli yol arkadaşınız sakinliğini hiç bozamaz: Mercedes-Benz Intelligent Drive. Modern teknolojilerin birbirine bağlanması, her türlü yolda sizi destekler ve yükünüzü hafifletir. İstek üzerine temin edilebilen sürüş yardım paketi Plus, aktif şerit takip yardımcısı ve aktif kör nokta yardımcısı gibi birden fazla güvenlik yardımcısını kombine eder.





Zirve. Nihayet nefes alıyorsunuz. Aniden nefesinizi tutuyorsunuz. Bakışlarınız, dinamik olarak tasarlanmış orta konsoldan gümüş krom rengindeki kumanda elemanlarına ve süslemelere kadar, kaliteli iç mekanın benzersiz görünümü üzerinde süzülüyor. Ellerinizi, özenle seçilmiş malzemelerin dokunuşunu hissediyor. Ardından 3 kol tasarımlı çok fonksiyonlu direksiyon simidini tutuyorsunuz. Viraj avı devam ediyor.





## Bir sonraki büyük yeniliğimiz sizin imzanızı taşıyacak.

**www.mercedes.me**'de sizi yeni hizmetler, ürünler ve deneyimler ile heyecanlandırmak, iştahınızı kabartmak ve şaşırtmak istiyoruz. Hamburg, Milano, Tokyo veya Hong Kong gibi metropollerde bulunan Mercedes me mağazalarımıza da davetlisiniz.





## Mercedes me. Mercedes-Benz dünyanıza hoş geldiniz.

Siz yeni sorular soracaksınız, Mercedes-Benz size cevap verecek: Mercedes me. Yenilikçi ve bireyselleştirilmiş mobilite, bağlantı, servis ve finans hizmetleri ile marka deneyiminden oluşan büyüleyici ve kişiselleştirilmiş Mercedes-Benz dünyasına erişiminiz. Yenilikçi, basit ve zamana uygun: [www.mercedes.me](http://www.mercedes.me)

Araca binin – Akıllı telefon, tablet veya PC'niz üzerinden bağlanın. Yarının dünyasını birlikte tasarlayalım. Her zaman ve her yerde.

\* Mercedes connect me Türkiye'de sunulmamaktadır.

**Mercedes connect me\***, aracın ve sürücünün bütünleşmesi ve daha fazlası anlamına gelir: Daha fazla konfor ve sürüş sırasında da sürekli bağlı olmanın vermiş olduğu iyi his için otomobil, özel hayatın bir parçası haline dönüşür. Mercedes connect me'ye dahil olanlar arasında, arıza veya kaza durumunda size otomatik destek sağlayan temel hizmetler ve ayrıca araç ayarlarını akıllı telefon aracılığıyla yapabilmeyi sağlayan Remote Online hizmetleri seçeneği mevcut olacaktır.



**Mercedes finance me\*\*** sizi hayalinizdeki otomobile ulařtıracak çeřitli seenekler sunar. Mercedes-Benz Financial Services, sizinle birlikte, ihtiyalarınıza uyarlanmış ideal leasing, finansman ve sigorta özümünü bulur. Leasing ürünlerimiz, her zaman en yeni araç modellerini kullanmanızı ve bu sırada azami esnekliđin keyfini sürmenizi sađlar. ünkü aracı satın almak için deđil, sadece kullanmak için ödeme yapıyorsunuz ve böylece aylık çekici taksitlerden faydalanıyorsunuz. Finansman tekliflerimizle, yeni Mercedes-Benz'inizin ödemesini kişisel finansman planlamanıza uygun şekilde yapabilirsiniz. Bu sırada, seilen peřinat tutarı ve sözleşme geçerlilik süresi üzerinden aylık taksitlerinizin miktarını birlikte belirleyelim. Cazip kořullara sahip bireysel sigorta özümlerimiz, büteniz ve aracınız için güvenilir bir koruma sunar.

**Mercedes inspire me\*\***, size marka deneyimleri ve ilham verici bir diyalog imkanı sunacaktır. Size her zaman en iyi özümleri sunabilmemiz için fikirlerimizi paylaşmak ve sizi neyin heyecanlandırdığını öğrenmek istiyoruz. Bunun için, örneđin klasik otomobil konularının (etkinlikler, seyahatler ve yařam tarzı alanlarına ait) ötesine uzanan bir topluluk, giderek artan teklifler ve deneyimler geliřtiriyoruz.

**Mercedes move me\*\***, akıllı mobilite özümü moovel'e erişim sunacaktır: moovel mobilite uygulaması, birbirinden farklı mobilite sađlayıcıların tekliflerini bir araya getirir ve böylece A'dan B'ye en ideal yolu bulur. car2go, Free-floating Carsharing'in dünya apındaki öncüsü ve pazar lideridir. car2go black, Mercedes-Benz B-Serisi araçlarıyla akıllı telefon bazlı Carsharing sunacaktır. mytaxi uygulaması ile taksi ađırabilir, geliřini canlı olarak takip edebilir ve ödemesini kolayca yapabilirsiniz.

**Mercedes assist me\*\***, aracınızın bakımını son derece kolaylařtıracaktır. Böylece online olarak yakınızdaki bir Mercedes-Benz bayisini kolayca bulabilecek ve bir servis randevusu alabileceksiniz. Dijital servis raporu, gerekleřtirilen bakım hizmetleri konusunda sizi her zaman bilgilendirebilir. Bu rapor, yapılan bir bakımdan sadece bir gün sonra, online olarak kullanımınıza sunulur. Güncel servis raporunun yanı sıra, bakım gemiřinin tamamını ve ayrıca aracınızın servis aralıklarını görebilir ve ihtiyaç halinde yazdırabilirsiniz.

**Mercedes-Benz  
Service**



## Hizmetimiz Mercedes'iniz ile mükemmel şekilde uyumludur.

Bir otomobilden fazlasını satın alıyorsunuz: Paha biçilemez Mercedes-Benz ortaklığını. Bu sizin için huzur, güvenlik ve özgürlük anlamına gelir. Başka bir deyişle: Bir Mercedes kullanmanın verdiği iyi his.

**Mercedes'iniz için en iyisi.** Hiç kimse Mercedes'inizi, Mercedes-Benz yetkili servislerindeki tecrübeli uzman çalışanlarımızdan daha iyi tanıyamaz. Kapsamlı hizmet teklifi ve yüksek kalite talebi, aracınızın en iyi durumda olmasını sağlar. Bu nedenle test edilmiş Mercedes-Benz orijinal parçalarına ve özel aletlere güveniyoruz.

**Sizin için en iyisi.** İlk kilometreden itibaren endişesiz bir şekilde yola çıkmak. Bunu size özel uyarlanmış Mercedes-Benz hizmet sözleşmeleri sunar. Bu sırada uzun süreli planlama güvenliğinden, sabit aylık taksitler sayesinde sürekli maliyet kontrolünden ve maliyet şeffaflığından faydalanırsınız. Ayrıca, ilave servis masraflarına karşı ideal şekilde korunmuş olursunuz.

**Mobiliteniz için en iyisi.** Teknik arızalar, küçük aksilikler, kaza, şiddet ve hırsızlık olayları sonucunda aracınız çalıştırılmaz durumdaysa veya çalıştırılması sakıncalıysa, Mercedes-Benz Mobilo<sup>1</sup> yolunuza devam etmenizi sağlayan hizmetleri sunar. Bu tür durumlarla karşılaştığınızda 444 62 44<sup>2</sup> Mercedes-Benz iletişim hattımızı arayın ve Mobilo'nun hayatınızı kolaylaştıran hizmetlerinden ücretsiz faydalanın.

### ŞİMDİ DAHA FAZLA BİLGİ EDİNİN

Mercedes-Benz hizmet sözleşmeleri ile ilgili Mercedes-Benz Yetkili Servisleri'nden detaylı bilgi alabilirsiniz.

<sup>1</sup> Mobilo ilk 2 yıl koşulsuz geçerli olup, yetkili servislerimiz tarafından yapılan düzenli kontrol ve bakım işlemleri sonucunda, 1'er yıl daha uzatılabilir (Maksimum 30 yıla kadar uzatma mümkündür). <sup>2</sup> Mobilo hizmetinin kullanım ve geçerlilik şartlarını Mercedes-Benz Yetkili Servisleri'nden, MB İletişim Hattı'ndan veya [mobilo.mercedes-benz.com.tr](http://mobilo.mercedes-benz.com.tr) sitesinden öğrenebilirsiniz.

## Mercedes-Benz olmadan motor sporları nasıl olurdu?

Bir otomobil yarışını kazanan ilk otomobil, bir Daimler motoru tarafından tahrik ediliyordu. İlk Mercedes bir yarış otomobiliydi. Gümüş oklar – gerçek bir efsane. Mercedes-Benz'in motor sporlarıyla bağının ardında büyük bir gelenek yatar. Motor sporları, bugün hala markayı ve üzerinde yıldızı taşıyan her aracı şekillendirmektedir. Markanın benzersiz tarihini ilk elden Stuttgart'taki Mercedes-Benz Müzesi'nde deneyimleyin.

### DAHA FAZLA BİLGİ EDİNİN

130 yılı aşkın süredir dünyayı hareketlendiren olguya tanıklık edin ve Mercedes-Benz Müzesi'nde otomobil tarihi içerisinde bir zaman yolculuğuna çıkın. Toplam 16.500 metrekare alanda 1500'den fazla obje sizi bekliyor. Bunların arasında, 1902 yılından kalma, türünün tek örneği olan en eski, ama hala iyi durumdaki Mercedes veya kanatlı kapıları olan efsanevi araçlar bulunur. Yenilikler mekanına hoş geldiniz:

[www.mercedes-benz.com/museum](http://www.mercedes-benz.com/museum)



## Motor sporları olmadan Mercedes-Benz nasıl olurdu?

3 Haziran 1934 tarihinde, Nürburgring'de düzenlenen uluslararası Eifel yarışında gümüş ok efsanesi doğdu. Gümüş ok şirket ekibi MERCEDES AMG PETRONAS, bu geleneği Formula-1'in 2014 sezonunda devam ettirdi. Bu başarılı görev, sezonun en etkileyici çifte galibiyeti ile taçlandırıldı: Hem marka hem de sürücü şampiyonluğu. Ne var ki ekip sadece yarış pistinde başarılar elde etmez; katedilen her metre, hibrit teknolojisinin seri üretime yönelik gelişimini bir adım daha ileri götürür.

### DAHA FAZLA BİLGİ EDİNİN

Formula 1 büyüsunü multimedya ortamında yaşayın.  
<http://www.facebook.com/MercedesAMGF1>  
<http://twitter.com/MERCEDESAMGF1>  
<http://www.youtube.com/user/MERCEDESAMGPETRONAS>  
<http://plus.google.com/+Mercedesamgf1/posts>  
<http://instagram.com/MercedesAMGF1#>  
<http://www.MercedesAMGF1.com>





## Yönlendirici güçler.

Yeni C-Serisi Coupé, örneğin 180 kW'lık (245 BG) güce sahip **C 300** gibi gerçek spor motorlar tarafından tahrik edilir. Önceki motor nesli ile karşılaştırıldığında, gücü ve torku belirgin şekilde arttırılmış, turbo beslemeye sahip ağırlığı optimize edilmiş yapı, azaltılmış tüketim ve ayrıca düşük emisyonlar sağlar.

### MOTOR YELPAZESİ

#### Benzin

115 kW'lık (156 BG) güce ve azami 250 Nm'lik torka sahip C 180

135 kW'lık (184 BG) güce ve azami 300 Nm'lik torka sahip C 200

155 kW'lık (211 BG) güce ve azami 350 Nm'lik torka sahip C 250

180 kW'lık (245 BG) güce ve azami 370 Nm'lik torka sahip C 300

#### Dizel

125 kW'lık (170 BG) güce ve azami 400 Nm'lik torka sahip C 220 d

150 kW'lık (204 BG) güce ve azami 500 Nm'lik torka sahip C 250 d



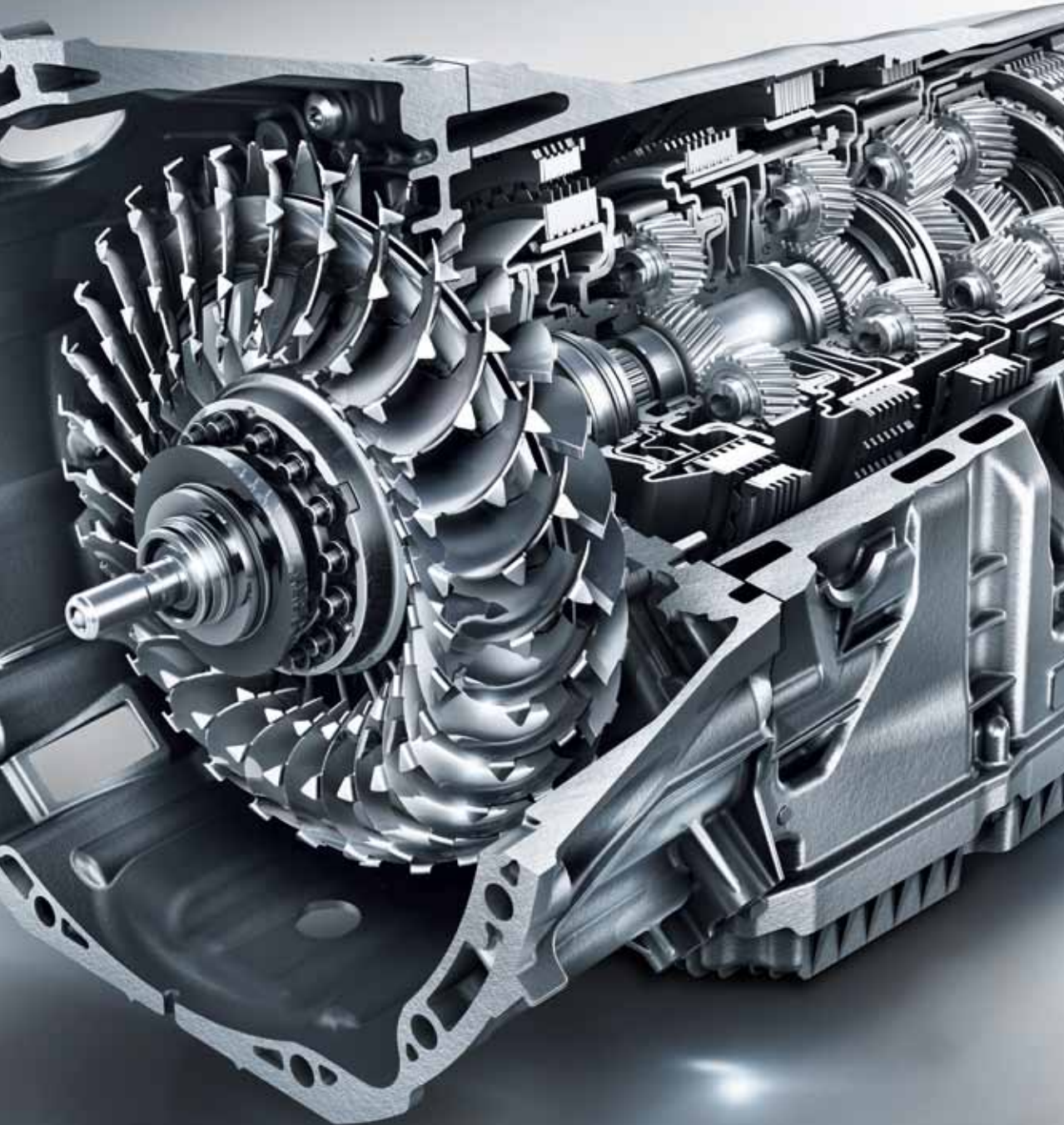

## İtme güçleri.

C 250 d'nin azami 500 Nm'lik torkunu hemen hissetmek mi istiyorsunuz? Dizel motorlar için temin edilebilen otomatik şanzıman **9G-TRONIC**, düşürülmüş devir sayısı aralıkları ve daha hızlı vites geçişleri ile maksimum spontanlık ve çeviklik sağlar. 9G-TRONIC seri ara hızlanmalar için aynı anda birden fazla vites düşürebilir.

### DİĞER ŞANZIMAN SEÇENEKLERİ

Benzinli motorlar için temin edilebilen otomatik şanzıman **7G-TRONIC PLUS**, yüksek seyahat konforunu, sürüş keyfini ve verimliliği birleştirir. Yumuşak vites değişimi ve hızlı vites geçişleri ile etkileyicidir. 7G-TRONIC PLUS aynı zamanda yakıt tüketimini ve emisyonları düşürmeye katkıda bulunur.

Her bir motor seçeneğine mükemmel bir şekilde uyarlanmış **6 ileri oranlı manuel şanzıman** son derece yüksek vites değiştirme konforu, hassas vites yolları ve uyumlu bir vites değiştirme süreci sunar. Ayrıca düşük devir sayılarında yakıt tasarrufu sağlayan konforlu bir sürüşü destekler.





## Hava sahası - AIRMATIC dinamik yol tutuş paketi.

Arttırılmış süspansiyon ve hareket konforu ve ayrıca üstün sürüş dinamiği özellikleri için özel olarak geliştirilmiş AGILITY CONTROL yürüyen aksam ve isteğe bağlı **dinamik yol tutuş paketi AIRMATIC** ile saf çeviklik ve benzersiz sürüş keyfi yaşayın. Kademersiz olarak ayarlanabilen adaptif sönümlenme sistemine sahip havalı süspansiyon tam otomatik olarak çalışır. Sönümlenme, her tekerlekte güncel sürüş ve yol durumuna uyum sağlar.

DYNAMIC SELECT kontrol düğmesine bir dokunuşla başka bir güç aktarılır: Bireysellik. Bu sırada motorun, yürüyen aksamın ve direksiyonun karakteristiği gibi parametreler seçilen sürüş programına uyarlanır. 7G-TRONIC PLUS ve 9G-TRONIC otomatik şanzımanlar ile bağlantılı olarak, şanzımanın vites değiştirme özellikleri de değişir. Beş program, isteğe göre seçimler sunar. Tüketimi optimize edilmiş programdan çok konforlu ve çevığe kadar veya daha ilerici direksiyon karakteristiği, sportif sert yürüyen aksam uyarlaması ve değiştirilmiş vites değiştirme zamanları ile "Sport+" modunda çok sportif.

### KISA VE ÖZ

**AIRMATIC havalı süspansiyonun DYNAMIC SELECT kontrol düğmesi** ile kombinasyonu, isteğe göre bir sürüş deneyimi sağlar. Bir parmak dokunuşu ile beş farklı sürüş programı çağrılabilir: Son derece konforlu, sportif, çok sportif ve verimli. Ayrıca tamamen kişisel bir ayar da mümkündür. Seçilen sürüş programı gösterge tablosunda ve medya ekranında gösterilir.



## Büyük bir hassasiyet ile mükemmel bir şekilde birbirine bağlantılı.

Güncel bilgiler, kapsamlı iletişim ve en iyi eğlence: Multimedya sistemleri, sizi istediğiniz gibi şımartır. İsteğe bağlı **COMAND Online**, gerçek zamanlı navigasyon, internet erişimi ve birinci sınıf müzik keyfi sunar. Remote Online, akıllı telefonunuzu kullanarak, araç konumu fonksiyonu ve aracı uzaktan kilitleme ve kilidini açma sayesinde aracınız ile iletişim halinde kalmanızı sağlar.

COMAND Online'ı kullanmak için, **Multitouch sensör sistemine sahip dokunmatik panel** ile birkaç jest yeterlidir. Ne istediğinizi anlayabilmek için parmaklarınızın bir veya iki dokunuşuna, kısa bir silme hareketine veya parmakların açılmasına ihtiyaç duyar. İster harf ister rakam olsun, el yazınızı bile ayırt eder.

İsteğe bağlı ön cam sanal göstergesi, çevrim dışı olduğunuzda da en iyi şekilde bilgilendirilmenizi sağlar ve araç verilerini görüş alanınıza yansıtır.

---

**COMAND Online.** Navigasyon, telefon, audio, video, internet. Sürücü, isteğe bağlı kumanda ve gösterge sistemi ile bu ve daha birçok başka fonksiyona doğrudan erişime sahiptir. Gösterim, yüksek çözünürlükte ve renkli olarak 21,3 cm'lik (8,4 inç) bir medya ekranında gerçekleşir. Multitouch sensör sistemine sahip yeni dokunmatik panel üzerinden gerçekleşen kullanım, kolay ve sezgiseldir.

---

İsteğe bağlı dokunmatik kontrol panelli **Audio 20 CD.** Bu multimedya sistemi eğlence, bilgi ve iletişimi birleştirir. Navigasyon, internet özelliği, radyo, çift tuner, CD sürücüsü ve 17,8 cm'lik (7 inç) medya ekrana sahip Audio 20 CD, Bluetooth® üzerinden mobil cihazlara bağlanmayı mümkün kılar.

---

**Ön cam sanal göstergesi;** hız, araç donanımına bağlı olarak navigasyon hatırlatmaları ve yardımcı sistemler gibi önemli bilgileri sürücünün görüş alanına yansıtır. Bu gösterge, yaklaşık iki metre ileride, motor kaputunun üzerinde havada süzülüyor gibi algılanır.

---





## Kısık seslere ve 590 W'a hakimdir.

Yeni C-Serisi Coupé hem göze hem de kulağa hitap eder: Bunu, isteğe bağlı **Burmester® Surround ses sistemi** ile yapar. 13 yüksek performanslı hoparlörden, 9 kanallı bir DSP amplifikatörden ve 590 W'lık bir başlangıç performansından oluşan olağanüstü bir ses deneyiminin keyfine varın. İster öndeki isterse arkadaki koltuklarda olsun, Surround fonksiyonu en yüksek hızlarda dahi, en iyi müzik keyfi için tüm iç mekanda eşsiz bir ses deneyimine dönüşür.

İsteğe bağlı **iç mekan aydınlatma paketi** hafif, dolaylı ayak bölgesi ve tutamak yuvası aydınlatması ve ayrıca orta konsoldaki aydınlatmalı elemanlarla, hissedilir derecede rahat bir ortamda yavaşlamaya davet eder. Kapılardaki araçtan iniş ve uyarı lambaları, görünürlüğü ve güvenliği artırır. Bu paket, AMG tasarım konseptinin bir standart bileşenidir.

### EN GÜZEL IŞIKTA OTURUN

Mükemmel şekilde sahneye koyulmuş: İsteğe bağlı **ambiyans aydınlatması**, dolaylı yumuşak ışığı ve aydınlatmalı kapı eşikleri ile iç mekanın tamamında benzersiz bir keyif oluşturur. Üç farklı renk ve beş karartma kademesi arasından seçim yapılabilir.



## Kazasız sürüş yolunda. Mercedes-Benz Intelligent Drive.

MB Intelligent Drive mümkün olan her yerde destek sağlar. Tüm sakinliğinizi koruyarak dikkatli olmak, hiçbir şeyi kaçırmamak. Gerekteğinde müdahale etmek. Mümkün olduğunda geri durmak. Bu üstünlük, isteğe bağlı **sürüş yardım paketi Plus'ın** bileşenidir: Hissedilir derecede sürücünün üzerindeki yükü hafifleten ve destekleyen akıllı sürüş yardım ve güvenlik sistemlerinden oluşan kombinasyon. Direksiyon yardımcısı ve dur-kalk pilotuna sahip takip mesafesi kontrol sistemi **DISTRONIC PLUS**, öndeki araç ile arasında mesafeyi korumak ve şeritte kalmak için sizi destekler. Kavşak yardımcısına sahip fren yardımcısı **BAS PLUS** ve **PRE-SAFE® freni**, şehir trafiğinde kavşaklardaki kazalar ile arkadan çarpmaları ve yayalara çarpma tehlikesini azaltır. **Aktif şerit takip yardımcısı** ve **aktif kör nokta yardımcısı**, istem dışı şeritten çıkma veya şerit değiştirme durumunda diğer araçlarla ortaya çıkan çarpışma tehlikesinde destek sunar. Nihayetinde **PRE-SAFE® PLUS** arkadan çarpma durumunda koruma önlemleri sağlamak için önleyici yolcu koruma sistemi **PRE-SAFE®**'i geliştirir.

### DAHA FAZLA BİLGİ EDİNİN

Sürüş yardım paketi Plus, büyük bir bütünün parçasıdır: Mercedes-Benz Intelligent Drive, altında sürücüyü aktif olarak destekleyen ve yükünü hafifleten akıllı teknolojileri birleştirdiğimiz bir çatıdır. [www.mercedes-benz-intelligent-drive.com](http://www.mercedes-benz-intelligent-drive.com) altında daha fazlasını keşfedin.



#### MERCEDES-BENZ INTELLIGENT DRIVE

Stereo kamera, yakın ve uzak alan radarları, çevre sensörler, yeni C-Serisi Coupé'deki sayısız güvenlik ve yardımcı sistemi için temel oluşturur.

- 1 | Çok amaçlı stereo kamera. 2 | Orta alan algılamalı uzak alan radarı. 3 | Yakın alan radarı.
- 4 | Ultrasonik sensörler. 5 | Çok modlu radar.
- 6 | 360° kamera sistemi.



## Mercedes-Benz kullanmanın verdiği iyi his.

Dünya çapındaki ilk otomobil üreticisi olarak **entegre bir güvenlik konsepti** geliştirdik. Bunu, kazaları önlemek, tehlikelere karşı en iyi şekilde tepki vermek ve kaza sonuçlarını azaltmak için, bir Mercedes-Benz'in yolcuları ve aynı şekilde tüm diğer trafik katılımcıları için yaptık.

### GÜVENLİ SÜRÜŞ

Standart donanım **ATTENTION ASSIST konsant-rasyon kaybı yardımcısı**, uzun yollarda ve gece sürüşlerinde sürüş güvenliğini arttırabilir. Sürücünün direksiyon tutumu nedeniyle yorgunluğa ait belirtileri algılayabilir ve onu yaklaşan anlık uykuya karşı görsel ve sesli olarak ikaz edebilir.

**Aktif şerit takip yardımcısı** şeritten istem dışı çıkıldığını algılayabilir, sürücüyü direksiyon titreşimleri ile dokunsal olarak ikaz edebilir ve tek taraflı fren müdahaleleri ile aracın tekrar şeride yönlendirilmesine katkı sağlayabilir.

Kör noktadaki araçlar – **Aktif kör nokta yardımcısı** trafikteki en büyük tehlike kaynaklarından birini görünür hale getirir. Bu sayede, örneğin şerit değiştirmelerde sürücü ikaz edilebilir ve tek taraflı fren müdahaleleri ile bir çarpışma tehlikesinin önlenmesine yardımcı olunabilir.

Aktif şerit takip yardımcısı ve aktif kör nokta yardımcısı isteğe bağlı olarak temin edilebilen **sürüş yardım paketi Plus**'ın bileşenidir.

### TEHLİKE DURUMUNDA

Standart donanım kapsamındaki **COLLISION PREVENTION ASSIST PLUS (çarpışma önleme yardımcısı PLUS)**, önde giden bir araca veya hareketsiz bir engele olan mesafe azaldığında, sürücüyü görsel olarak ikaz eder. Algılanan bir çarpışma tehlikesinde sürücünün frenlemesi desteklenebilir ve tepki alınmadığında, hız bağımsız olarak azaltılabilir.

İsteğe bağlı temin edilebilen önleyici **yolcu koruma sistemi PRE-SAFE®** kritik sürüş durumlarını önceden algılayabilir ve olası bir kaza tehlikesinde yolcuların korunması için önlemleri başlatabilir. Buna, örneğin geriye doğru kemer gerdirmeye veya açık yan camların otomatik olarak kapatılması dahildir.

### BİR KAZA ANINDA

Bir yaya veya bisiklet sürücüsü ön taraftan araç ile çarpıştırsa, birçok model seçeneğinde **aktif motor kaputu** kaldırılabilir. Bir çarpışmayı daha

erken önlemek ve böylece yaralanma riskini azaltmak için, motor odasındaki agregalara olan arttırılmış mesafe sayesinde ilave bir deformasyon odası oluşur.

### BİR KAZA SONRASI

Bir kaza durumunda motor otomatik olarak durdurulabilir, ikaz flaşörü tertibatı ve ayrıca acil durum iç mekan aydınlatması etkinleştirilebilir ve merkezi kilitleme tertibatının kilidi açılabilir. Sonunda entegre **Mercedes-Benz acil çağrı sistemi**, GPS konum verilerini ve önemli araç bilgilerini iletebilir.

#### EMİN OLMAK LAZIM

Mercedes-Benz TechCenter'da neredeyse tüm güvenlik teknolojileri için bilgilendirici animasyon filmleri bulabilirsiniz.

<http://techcenter.mercedes-benz.com>

#### SİZİN İÇİN VARIZ

Yolda yardıma ihtiyacınız olduğunda 444 62 44 numaralı ücretsiz iletişim hattından her an Mercedes-Benz Service24h hizmetine ulaşabilirsiniz. Entegre telematik hizmeti Mercedes-Benz Contact, bir mobil telefon ile bağlantılı olarak sizi müşteri hizmetlerimize otomatik olarak da bağlayarak önemli araç ve konum verilerini iletebilir.





## Standart donanım anında ikna eder.

Yeni C-Serisi Coupé; siyah benekli elmas görünümlü radyatör ızgarası, 43,2 cm'lik (17 inç) hafif alaşım jantları ve daha birçok şey ile, henüz fabrikadan çıkmadan heyecan yaratır.

### DAHA FAZLA BİLGİ EDİNİN

Standart donanımın tamamı için, lütfen online olarak da görebileceğiniz fiyat listesine bakın.

### DIŞ GÖRÜNÜMDE ÖNE ÇIKAN ÖZELLİKLER

Siyah benekli elmas görünümlü radyatör ızgarası

Dört adet yatay uzanan LED ışık şeridine sahip LED arka lamba

Ayrı duran dış dikiz aynalara sahip çerçevesiz kapılar

Yükleme eşiği ve tavan çizgisi boyunca uzanan polisajlı alüminyumdan süsleme

Alçaltılmış AGILITY CONTROL yürüyen aksam

43,2 cm'lik (17 inç) 10 kol tasarımı hafif alaşım jantlar

### İÇ MEKANDA ÖNE ÇIKAN ÖZELLİKLER

Entegre görünümlü Coupé koltuk tertibatı

Siyah deriden 3 kol tasarımı çok fonksiyonlu direksiyon simidi

Siyah piyano görünümlü süslemeler

Katlanabilir arka koltuk sırt dayanakları

Siyah ARTICO suni deri/Norwich kumaşı döşeme



## Mükemmel şekilde tanımlanmış AMG tasarım konsepti.

AMG. Dinamik görünümün en sportif kısaltması. Güçlü AMG tasarım konsepti, kendini belirgin AMG tasarımı ile her açıdan en iyi formunda gösterir.

### SAF AMG

Sayfa 48'den itibaren AMG büyüleyiciliğinin tamamını keşfedin.

### DIŞ GÖRÜNÜMDE ÖNE ÇIKAN ÖZELLİKLER

Göze çarpan sportif hava girişlerine ve krom süslemeye sahip AMG ön aprondan, AMG yan marşpiye kaplamalarından, gövde renginde difüzör görünümü eklenti ile AMG arka aprondan oluşan AMG Styling

Önde 225/45 R 18 ve arkada 245/40 R 18 lastikli, 5 kol tasarımı, titanyum grisi ve parlak tormalanmış AMG hafif alaşım jantlar

İsteğe bağlı: Önde 225/40 R 19 ve arkada 255/35 R 19 lastikli çok kol tasarımı, titanyum grisi ve parlak tormalanmış AMG hafif alaşım jantlar

Krom beneklere sahip elmas görünümü radyatör ızgarası

Alçaltılmış spor yürüyen aksam ve spor Direct-Steer direksiyon sistemi

Tampona sabitlenerek entegre edilmiş iki adet görülebilir egzoz çıkışına sahip egzoz sistemi

### İÇ MEKANDA ÖNE ÇIKAN ÖZELLİKLER

ARTICO suni deri/Siyah mikrofiber DINAMICA döşeme

Alt tarafı düzleştirilmiş, tutma yeri derin işlemeli, siyah deriden 3 kol tasarımı çok fonksiyonlu spor direksiyon simidi

İki tüp tasarımı yuvarlak göstergelere sahip gösterge tablosu

Açık gözenekli siyah dişbudak ağacı/Boylamasına taşlanmış açık renkli alüminyum süsleme

Polisajlı paslanmaz çelikten AMG spor pedal seti

Siyah kumaş tavan döşemesi

Daha fazla atmosfer ve güvenlik için iç mekan aydınlatma paketi





## Anında ilham verir: İsteğe bağlı donanımlar.

Daha özel, daha konforlu, daha çekici: Tüm özellikleri daha da geliştirilmiştir. Böylece **panoramik sunroof**, gerçek bir açık hava hissi sağlar (Open-Air-Feeling). Doğrudan ön cama bağlanır ve tavan yüzeyinin üçte ikisini kaplar. Tüm yolcular için mümkün olan en iyi görüşü sağlar ve iç mekanda aydınlık ve hoş bir atmosfer oluşturur. Güneşten koruyan elektrikli stor perde, güçlü güneş ışınlarında gölge sağlar. Cam sunroof, kaldırılmış konumdayken kendini otomatik olarak üç kademe halinde güncel sürüş hızına göre uyarlar. Cam tavan, yüksek hızda alçalır. İç mekandaki gürültü seviyesi ve hava sirkülasyonu azalır. Ters durumda, düşük hızda tekrar kalkar.



---

**LED akıllı ışık sistemi;** değişken ışık dağılımı, aktif viraj lambası fonksiyonu, karayolu farı, otoyol farı ve dönüş lambası, genişletilmiş sis lambası, dinamik aydınlatma mesafesi ayarı ve mavi karşılama lambası ile en iyi görüşü sağlar. Bu karşılama lambası, aracın kilitlerini açtığınızda sizi sıra dışı bir ışık gösterisi ile karşılar.

---

**Kemer getiricisi** sayesinde, sürücü ve ön yolcu emniyet kemerlerini daha kolay şekilde takabilirler. Araca binildikten sonra, kemer otomatik olarak daha uygun bir tutma pozisyonuna alınır. Kemer getiricisinin dışarı sürülmesi, orta konsoldaki bir tuş üzerinden de tetiklenebilir.

---

## Çoğunlukla taklit edildi - Hiçbir zaman onun seviyesine ulaşamadı: Orijinal aksesuarlar.

Orijinal kalitesi sayesinde sonraki hafta sonu gezisi için veya günlük zorluklara karşı en iyi şekilde hazırlanmıştır. Böylece **tavan spoyleri**, tavanın görsel olarak uzatılması sayesinde araca daha dinamik ve sportif bir görünüm katar. Zarif **arka spoyler**, rahatsız edici bir etki bırakmadan spoyleri vurgular. Tüm seçenekleri [www.mercedes-benz-accessories.com](http://www.mercedes-benz-accessories.com) adresi altında bulabilirsiniz.



Arka alanda tavanın görsel uzantısı olarak **tavan spoyleri**.

Bagaj kapağı üzerinde zarif **arka spoyler**.

İki veya üç bisikletin taşınabilmesi için **kilitlenebilir konforlu arka bisiklet taşıyıcısı**. Taşıyıcının römork tertibatına montajı ve bisikletlerinizin taşıyıcıya sabitlenmesi kolay olur. Her bir bisiklet rayı için azami 30 kg'lık yükleme kapasitesi. Bu nedenle çoğu E-Bike için uygundur. Bagaj hala açılabilir.

225/40 R 19 lastikleri olan, jant flanşı parlak tormalanmış siyah **10 kol tasarımlı jant**.

**Temel taşıyıcı Alustyle**: Kayak ve snowboard taşıyıcılarından portbagajlara kadar birçok Mercedes-Benz taşıma çözümleri için temel oluşturan, tamamen Mercedes-Benz aracınızın karoserine uyarlanmış alüminyum taşıyıcı.





25R



R11



R32



R17



R48



08R



22R



R97

## Stilinizi mükemmel bir şekilde tamamlayın.

Sadece teknik olarak bile jantlar vazgeçilmezdir. Fakat duygusal olarak da birçok kişi için şunlar geçerlidir: Hayalinizdeki otomobil için neredeyse hiçbir şey mükemmel jant kadar önemli değildir. Bu nedenle sizin için birbirinden çekiçi seçenekleri bir araya getirdik.

### STANDART VE İSTEĞE BAĞLI DONANIMLAR

25R 225/50 R 17 lastikleri olan 10 kol tasarımlı, vanadyum grisi renginde hafif alaşım jant (Mercedes-AMG modelleri hariç standart donanım)

R48 225/50 R 17 lastikleri olan 5 çift kol tasarımlı, himalaya grisi renginde ve parlak tormalanmış hafif alaşım jant (isteğe bağlı donanım; Mercedes-AMG modelleri için temin edilemez)

R11 225/50 R 17 lastikleri olan 5 çift kol tasarımlı, vanadyum grisi renginde hafif alaşım jant (isteğe bağlı donanım; Mercedes-AMG modelleri için temin edilemez)

08R 225/50 R 17 lastikleri olan çok kol tasarımlı, himalaya grisi renginde hafif alaşım jant (isteğe bağlı donanım; Mercedes-AMG modelleri için temin edilemez)

R32 Önde 225/45 R 18 ve arkada 245/40 R 18 lastikleri olan 5 kol tasarımlı, vanadyum grisi renginde hafif alaşım jant (isteğe bağlı donanım; Mercedes-AMG modelleri için temin edilemez)

22R Önde 225/45 R 18 ve arkada 245/40 R 18 lastikleri olan 5 çift kol tasarımlı, himalaya grisi renginde ve parlak tormalanmış hafif alaşım jant (isteğe bağlı donanım; Mercedes-AMG modelleri için temin edilemez)

R17 Önde 225/40 R 19 ve arkada 245/35 R 19 lastikleri olan 5 çift kol tasarımlı, tremolit grisi renginde ve parlak tormalanmış hafif alaşım jant (isteğe bağlı donanım; Mercedes-AMG modelleri için temin edilemez)

R97 Önde 225/40 R 19 ve arkada 245/35 R 19 lastikleri olan 10 kol tasarımlı, himalaya grisi renginde ve parlak tormalanmış hafif alaşım jant (isteğe bağlı donanım; Mercedes-AMG modelleri için temin edilemez)





782



665



601



662

47



788



609



770



RXC

## AMG

782 Önde 225/45 R 18 ve arkada 245/40 R 18 lastikleri olan 5 kol tasarımlı, titanyum grisi renginde ve parlak tormalanmış AMG hafif alaşım jant (isteğe bağlı AMG tasarım konseptinin bileşeni, Mercedes-AMG modelleri için temin edilemez)

788 Önde 225/40 R 19 ve arkada 255/35 R 19 lastikli çok kol tasarımlı, titanyum grisi ve parlak tormalanmış AMG hafif alaşım jant (isteğe bağlı; Mercedes-AMG modelleri için temin edilemez)

665 Önde 225/40 R 19 ve arkada 255/35 R 19 lastikleri olan çok kol tasarımlı, parlak siyah renkte ve parlak tormalanmış AMG hafif alaşım jant (isteğe bağlı donanım; Mercedes-AMG modelleri için temin edilemez)

609 Önde 255/40 R 18 ve arkada 285/35 R 18 lastikleri olan 10 kol tasarımlı, titanyum grisi renginde ve parlak tormalanmış AMG hafif alaşım jant (Mercedes-AMG C 63 için standart donanım)

601 Önde 255/35 R 19 ve arkada 285/30 R 19 lastikleri olan 5 çift kol tasarımlı, titanyum grisi renginde ve parlak tormalanmış AMG hafif alaşım jant (Mercedes-AMG C 63 S için standart donanım; Mercedes-AMG C 63 için isteğe bağlı donanım)

770 Önde 255/35 R 19 ve arkada 285/30 R 19 lastikleri olan çapraz kol tasarımlı, titanyum grisi renginde ve parlak tormalanmış AMG dövme jant (Mercedes-AMG modelleri için isteğe bağlı donanım). Arkada 285/30 R 20 lastikleri olan 766 jant olarak da temin edilebilir.

662 Önde 255/35 R 19 ve arkada 285/30 R 19 lastikleri olan çapraz kol tasarımlı, mat siyah renkte ve parlak tormalanmış AMG dövme jant (Mercedes-AMG modelleri için isteğe bağlı donanım). Arkada 285/30 R 20 lastikleri olan 767 jant olarak da temin edilebilir.

RXC Önde 255/35 R 19 ve arkada 285/30 R 20 lastikleri olan 5 çift kol tasarımlı, mat siyah renkte ve jant flanşı parlak tormalanmış AMG Performance dövme jant (Mercedes-AMG C 63 S için isteğe bağlı donanım)

## DIĞER JANTLARI

aksesuar programımızda  
[www.mercedes-benz-accessories.com](http://www.mercedes-benz-accessories.com)  
adresini altında veya Mercedes-Benz bayinizde bulabilirsiniz.

# Performans. Çoğu kişi için sadece bir kelimedir, ancak bizim için başlı başına bir dünyadır.

Mercedes-AMG, sadece performans araçları veya spor otomobil üreticisi değildir, AMG verilmiş bir sözdür. Her defasında bir adım daha ileri gidileceğinin sözü. Çok fazla şey beklemek ve her şeyini vermektir. Bu şekilde sıra dışı insanlar için sıra dışı otomobiller üretiyoruz. Yeni Mercedes-AMG C-Serisi Coupé de, her anı ve her metreyi en iyi şekilde değerlendirme konusunda oldukça iddialıdır.

AMG dünyasına hoş geldiniz.





# TASARIM





## Adrenalinin en güzel hali.

Özel anlar, daha araca binmeden kalp çarpıntısı ile başlar. Mercedes-AMG C 63 Coupé'nin ilk bakışta yansıttıkları arasında alçak gönüllülük yoktur. Motor kaputu üzerinde güç bombeleri, AMG'ye özgü A harfi yapısında ön tampon eteği, "AMG" yazılı radyatör ızgarasına sahip çarpıcı çift çita. Genişletilmiş karoserde de, dış görünüşe bakarak iç değerler hakkında tahminde bulunabilirsiniz. Bu performans sporcusunun sürüş performansları, görünüşünün verdiği sözü yerine getiriyor: Saf performans.



## Frenlemeyi hızlandırdık.

Kendi yoluna gitmek isteyen biri güçlü olmalıdır, ancak kontrol olmadan gücün anlamı yoktur: Mercedes-AMG C 63 Coupé'nin yüksek performanslı AMG fren tertibatı, çepçevre içten havalandırmalı ve delikli fren diskleri ile donatılmıştır ve mükemmel bir yavaşlama sağlar. İsteğe bağlı yüksek performanslı AMG seramik kompozit fren tertibatı ayrıca, standart fren disklerine kıyasla %30'luk bir ağırlık avantajı ile tıpkı motor sporlarında olduğu gibi bir frenleme performansı sunar. Her şeyi ortaya koymak söz konusu olunca, mühendislerimiz sizin için durmak bilmeden çalışır.









## Gerçek değerler içimizde saklıdır.

Araca binin ve tadını çıkarın: Mercedes-AMG C 63 Coupé'nin iç mekanı, eşsiz bir sürüş hissi için ortam oluşturur. Mükemmel kullanım birinci sınıf tasarım ile karşılaşılıyor: 3 kol tasarımlı AMG Performance direksiyon simidinden arttırılmış yan tutuşa sahip AMG Performance koltuklara kadar. Uygun araç ayarını AMG DYNAMIC SELECT şalteri ile Comfort, Sport, Sport+ ve Race arasında ayarlayabilirsiniz. Direksiyon başına gecen kişiyi sadece bir macera değil, aynı zamanda sınırları zorlayan bir yolculuk bekler.

# Daha fazla güç. Daha fazla tutku. Daha az taviz.

Aşırıliklar için üretilmiş: Mercedes-AMG C 63 Coupé'nin motor kaputunun altında, tamamen yeni geliştirilmiş 4,0 litrelik çift turbo beslemeli bir AMG V8 motor yatıyor. Bu kompakt motor bir kez uyandığında S-Model'de, azami 375 kW'lık (510 BG) güç ve 700 Nm'lik torktan oluşan bir performans aralığı ile sürücü kampında saygı uyandırır. Her bir motor AMG'nin "One Man - One Engine" felsefesine göre el işçiliği ile üretilir. Bu ellerin motor gövdesi üzerindeki imzasını, verilmiş bir söz olarak algılayabilirsiniz: Her AMG, daha fazla güç için tutku ile üretilir.

# GÜÇ SARHOŞLUĞU





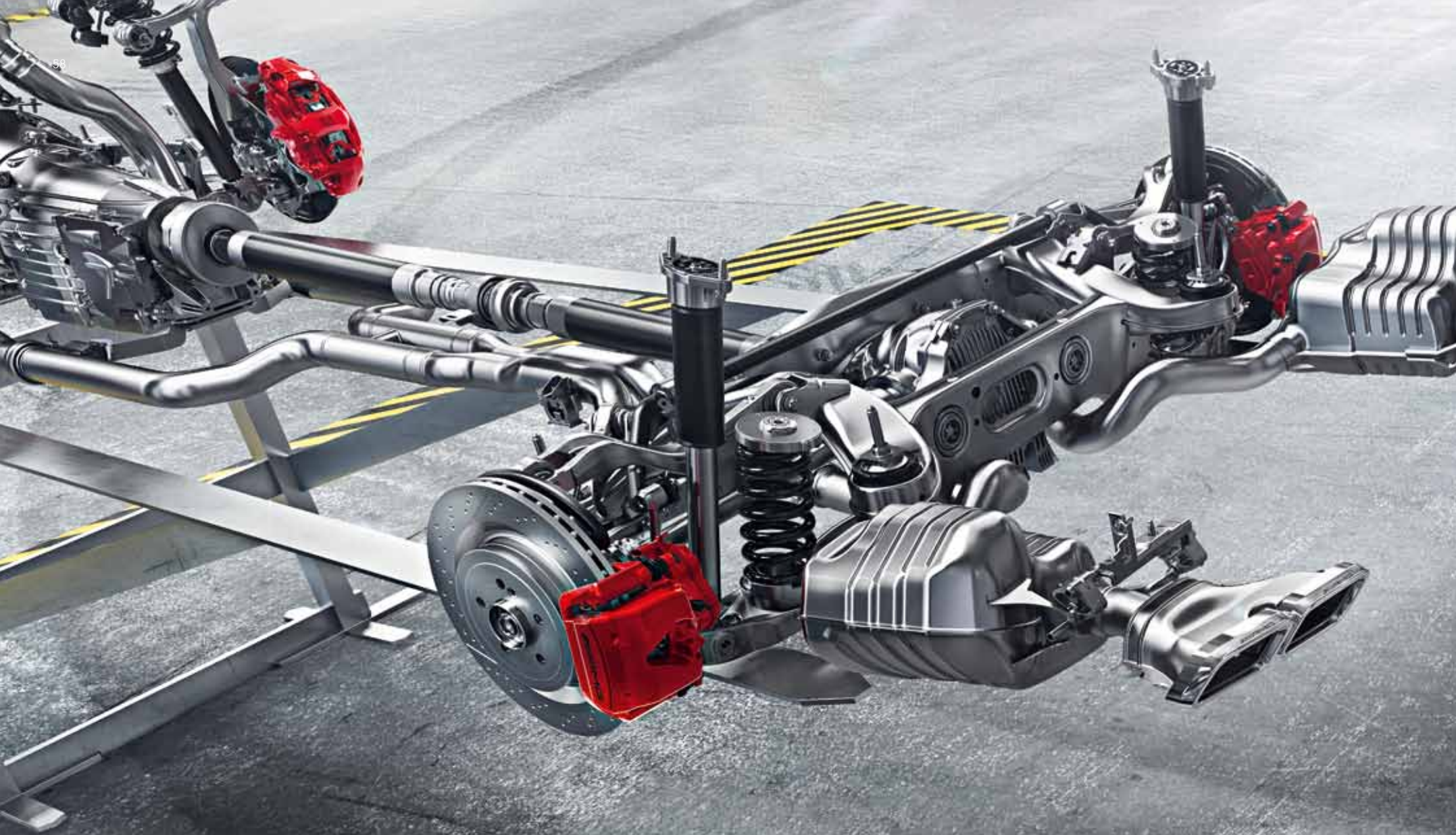

# Yarış teknolojileri. Artık trafiğe çıkış iznine sahip.

Trafiğe çıkış iznine sahip yarış teknolojileri: Bizzat Mercedes-AMG C 63 Coupé için geliştirilmiş arka aks ve ayrıca Coupé'ye özgü daha geniş lastikler, daha fazla sürüş dinamizmi sağlar. AMG arka aks mekanik diferansiyel kilidi, her sürüş durumunda ve özellikle de sportif sürüş tarzında çekişi iyileştirir. S-Model'de, elektronik olarak kontrol edilen mekanik diferansiyel kilidi, değişken kilitleme etkisi ile çok daha hassas ve hızlı bir şekilde ayarlama yapar. Bunun sonucu daha fazla çekiş ve daha yüksek viraj hızlarıdır. Ayrıca AMG RIDE CONTROL spor yürüyen aksam, adaptif ayarlanabilir sönümlemesi ile, bir tuşa basılmasıyla üç yürüyen aksam kademesi sunar. Böylece araç, her zaman ideal olarak yola ve günlük formunuza uyarlanmıştır. Öne çıkan başka bir gelişmemiz, 8 silindirimizdir. Konsantre enerji, ama tüketim ve emisyonlarda cimri. AMG, bu şekilde yeni standartlar belirler. Sadece yarış pistinde değil.





Tutku, paylaşırsa büyür: AMG Private Lounge, AMG'nin dünya çapındaki bir topluluğudur. Burada, AMG müşterileri birinci sınıf etkinliklerde bir araya gelirler ve Online platformda Affalterbach'daki en yeni gelişmeleri paylaşırlar. Bu sırada özel tekliflerden ve AMG'nin merkezi ile doğrudan kurmuş olduğunuz bağlantıdan faydalanabilirsiniz: [www.mercedes-amg.com/privatelounge/welcome](http://www.mercedes-amg.com/privatelounge/welcome)

AMG sürüş akademisi (AMG Driving Academy) eşsiz bir takım ruhunu temsil eder: Aynı sizin gibi performans tutkunları ile yarış pistlerinde ve dünyanın en heyecan verici yerlerinde düzenlenen etkinliklerde sürüş bilgilerinizi iyileştirin. Dünyanın en hızlı ailesi olan "World's Fastest Family"nin bir parçası olun: [www.mercedes-amg.com/driving-academy](http://www.mercedes-amg.com/driving-academy)

Daha fazlasını mı istiyorsunuz? AMG, AMG Customer Sports programı ile profesyonel motor sporları için bir platform ve Mercedes-AMG GT3 ile kendisinin tasarladığı bir yarış otomobili sunar. Komple entegre edilmiş bir servis dünyası, en yüksek seviyede motor sporu sağlar: [www.mercedes-amg.com/customersports](http://www.mercedes-amg.com/customersports)

AMG Performance Studio'da, mükemmel şekilde isteklerinize göre tasarlanmış otomobiller üretiyoruz. Uzmanlarımızın yaratıcılığı sınır tanımıyor – Burada, özel teknoloji bileşenlerinden olağan dışı boyamalara ve en eşsiz iç donanımlara kadar, en üst seviyede el işçiliği kalitesinde eşi benzeri olmayan araçlar üretilir.

AMG dünyasına giriş yapın. Sürüş performansını keşfedin.

**Biz sadece otomobil üretmiyoruz.  
Hayalleri gerçeğe dönüştürüyoruz.**

# Teknik değerler.

Silindir sayısı/Yerleşim düzeni
Toplam silindir hacmi (cm³)
Nominal güç¹ [kW (BG) d/dk.'da]
Nominal tork¹ [Nm d/dk.'da]
Şanzıman [otomatik şanzıman]
Hızlanma 0-100 km/h (sn) [otomatik şanzıman]
Azami hız yaklaşık (km/h) [otomatik şanzıman]
Ön aks, arka aks lastik ebadı
Yakıt
Yakıt tüketimi³ (lt/100 km)
Şehir içi [otomatik şanzıman]
Şehir dışı [otomatik şanzıman]
Karma [otomatik şanzıman]
CO₂ emisyonları³ (g/km) karma [otomatik şanzıman]
Emisyon sınıfı⁴/Verimlilik sınıfı⁵
Depo hacmi (lt) (bunun yakl. rez. kısmı)
Bagaj hacmi⁶ (lt)
Dönüş çapı (m)
Boş ağırlık/Yükleme kapasitesi⁷ (kg) [otomatik şanzıman]
Müsaade edilen toplam ağırlık (kg) [otomatik şanzıman]
Uzunluk⁸/Ayna dahil genişlik⁸ (mm)
Aks mesafesi⁸ (mm)
İz açıklığı, ön⁹/arka⁹ (mm)

**Motor için en iyisi:**  
**Mercedes-Benz orijinal motor yağları.**

## DİZEL MOTORLAR

C 220 d	C 250 d
4/Sıralı	4/Sıralı
2143	2143
125 (170)/3000-4200	150 (204)/3800
400/1400-2800	500/1600-1800
6 ileri oranlı, manuel [9G-TRONIC]	- [9G-TRONIC]
7,8 [7,5]	- [6,7]
234 [234]	- [247]
225/50 R 17	225/50 R 17
Dizel yakıt	Dizel yakıt
5,3-5,0 [5,0-4,7]	- [5,1-4,8]
3,9-3,6 [4,0-3,7]	- [4,1-3,8]
4,4-4,1 [4,3-4,1]	- [4,4-4,2]
116-106 [113-106]	- [116-109]
Euro 6/B	Euro 6/B
41/7,0	50/7,0
400	400
11,22	11,22
1605/480 [1615/480]	- [1645/480]
2085 [2095]	- [2125]
4686/2016	4686/2016
2840	2840
1563/1546	1563/1546

¹ Nominal güç ve nominal tork ile ilgili veriler, AT/595/2009 sayılı talimatın geçerli olan güncel metnine göredir. ² Elektronik olarak sınırlandırılmıştır. ³ Yakıt tüketimi ve CO₂ emisyonları ile ilgili verilen değerler, öngörülen ölçme yöntemine (§2 Nrn. 5, 6, 6a Pkw-EnVKV sayılı direktifin halen geçerli olan şekline) göre belirlenmiştir. Bilgiler münferit bir araç için olmayıp bir teklifin parçasını oluşturmaz, sadece çeşitli araç tipleri arasında karşılaştırma yapma amaçlıdır. ⁴ Değer, sadece Avrupa Birliği içerisinde geçerlidir. Ülkelere özgü farklılıkların olması mümkündür. ⁵ Ölçülmüş CO₂ emisyonlarına dayanarak, aracın kütlesi dikkate



## BENZİNLİ MOTORLAR

	C 180	C 200	C 250	C 300	Mercedes-AMG C 63	Mercedes-AMG C 63 S
Silindir sayısı/Yerleşim düzeni	4/Sıralı	4/Sıralı	4/Sıralı	4/Sıralı	8/V	8/V
Toplam silindir hacmi (cm <sup>3</sup> )	1595	1991	1991	1991	3982	3982
Nominal güç <sup>1</sup> [kW (BG) d/dk.'da]	115 (156)/5300	135 (184)/5500	155 (211)/5500	180 (245)/5500	350 (476)/5500-6250	375 (510)/5500-6250
Nominal tork <sup>1</sup> [Nm d/dk.'da]	250/1200-4000	300/1200-4000	350/1200-4000	370/1300-4000	650/1750-4500	700/1750-4500
Şanzıman [otomatik şanzıman]	6 ileri oranlı, manuel [7G-TRONIC PLUS]	6 ileri oranlı, manuel [7G-TRONIC PLUS]	- [7G-TRONIC PLUS]	- [7G-TRONIC PLUS]	- [AMG SPEEDSHIFT MCT 7 ileri oranlı spor şanzıman]	- [AMG SPEEDSHIFT MCT 7 ileri oranlı spor şanzıman]
Hızlanma 0-100 km/h (sn) [otomatik şanzıman]	8,5 [8,8]	7,7 [7,3]	- [6,8]	- [6,0]	- [4,0]	- [3,9]
Azami hız yaklaşık (km/h) [otomatik şanzıman]	225 [223]	237 [235]	- [250] <sup>2</sup>	- [250] <sup>2</sup>	- [250] <sup>2</sup>	- [250] <sup>2</sup>
Ön aks, arka aks lastik ebadı	225/50 R 17	225/50 R 17	225/50 R 17	225/50 R 17	255/40 ZR 18, 285/35 ZR 18	255/35 ZR 19, 285/30 ZR 19
Yakıt	Süper benzin	Süper benzin	Süper benzin	Süper benzin	Süper plus benzin	Süper plus benzin
Yakıt tüketimi <sup>3</sup> (lt/100 km)						
Şehir içi [otomatik şanzıman]	7,2-6,8 [7,4-6,8]	7,5-6,8 [7,5-6,9]	- [7,5-6,9]	- [8,8-8,2]	- [11,9-11,4]	- [11,9-11,4]
Şehir dışı [otomatik şanzıman]	5,0-4,4 [4,9-4,6]	4,9-4,4 [5,0-4,5]	- [5,0-4,5]	- [5,7-5,2]	- [7,1-6,9]	- [7,1-6,9]
Karma [otomatik şanzıman]	5,8-5,3 [5,9-5,4]	5,9-5,3 [5,9-5,4]	- [5,9-5,4]	- [6,8-6,3]	- [8,9-8,6]	- [8,9-8,6]
CO <sub>2</sub> emisyonları <sup>3</sup> (g/km) karma [otomatik şanzıman]	135-122 [135-126]	136-123 [137-125]	- [137-125]	- [157-146]	- [209-200]	- [209-200]
Emisyon sınıfı <sup>4</sup> /Verimlilik sınıfı <sup>5</sup>	Euro 6/C [C]	Euro 6/C [C]	Euro 6/- [C]	Euro 6/- [D]	Euro 6/- [F]	Euro 6/- [F]
Depo hacmi (lt) (bunun yakl. rez. kısmı)	41/7,0	50/7,0	50/7,0	66/7,0	66/10,0	66/10,0
Bagaj hacmi <sup>6</sup> (lt)	400	400	400	400	355	355
Dönüş çapı (m)	11,22	11,22	11,22	11,22	11,29	11,29
Boş ağırlık/Yükleme kapasitesi <sup>7</sup> (kg) [otomatik şanzıman]	1475/480 [1505/480]	1505/480 [1525/480]	- [1540/480]	- [1565/480]	- [1785/370]	- [1800/360]
Müsaade edilen toplam ağırlık (kg) [otomatik şanzıman]	1955 [1985]	1985 [2005]	- [2020]	- [2045]	- [2155]	- [2160]
Uzunluk <sup>8</sup> /Ayna dahil genişlik <sup>8</sup> (mm)	4686/2016	4686/2016	4686/2016	4686/2016	4750/2016	4750/2016
Aks mesafesi <sup>8</sup> (mm)	2840	2840	2840	2840	2840	2840
İz açıklığı, ön <sup>8</sup> /arka <sup>8</sup> (mm)	1563/1546	1563/1546	1563/1546	1563/1546	1636/1592	1636/1592

alınarak belirlenmiştir. <sup>6</sup> Değerler, 2007/46/AT yönetmeliğinin geçerli olan metnine göre. <sup>7</sup> Değerler 92/21/AT yönetmeliğinin (Sürüş hazır durumdaki kütle, yakıt deposu %90 oranında dolu, sürücülü, 68 kg ve bagaj, 7 kg) metnine göre standart donanıma sahip araçlar içindir. İsteğe bağlı donanımlar ve aksesuarlar bu değerleri genel olarak artırır ve böylece yük kapasitesi buna göre azalır. <sup>8</sup> Belirtilen ölçüler ortalama değerlerdir. Temel donanıma sahip ve yüksüz durumdaki araçlar için geçerlidir. Köşeli parantez içindeki değerler isteğe bağlı otomatik şanzıman ile bağlantılı motorlara yöneliktir. Ayrıntılı teknik değerleri [www.mercedes-benz.com.tr](http://www.mercedes-benz.com.tr) altında bulabilirsiniz.

## Ölçüler.

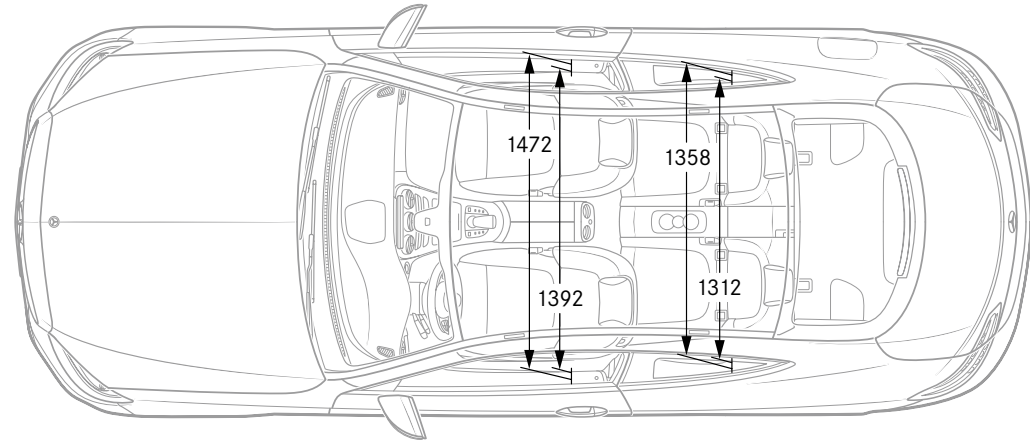
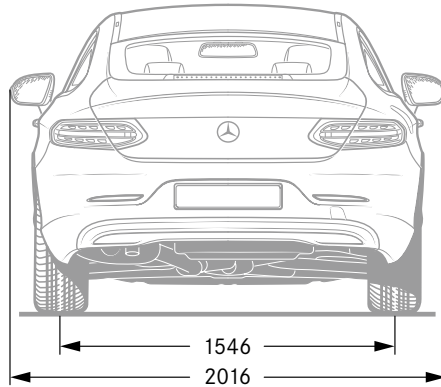
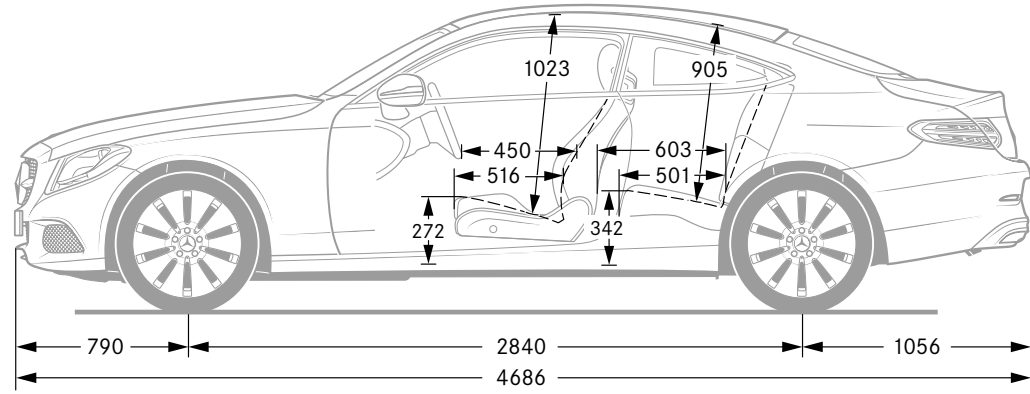
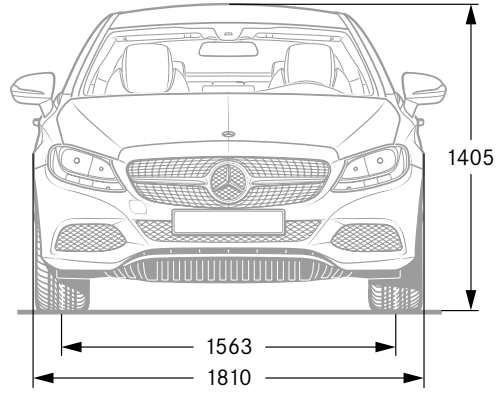

Tüm veriler milimetre cinsindedir. Verilen ölçüler ortalama değerlerdir. Temel donanıma sahip ve yüksüz durumdaki araçlar için geçerlidir.

# Döşemeler ve süslemeler.

## Döşemeler

- 101 siyah<sup>1,2</sup>  
 118 kristal grisi/siyah<sup>1,2</sup>  
 124 eyer kahvesi/siyah<sup>1,2</sup>  
 105 ipek beji/siyah<sup>1,2</sup>  
 201 siyah<sup>1,2</sup>  
 218 kristal grisi/siyah<sup>1,2</sup>  
 224 eyer kahvesi/siyah<sup>1,2</sup>  
 225 porselen rengi/siyah<sup>1,2</sup>  
 227 kızcık kırmızısı/siyah<sup>1,2</sup>  
 301 siyah<sup>2</sup>  
 611 siyah<sup>3</sup>  
 621 siyah<sup>4</sup>  
 651 siyah<sup>5</sup>  
 801 siyah<sup>6</sup>  
 811 siyah<sup>6</sup>  
 851 platin beyazı/siyah<sup>6</sup>  
 857 biber kırmızısı/siyah<sup>6</sup>

## Süslemeler

- H80 Siyah piyano boyası<sup>2</sup>  
 739 Siyah piyano boyası/Boylamasına taşlanmış açık renkli alüminyum<sup>1,3,4</sup>  
 736 Açık gözenekli siyah dişbudak ağacı/Boylamasına taşlanmış açık renkli alüminyum<sup>5,6</sup>  
 H09 Açık gözenekli kahverengi dişbudak ağacı<sup>1,2</sup>  
 H07 Çizgisel yapılı parlak kahverengi ıhlamur ağacı<sup>1</sup>  
 H73 AMG karbon-fiber/Boylamasına taşlanmış açık renkli alüminyum<sup>1</sup>  
 H84 AMG mat gümüş cam elyafı/Boylamasına taşlanmış açık renkli alüminyum<sup>1</sup>

<sup>1</sup> İsteğe bağlı donanım. <sup>2</sup> Mercedes-AMG C 63/C 63 S için temin edilemez. <sup>3</sup> Mercedes-AMG C 63 için standart donanım. <sup>4</sup> Mercedes-AMG C 63 S için standart donanım. <sup>5</sup> AMG iç mekan tasarım konsepti ile bağlantılı olarak standart donanım. <sup>6</sup> Mercedes-AMG C 63/C 63 S için isteğe bağlı donanım.

ARTICO suni deri/Norwich kumaşı



301

ARTICO suni deri

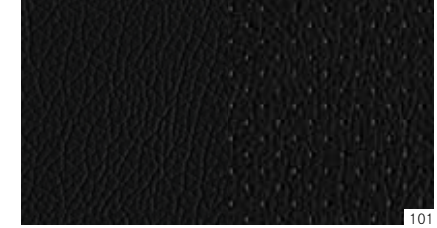

101

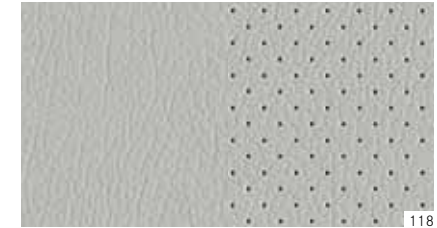

118



124



105

## Deri

ARTICO suni deri/  
Mikrofiber DINAMICA

## AMG Nappa deri

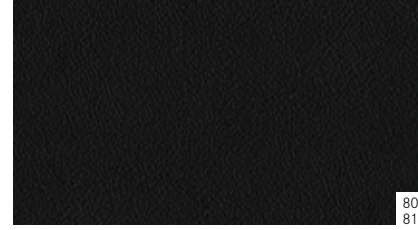

## Süslemeler

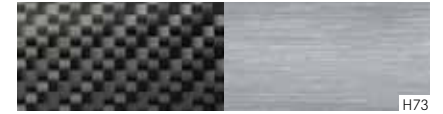
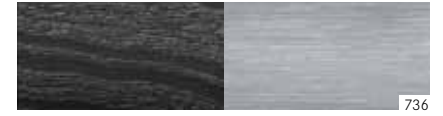

# Renkler.

## Opak renkler



040

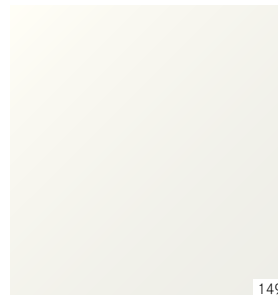

149

## Metalik renkler<sup>1</sup>



197



775



796



890

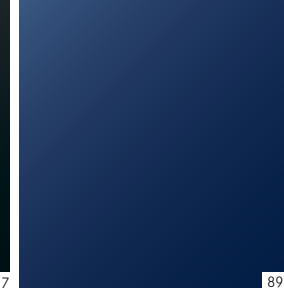

896

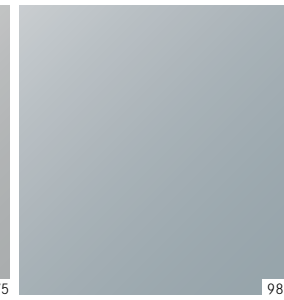

988

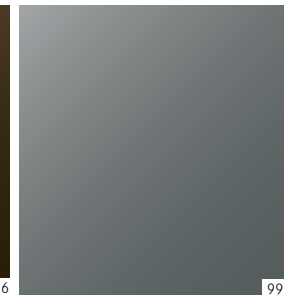

992

## designo renkler<sup>1</sup>



297



799



982



996

### Opak renkler

- 040 Siyah  
149 Kutup beyazı

### Metalik renkler<sup>1</sup>

- 197 Obsidiyan siyahı  
775 İridyum grisi  
796 Sitrin kahvesi<sup>2</sup>  
890 Kavansit mavisi<sup>2</sup>  
896 Parlak mavi  
988 Elmas gümüşü<sup>2</sup>  
992 Selenit grisi

### designo renkler<sup>1</sup>

- 297 designo mat selenit grisi  
799 designo elmas beyazı  
982 designo mat iridyum grisi<sup>3</sup>  
996 designo metalik sümbül kırmızısı<sup>2</sup>

<sup>1</sup> İsteğe bağlı donanım. <sup>2</sup> Mercedes-AMG C 63/C 63 S ile birlikte sipariş edilemez. <sup>3</sup> Sadece Mercedes-AMG C 63/C 63 S ile birlikte sipariş edilebilir.



**Mercedes-Benz, “Laureus Sport for Good Foundation” vakfının kurucu ortaklarından biridir.**

Mercedes-Benz, vakfın 2000 yılında kuruluşundan bu yana, hiçbir kar amacı gütmeyen bu küresel programın hedeflerini ve değerlerini, desteklemektedir: Sosyal spor projeleri ile mağdur veya hasta çocukların ve gençlerin hayatını iyileştirmek için. Laureus, Mercedes-Benz’in sosyal sorumluluğunun temel bir parçası oldu. Bu nedenle her yeni Mercedes, bu değerlerin birer elçisidir. Bir Mercedes satın alarak, “Laureus Sport for Good Foundation” vakfına destek vermiş olursunuz.

**Bu katalogta yer alan verilerle ilgili açıklamalar:** Bu baskının redaksiyonun bitiminden sonra (02.07.2015) üründe değişiklikler yapılmış olabilir. Teslimat süresi dahilinde, konstrüksiyon veya şekil değişiklikleri, renk tonunda sapmalar ve teslimat kapsamında üretici tarafından değişiklik yapma hakkı, değişiklikler veya sapmalar, satıcının menfaatleri gözetilerek, satın alan için kabul edilebilir sınırlar dahilinde kalması şartıyla saklıdır. Satıcı veya üretici, siparişi veya sipariş edilen satın alma konusunu işaret veya numaralarla tanımlıyorsa, sadece bu husustan hiçbir hak talebi türetilemez. Resimlerde, standart donanım kapsamında olmayan aksesuarlar ve isteğe bağlı donanımlar da gösterilebilir. Renk sapmaları, baskı tekniğiyle ilgilidir. Bu basılı belge, bazı ülkelerde sunulmayan tipler ve hizmetler içerebilir. Yasal, hukuksal ve vergi mevzuatı ile ilgili ifadeler ve etkileri, sadece Federal Almanya Cumhuriyeti için bu basılı belgenin redaksiyonunun bitim tarihinde geçerlidir. Bu nedenle bağlayıcı son durum için lütfen Mercedes-Benz Türk A.Ş. bayisine danışınız.

[www.mercedes-benz.com.tr](http://www.mercedes-benz.com.tr)

**Eski araçların geri alınması.** Döngü tamamlanıyor. Uzun bir çalışma hayatından sonra C-Serisi Coupé otomobilinizi AB’nin (Avrupa Birliği) Ömrünü Tamamlamış Araçlar yönetmeliğince çevreye zarar vermeyecek şekilde bertaraf etmek için geri alıyoruz, ama o zamana kadar daha çok vakit var.

Ulusal talimatlara göre 3,5 tona varana kadar izin verilmiş yüklü ağırlığı olan araçlar için geçerlidir. Geri dönüşüme ve değerlendirmeye uygun tasarım ile ilgili yasal talepleri Mercedes-Benz araçları yıllardan beri yerine getirir. Eski araçların geri alınması için aracınızı çevreye uygun olarak değerlendiren bir geri alma yerleri ve sökme işletmeleri ağı mevcuttur. Bu arada araçların ve parçaların değerlendirilmesi ile ilgili olanaklar sürekli daha da geliştirilmekte ve iyileştirilmektedir. Dolayısıyla C-Serisi yasal geri dönüşüm paylarının artırılmasını gelecekte de süreye uygun olarak yerine getirecektir.

Eski araç geri dönüşümü, yeniden değerlendirme ve geri alma koşulları ile ilgili ayrıntılı bilgileri ulusal Mercedes-Benz ana sayfasından edinebilirsiniz.