

SLK-Serisi.



Mercedes-Benz



Hassas sürücü hassas
makina ile buluşuyor.





Yol tutuř raporu: Kendinizi iyi hissettirir.

Mühendislik sanatı denilince, bilgi bu sanatın en önemli araçlarından biridir. SLK bu bilgi ile ilericilięi ve olgunluęu bir araya getirmektedir. Bu özellikler net olarak görülebilmekte olup daha da önemlisi hissedilebilmektedir. Makine saniyeden daha kısa bir sürede tepki verirken, sanki güçlü tekerleklerin altında milyarlarca tuz kristali patlar. Buradan çıkan mükemmellik düzeyinde bir performanstır. Dinamik yürüyüş takımları yolla mükemmel uyumludur. Sürücünün duygularını canlandırır ve ilk defa aşık olmuşcasına bir duygu yaşatır.



En parlak yıldız.

En güzel gn de sona erer. Yerini heyecan verici bir geceye bırakır. SLK ile frene bastığımızda dahi vücudunuz tepeden tırnağa endorfin salgılamaya devam eder. Derin bir nefes alın, araçtan inip Roadster'i tekrar bir seyredin. Sürüşten sonra SLK'nın kaslı görünümü daha doğal gelecektir. Dinamik silueti insanı daha da kendine çeken bir etki bırakacaktır. SLK sadece yollar için değil, aynı zamanda heyecan için dizayn edilmiştir.





1,20 m³; ihtiyacınız olan tek
şey sürüş stilinizi geliştirmek.

Bir yere varmış olmanın zevkinin artık yollarda da yaşanacak olması güzeldir. Spor direksiyondan ellerinizi kaldırmadan fonksiyonları neredeyse sezgisel olarak kullanabilirsiniz. Koltuklar kişiye özel tasarlanmış hissi uyandırır. Bir şeyi böylesinde pratik yapmanın altında yatan sanat gözler önüne kolayca serilir.



Roadster saf bir kùltùrdùr. Yeni SLK'da öncüsü gibi bir Mercedes-Benz Roadster'den beklenen her şey vardır. Gündelik yaşama uyum ve konforun yaşanmasının yanı sıra kompakt, çevik ve bir spor araç gibi hızlıdır. Sportif uyarlanmış yürüyüş takımları klasik Roadster duygusu ve yol ile sıkı bir ilişki yaşanmasını sağlar, uyarlamalı sönümlemesinin sportif sürüş modunda enlemesine sürüş dinamiği ile ilgili en yüksek beklentileri yerine getirdiği sürüş dinamiği paketi ile bu daha da fazla gerçekleşir. Yeni nesil motorlar tartışmasız çok hızlı devirlenirler ve mükemmel tepki verme tutumları ile kendilerini belli ederler. Ayrıca sürüş tutumunun sportif ve dinamik olmasının yanı sıra SLK'nın kaynaklarla ilişkisi de sportif ve iyidir. Doğrudan püskürtme sistemi ve ECO çalıştırma-durdurma (Start-Stop) fonksiyonu gibi yol gösteren BlueEFFICIENCY önlemleri onu % 30'a kadar verimli yapmaktadır.

- Tork ve güç olarak değerleri zirvede olan verimli motorlar
- Markaya özgü sportif motor sesi
- Doğrudan püskürtme sistemi ve ECO çalıştırma-durdurma (Start-Stop) fonksiyonu
- Doğrudan direksiyon sistemi dahil sürüş dinamiği paketi (isteğe bağlı donanım)
- İsteğe bağlı donanım AMG spor paketi, ayrıca AMG stili, spor yürüyüş takımları ve bir çok sportif araç içi ayrıntıları ile birliktedir

Büyüleyici tasarım genlerinde yatmaktadır. Yeni SLK sürüş keyfi ve zevkini bir araya getirmektedir. Markaya özgü hava girişleri ile birlikte uzatılmış ön görünüm Mercedes-Benz spor araç ailesine ait olduğunda açıkça göstermektedir. Çizgisi kaslı arka çamurluğa ve kısa bir arka bölüme geçen Coupé tarzı yan görünümü daha dururken harekete geçme isteği uyandırmaktadır. Vario tavan açık durumdayken görülmeyecek şekilde bagajda kaybolmaktadır ve böylece Roadster'e özgü silueti oluşturmaktadır. Bu özellik araç dışında dinamizmi araç içinde sportif lüksü yaşatmaktadır. Malzemeler farklı ayrıcalıklı kalitededir, özenle seçilmiş ve bir araya getirilmişlerdir. Tasarımı ergonomik ve zekice sürücüyeye yönelik uyarlanmıştır. Ön göğüs yarış sporunu anımsatmaktadır.

- Dinamik spor tasarım
- Alt tarafı düzleştirilmiş 3 kollu tasarımda nappa deri çok fonksiyonlu spor direksiyon
- Sırt dayanağına entegre edilmiş koltuk başlıkları olan spor koltuklar
- Araç içinde krom çerçeveli yuvarlak havalandırma çıkışları
- Parlak alüminyum orta konsol
- Tüm metalik yüzeylerin hepsi gümüş renginde kromdur
- İsteğe bağlı donanım ambiyans aydınlatması

SLK-Serisi. Yolla aranızdaki en yakın ilişki.

Günümüzdeki en modern teknoloji güneşi içeri bırakmaktadır. Yeni SLK'da isteğe bağlı donanım olarak temin edilebilen AIRGUIDE ve MAGIC SKY CONTROL gibi yeni teknolojiler zamanın saatlerce gökyüzünü seyrederek geçirilmesini sağlamaktadır. Biri tavan açıkken hava cereyanı olmamasını sağlarken diğeri araç tavanı kapalıyken dahi dışarıyı görmeyi sağlar.

- Tam elektrikli gömülebilir Mercedes-Benz vario tavanı
- İsteğe göre panoramik vario tavan veya MAGIC SKY CONTROL olan panoramik vario tavan temin edilebilir, her ikisi isteğe bağlı donanımdır
- İsteğe göre kumaş rüzgar paneli veya tamamen yeni plastik cam rüzgar paneli AIRGUIDE, her ikisi isteğe bağlı donanımdır
- AIRSCARF (isteğe bağlı donanım) sürücü ve ön yolcunun boynunun etrafını bir şal gibi sıcak hava ile sarar
- Araç üstü açıkken sürüş esnasında mükemmel hava sesi
- Yoğun güneş ışınlarında belirgin şekilde daha az ısınma sağlayacak şekilde güneş ışınlarını yansıtan deri (isteğe bağlı donanım)

Sizin için her durumu düşündük. SLK sadece performans olarak değil aynı zamanda emniyet için de yol göstericidir. Altı hava yastığı, takla demiri, sağlam bir A direği ve NECK-PRO koltuk başlıkları araç üstü açıkken de bir kaza durumunda iyi korunmanızı sağlar. Ayrıca hızlı olan aynı zamanda hızlı tepki verebilmelidir. Bundan dolayı 80'den fazla sensör her şeyi izlemektedir. Bunlar örneğin PRE-SAFE® freni ve BAS PLUS dahil isteğe bağlı donanım takip mesafesi ayar tempomatı DISTRONIC PLUS veya ışığı otomatik olarak durumlara uyarlayabilen akıllı ışık sistemi olmak üzere yeni SLK'da zorluk çekmeden yolculuğun zevkine varabilmenize katkıda bulunan çok sayıda emniyet sistemine aittir. Emniyetinizde önemli bir faktör kendiniz olduğu için ayrıca ergonomik koltuklar, göstergelerin yerleşim düzeni, ATTENTION ASSIST (dikkat asistanı) ve başka bir çok özellik olmak üzere olağanüstü konfor çabuk yorulmamanızı veya dikkatinizin dağılmamasını sağlar.

- DISTRONIC PLUS (isteğe bağlı donanım)
- Akıllı far sistemi (isteğe bağlı donanım)
- Takla demiri
- İki kademeli sürücü ve ön yolcu hava yastıkları ile yeni geliştirilmiş baş ve yan hava yastıkları
- İsteğe bağlı PRE-SAFE® sistemi

Açık hava konforu.

Rüzgar ve hava koşullarının etkileri ön camda sona erer. Dolayısıyla SLK, üstü açık sürüşü daha da hoş hale getirir. İki çeşit rüzgar paneli sistemi kullanıcının seçimine sunulmaktadır. Tamamen yeni rüzgar paneli AIRGUIDE (isteğe bağlı donanım) aracın üstü açıkken araç içindeki hava ceryanını asgariye düşürür. Takla demirlerine tespit edilmiş özel şekli olan plastik cam elemanlar bunun için koltuk başlıkları arasında öne

doğru döndürülür, sürücü ve ön yolcu için ayrı ayarlanabilir rüzgar akışı uzaklaştırılır ve alışlagelmiş hava anafolrarının oluşması baş bölgesi de dahil olmak üzere önemli ölçüde önlenir. AIRSCARF (isteğe bağlı donanım) koltuk başlıklarındaki hava çıkışları üzerinden sürücü ve ön yolcunun ense ve boyun bölgelerini ısıtan bir hava şalı sağlar.

Bunun için önce hava emilir ve ardından ayrı ayarlanabilir sıcaklıkta tekrar verilir. Son olarak isteğe bağlı donanım olarak temin edilebilen deri koltukların özel kaplaması güneş ışınlarını yansıtır ve koltukların ısınmasını azaltır. Böylece sıcak günlerde dahi endişe etmeden oturabilirsiniz.



Standart donanım.

SLK'nın dinamik görünümüne önemli ölçüde katkıda bulunan ve düğmeye basıldığında bagajda çabuk ve konforlu bir şekilde kaybolan vario tavadan başlayan üst düzey sportiflik yeni SLK'da özel bir şey değildir, bu standart olarak sunulmaktadır.

Çok iyi tutan ergonomik spor koltuklar uzun yolculuklarda da hayran kalmaktan başka hiçbir şey hissetmemenizi sağlar. 3 kollu tasarımda çok fonksiyonlu deri direksiyon sadece güzel görünmemektedir, aynı zamanda çok sayıda akıllı fonksiyonlar kullanıma sunmaktadır. Böylece buradan kombi gösterge ile Audio ve telefon fonksiyonlarını kullanabilir ve bu esnada tamamen yola konsantre olabilirsiniz. MP3 uyumlu Audio 20 CD'nin hem bir Bluetooth® hem de bir USB arabirimi ve mükemmel bir renkli ekranı vardır. Klima sistemi ve elektrikli el freni konforu araçtaki konforu yükseltmektedir.

Emniyet de SLK'da standarttır. Bunu örneğin çarpışmada aktif olan NECK-PRO koltuk başlıkları ve altı hava yastığı sağlar. Son olarak LED teknolojisindeki yuvarlak arka lambalar genel dinamik görünümü tamamlar ve mümkün olabilecek en iyi görmeyi sağlar.



Alt tarafı düzleştirilmiş çok fonksiyonlu spor direksiyon.



Tavan düğmeye basıldığında saniye hızınızda bagaja girer.

İsteğe Bağlı Donanım.

SLK isteğe bağlı donanımlarına bir bakış yolcular hariç bu Roadster'de hiçbir şeyden vazgeçilmek zorunda kalınmayacağını göstermektedir. Böylece MAGIC SKY CONTROL olan panoramik vario tavan sayesinde araç üstü kapalı olduğunda dahi açık ve havadar olduğu izlenimi oluşmaktadır. Araç üstü açıkken sürüş esnasında AIRSCARF boyun ve ense bölgesini sıcak tutmaktadır.

Çok sportif görünümü ve azami düzeyde arttırılmış sürüş keyfini AMG spor paketi ve doğrudan direksiyon sistemi dahil sürüş dinamiği sağlamaktadır. Ayrıca istek üzerine akıllı ışık sisteminin Bi-Xenon farları yolu çevredeki ışık durumuna, aracın sürüldüğü hıza ve direksiyonun çevrilmesine göre aydınlatır. Sensör destekli park etme yardımı PARKTRONIC çarpma tehlikeleri olduğunda görsel ve sesli sinyal ile uyararak manevra yapmayı kolaylaştırır.

Araç içindeki kırmızı bir ambiyans aydınlatması size sürekli olarak optimum aydınlatma sunmaktadır. Yeni Becker® MAP PILOT sizi hedefinize götürecektir ve modern bir navigasyon sistemi ile ilgili tüm beklentileri yerine getirecektir. Tam entegre edilmiş olarak kumanda düğmesi üzerinden kullanılabilir ve Audio 20 CD ekranı güncelleştirilmiş harita verileri ve ilave fonksiyonların indirilmesiyle daha da bireyselleştirilebilir. COMAND Online multi medya sisteminde sadece hızlı sabit diskli navigasyon yoktur, aynı zamanda bunun dışında yüksek çözünürlüklü 17,8 cm büyüklüğünde bir renkli ekran ve sıkıştırılmış Audio dosyalarının kaydedilmesi için MUSIC REGISTER (müzik kayıt yeri) mevcuttur. Çok sayıda navigasyon, Audio ve telefon fonksiyonları entegre edilmiş sözlü kullanım sistemi LINGUATRONIC üzerinden seslenerek kumanda edilebilir. COMAND Online'de yeni olan internet erişimi, hava raporu ve Google özel hedef arama gibi entegre edilmiş Mercedes-Benz hizmetlerine erişim ile internette serbest arama sağlanmıştır.



MAGIC SKY CONTROL olan panoramik vario tavan.



Spor paket AMG.



Tamponda LED gündüz farı ile birlikte akıllı ışık sistemi.



Orta konsolda ve kapıda ambiyans aydınlatması.



AIRSCARF havca çıkışları olan koltuk sistemi.



Plastik cam rüzgar paneli AIRGUIDE.

OPAK RENKLER

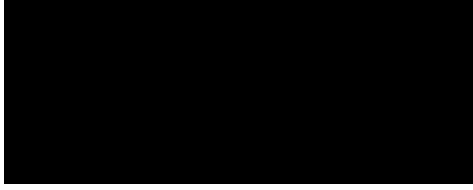

040 Siyah

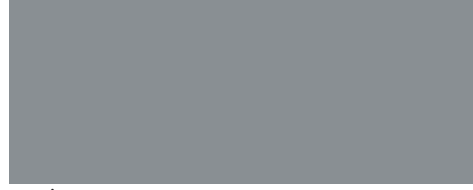

775 İridyum gümüşü



963 İndiyum grisi



590 Ateş opali



792 Paladyum gümüşü



794 İnci beji



METALİK-ÖZEL RENKLER¹

967 Galen gümüşü

METALİK RENKLER¹



197 Obsidiyan siyahı

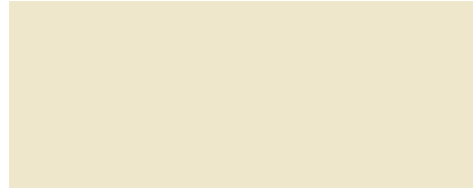

799 Elmas beyazı



755 Tenorit grisi



890 Cavansit mavi²



designo ÖZEL BOYA^{1,3}

- Zirkon kırmızısı

SİYAH



001 Kumaş



201 Deri Nappa/Nubuk¹ | 501 Özel Deri Nappa¹



H76 Parlak alüminyum



736 Parlak siyah disbudak ağaç¹



731 Koyu kahverengi ceviz ahşabı¹

¹ İsteğe bağlı donanım. ² Tahminin 2011 yılının 3. çeyreğinden itibaren temin edilebilir. ³ Sadece üretim iş emri üzerinden siparis edilebilir.

KRİSTAL GRİSİ



208 Deri¹



H76 Parlak alüminyum



736 Parlak siyah dişbudak ağaç¹



731 Koyu kahverengi ceviz ahşabı¹

SAHARA BEJİ

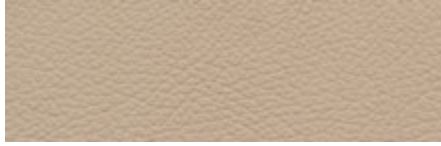

205 Deri¹



H76 Parlak alüminyum



736 Parlak siyah dişbudak ağaç¹



731 Koyu kahverengi ceviz ahşabı¹

BENGAL KIRMIZISI



807 Deri Nappa/Nubuk¹ | 507 Özel Deri Nappa¹



H76 Parlak alüminyum



736 Parlak siyah dişbudak ağaç¹



731 Koyu kahverengi ceviz ahşabı¹

CEVİZ KAHVERENGİSİ

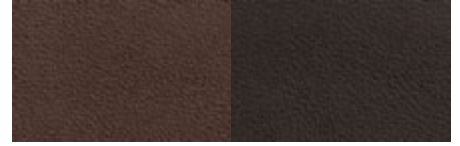

854 Deri Nappa/Nubuk¹ | 554 Özel Deri Nappa¹



H76 Parlak alüminyum



736 Parlak siyah dişbudak ağaç¹



731 Koyu kahverengi ceviz ahşabı¹

Ölçüler.

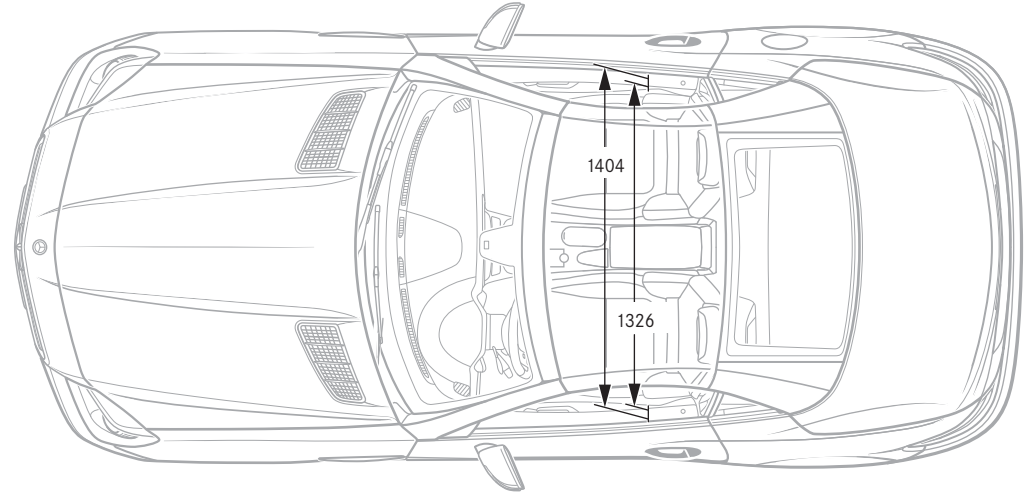
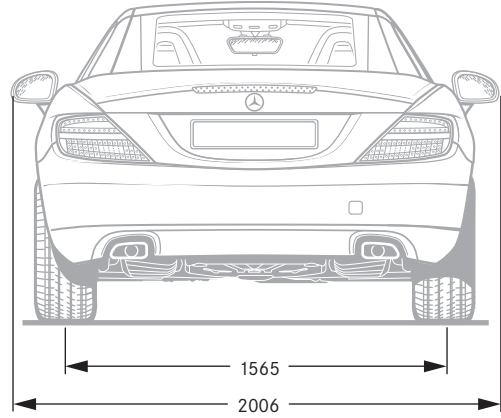
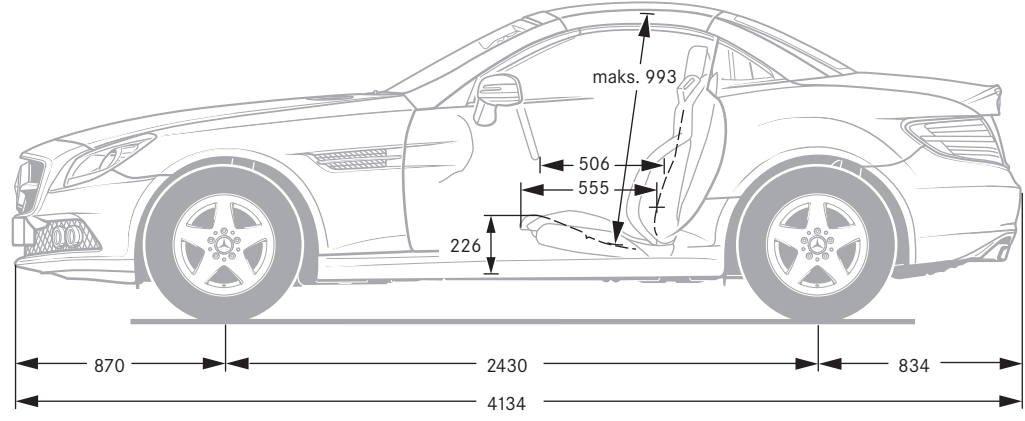
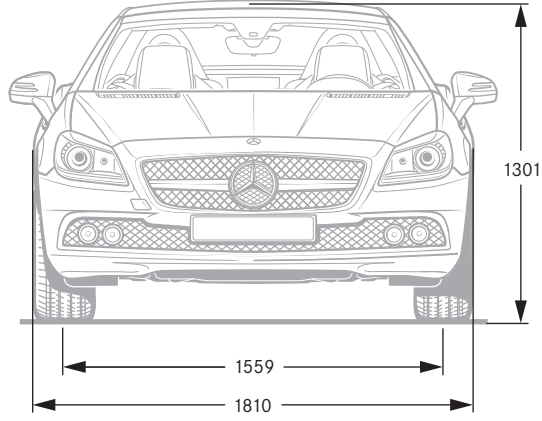

Tüm veriler milimetre cinsindedir. Verilen ölçüler ortalama değerlerdir. Temel donanıma sahip ve yüksüz durumdaki araçlar için geçerlidir.

Teknik deęerler.

BENZİNLİ MOTORLAR	SLK 200 BlueEFFICIENCY	SLK 250 BlueEFFICIENCY	SLK 350 BlueEFFICIENCY
Toplam hacim (cm ³)	1796	1796	3498
Nominal güç ¹ (kW [HP] d/d'da)	135 [184]/5250	150 [204]/5500	225 [306]/6500
Hızlanma 0-100 km/s (sn)	7,3 (7,0)	- (6,6) ⁴	- (5,6)
Azami hız yaklaşık (km/h)	240 (237)	- (243) ⁴	- (250 ²)
Yakıt tüketimi ³ (lt/ 100 km)			
Şehir içi	8,9-9,3 (8,3-8,6)	- (8,4-8,7) ⁴	- (9,9)
Şehir dışı	5,0-5,3 (4,9-5,3)	- (5,0-5,4) ⁴	- (5,5)
Kombine	6,4-6,8 (6,1-6,5)	- (6,2-6,6) ⁴	- (7,1)
CO ₂ Emisyonları ³ (g/km), kombinasyonlu	149- 158 (142- 151)	- (144- 153) ⁴	- (167)
Emisyon sınıfı	Euro 5	Euro 5	Euro 5
Yakıt deposu içerięi (lt.)/bunun yaklaşık rezervi	60/8,0	60/8,0	60/8,0
Bagaj hacmi (lt.)			
Kapalı tavanla	335	335	335
Açık tavanla	225	225	225
Dönüş çapı (m)	10,52	10,52	10,52
Boş ağırlık (kg)	1435 (1470)	- (1500)	- (1540)
İzin verilen toplam ağırlık (kg)	1750 (1785)	- (1815)	- (1855)

Parantez içindeki deęerler otomatik şanzıman olan motorlar ile ilgilidir.

¹ 1999/99/AT metnindeki 80/1269/EWG yönetmelięine göre veriler. ² Elektronik ayarlanmış. ³ Belirtilen deęerler, öngörölmüş olan ölçme yöntemine (80/1268/AET sayılı direktifin halen geçerli olan şekline) göre belirlenmiştir. Bilgiler münferit bir araç için olmayıp bir teklifin parçasını oluşturmaz, sadece çeşitli araç tipleri arasında karşılaştırma yapma amaçlıdır. ⁴ SLK 250 BlueEFFICIENCY için manuel vites 2011 yılı sonunda temin edilebilir. Daha başka teknik verileri www.mercedes-benz.com.tr adresinde bulabilirsiniz.

Bu broşürde da yer alan verilerle ilgili açıklamalar: Bu baskının redaksiyonunun bitiminden sonra (15.10.2010) üründe değişiklikler yapılmış olabilir. Teslimat süresi dahilinde, konstrüksiyon ve şekil değişiklikleri, renk tonunda sapmalar ve teslimat kapsamında üretici tarafından değişiklik yapma hakkı, değişiklikler ve sapmalar, satıcının menfaatleri gözetilerek, satın alan için kabul edilebilir sınırlar dahilinde kalması şartıyla saklıdır. Satıcı veya üretici, siparişi veya sipariş edilen satın alma konusunu işaret veya numaralarla tanımlıyorsa, sadece bu husustan hiçbir hak talebi türetilemez. Resim ve çizimler, standart teslimat kapsamında bulunmayan özel donanım ve aksesuarlar da içerebilir. Renk sapmaları, baskı tekniğiyle ilgilidir. Bu katalog her ülkede sunulmayan tip ve hizmetler içerebilir. Bu basılı belge, bazı ülkelerde sunulmayan tipler ve hizmetler içerebilir. Yasal, hukuki ve vergi ile ilgili ifadeler ve etkiler sadece Almanya Federal Cumhuriyeti için ve bu broşürün redaksiyon işlemlerinin bitiş tarihi itibarıyla geçerlidir. Bu nedenle bağlayıcı olan son durumu lütfen Mercedes-Benz Türk A.Ş. bayinize danışınız. www.mercedes-benz.com.tr İletişim Hattı: 444 62 44