

# E-Serisi.

Sedan ve Estate.



Mercedes-Benz

# E-Serisi. Formunun zirvesinde.

E-Serisi, sizin için hayatı kolaylaştırırken, sizin yapmanız gereken tek şey, hangi modelin ihtiyaçlarınız için en iyi tercih olduğuna karar vermektir. Çünkü hem E-Serisi Sedan hem de Estate modeli, belirgin bir şekilde keskinleştirilmiş konturlarla şu ana kadar olanlardan daha dinamik bir resim çiziyor. Etkileyici vurgular, E-Serisi'nin genlerine işlemiştir. Özellikle göze hitap eden yüksek kültür düzeyi.

Direksiyon simidinin ardındaki perspektif de güzel bir manzara sunar. Buradaki çok sayıda güvenlik sisteminin ve yardımcı sistemin aklında özellikle tek bir şey vardır: Her türlü trafik durumunda sizi mümkün olduğunca rahat ettirmek. İster E-Serisi'nin keyfine varmak için ister zorunluluktan yollara çıkmış olun, E-Serisi her durumda işinizi kolaylaştırır. Estate ile, ortalamanın üzerindeki yükleme hacmi sayesinde, yanınıza istediğiniz miktarda eşya almakta özgür olursunuz. İhtiyacınız ister şık bir sunum, isterse de göz alıcı geniş bir alan olsun, E-Serisi taleplerinizi fazlasıyla karşılar.

## Genel bakış:

### 2 | Mercedes-Benz E 500 Sedan

#### Metalik iridyum grisi

AMG spor paketi, 5 çift kol tasarımlı AMG hafif alaşım jantlar, kristal grisi Nappa deri döşeme, koyu renkli dokulu alüminyum süslemelere sahip tasarım konsepti AVANTGARDE

### 12 | Mercedes-Benz E 400 Estate

#### Metalik obsidiyan siyahı

Tasarım konsepti ELEGANCE, çok kol tasarımlı hafif alaşım jantlar, porselen rengi Nappa deri döşeme, kahverengi gözenekli ahşap dişbudak ağacı süslemeler

### 22 | Mercedes-AMG E 63 S 4MATIC

#### designo elmas beyazı

10 kol tasarımlı hafif alaşım jantlar, siyah Nappa deri döşeme, parlak siyah ahşap dişbudak ağacı süslemeler

## Vizyon.

30 | Harekete geçiren yenilik

## Motor ve yürüyen aksam.

32 | Dizel motorlar

33 | Benzinli motorlar

34 | Alternatif tahrikler

36 | Şanzıman

38 | Yürüyen aksam

## Güvenlik.

40 | Bütünsel güvenlik konsepti

44 | E-Guard

## Konfor.

46 | Multimedya sistemleri

48 | Yardımcı sistemler

50 | Klima

51 | Koltuklar

52 | Yükleme alanı yönetimi

54 | Alan

## AMG.

56 | Mercedes-AMG E 63

58 | Mercedes-AMG E 63 S 4MATIC

60 | Mercedes-AMG E 63 teknolojisi

61 | AMG Performance Studio

62 | Mercedes-AMG E 63 paketleri

## Donanımlar.

64 | Standart donanım/  
Tasarım konseptleri

76 | Donanım paketleri

86 | Standart donanım (seçim)

87 | İsteğe bağlı donanımlar (seçim)

88 | Jantlar

90 | Orijinal aksesuarlar

## 92 | Mercedes me.

## Rakamlar ve renkler.

98 | Teknik değerler

104 | Ölçüler

104 | Renkler

Resimlerde, standart donanım kapsamında olmayan aksesuarlar ve isteğe bağlı donanımlar da gösterilebilir.

Kayıtlara geçmesi için:

Liderlik pozisyonu dolu.





Mutluluk arayışı ne zaman son bulur?

Yollarda bulunan mutluluk.

Gözünüzde bıraktığı ilk izlenimden parmak uçlarındaki karıncalanmaya kadar E-Serisi AVANTGARDE, onunla karşılaşmanızın ilk saniyesinden son ana kadar ikna edicidir. E-Serisi, isteğe bağlı donanım olan AMG spor paketi sayesinde tutarlı dinamik tasarımı ve güçlü ifadesiyle tarzınıza hitap eder. Yolda onun gücünü ve çevikliğini hissettiğinizde, güçlü hislerin nereden geldiğini öğreneceksiniz.  
→ Sayfa 72-75, 80







Sunum:

İlk andan itibaren ikna eder.

İnsan, karşısındakinin hislerini ve niyetini yüzünden okuyabilir. Karşınızdakinin yüzünden, güç, kararlılık, kendine güven ve girişkenlik hakkında mutlaka bir fikir edinarsınız. E-Serisi'nde de, sürücünün hislerini açığa çıkaran bir güç santralının ve hedefe doğru giden yolu güvenli bir biçimde şekillendiren birçok sistemin saklı olduğu, etkileyici gözler bulunur.

→ Sayfa 40-43



Sürüş keyfi yeniden tanımlandı.

Pazartesi, saat 00:00'dan Pazar, saat 24:00'e kadar.  
Sportiflik sürüş keyfi ile buluşuyor.

E-Serisi, dengeli bir dağılımın ötesinde, sürücü isteklerini karşılayacak motor seçeneklerini de kapsıyor. İster sportif bir tutku, ister profesyonel olarak uzun yollar. En iyisi bunu kendiniz yaşayın. → Sayfa 32-35



Unutmayın:

## Zamanı unutmak için en güzel yer.

E-Serisi'nde yerinizi aldığınızda çok özel bir yerde bulunduğunuzu bilirsiniz. Çekici parlak alüminyum süslemeler ve analog saat orta konsola benzersiz bir karakter kazandırıyor. Ayrıca E-Serisi, onu nasıl kişiselleştireceğinizi, sayısız seçenekler sunarak sizin seçiminize bırakıyor.



Beğeneceksiniz:

Hangi açıdan olursa olsun,  
her zaman en iyi tarafını gösterir.

E-Serisi, büyüklüğü yeniden tanımlıyor. Gövdesi güçlü bir ileri gitme isteğine işaret eder. Karakter çizgilerine sahip yeniden tasarlanmış yan paneller, dinamik bir görünümünden atılgan bir ifadeye bürünmesini sağlar. Güçlü olduğu kadar verimli de olan motorlar sonunda bu sözü yerine getirir, çünkü görkemli bir giriş için olağanüstü bir başlangıç gerekir.

Güvenlik kontrolü:

Tüm sistemler aktif.

Tercih ettiğiniz bir şeye duyacağınız güven, onun güvenlik konusundaki tecrübesinden ileri gelir. Mercedes-Benz Intelligent Drive ile, daha iyi görür ve fark edilirsiniz, yani kendinizi güvende hissedersiniz. Gerekğinde daha güçlü fren yaparsınız. Çünkü herkes bilir ki, birkaç saniyelik öngörü bazen yıllara bedeldir. → Sayfa 30, 40-43





Rahatlama zamanı:

Kestirme yollardan gitmektense yolları uzatmak isteyeceksiniz.





Araç kullanmak ideal durumlarda bir külfet değil, rahatlık olmalıdır. E-Serisi'nde birçok yardımcı sistem size destek verir. Bu sırada aracınız sizdeki yorgunluk belirtilerini algılayıp mola için sizi uyarabilir. Böylesine emin ellerdeyken sadece rahatlıktan dolayı, bazen daha uzun olan yolu seçmek isteyeceksiniz.

→ Sayfa 40, 48-49

Herkes duysun:

Burada hepimize yer var.

Karşınıza her gün bir başka zorluk çıkar. E-Serisi Estate, zorluklara karşı hazırlıklıdır ve beklentilerinizi en iyi şekilde karşılar. Kısıtlı alan yerine geniş hacim sunar, yolda geçirdiğiniz vakti zevke dönüştürür ve sorun yerine çözüm üretir. Hatta yükleme alanında isteğe bağlı olarak bir katlanabilir koltuk\* konumlandırma imkanı da sunar. Böylece istediğinizi değil, ondan fazlasını yapabilirsiniz. → Sayfa 52-55

\*Katlanabilir koltuk sadece benzinli motor seçeneklerinde sunulabiliyor.





Hatırlatma:

Aydınlatmanın en iyi üç şekli.

E-Serisi, tek tuşla kendini sizin ihtiyaçlarınıza uyarlar. Örneğin ELEGANCE ve AVANTGARDE tasarım konseptlerinde, ruh halinize göre üç farklı ortam aydınlatması arasından seçim yapabilirsiniz. Etkileyici bir dokuya sahip dişbudak ağacından ahşap süslemeler ve birçok döşeme seçeneği son derece şık bir şekilde yerini alır. İyi bir zevk, burada güvenilir seyahat arkadaşınızdır. → Sayfa 68-75







Dikkat çeker:

Gerçek dinamizmi hiçbir trend geçemez.

Bugünlerde zirveye odaklanmış olanlar, sunabilecekleri özel bir şeye sahip olmalılar. Tıpkı Mercedes-AMG E 63 S 4MATIC gibi. Çünkü sıra dışı başlangıç ile hayranlık uyandıran sürüş tutumu, en üst seviyedeki onlarca yıllık geliştirmenin bir sonucudur. Şimdi, asfalta uyguladığınız baskıyı, sportif bir şekilde dört tekerleğe dağıtabilirsiniz: Bu araç, AMG Performance 4MATIC çekiş sistemi ile güçlü bir şekilde liderlik iddiasının altını çizen, Mercedes-AMG'nin ilk performans Sedan'ıdır.

→ Sayfa 58-60

Bu akşam:

Motor kaputunun altındaki kas  
için kondisyon çalışması.

Etkileyici bir karşılaşmaya hazır olun. Çünkü AMG modellerinin sadece motorları kalıcı bir büyüleyiciliğe neden olmuyor. Hafif alaşım jantlar gibi özel donanımlara da çok zor karşı koyacaksınız. Durduğu yerde bile arayı açmak için bulunmaz bir fırsat.  
→ Sayfa 56-63





Dilek listesinde:

**Kırmızı fren kaliperlerine sahip 585 BG.**

Mercedes-AMG E 63 S 4MATIC'in güçlerini kullanabilmek için onları kontrol edebilmek gerekir. Bu yüzden bu yüksek güce karşı güçlü frenler kullanılmıştır. Kırmızı renge boyanmış fren kaliperleri, burada oldukça yüksek bir beygir gücünün dizginlendiğine işaret eder ve Mercedes-AMG'de her şeyin performansa göre tasarlanmış olduğunu uygulamalı olarak gösterir. Hatta frenlerin bile.



Bir numara:

**Her zaman birinci sırada.**

AMG modelinin iç mekanında da, her ayrıntının sportif karakterini ortaya çıkartacak şekilde özenle çalışıldı. E-SELECT vites seçme kolu veya AMG DRIVE UNIT, sprintlerde olduğu gibi, uzun mesafelerde sizi de en iyi atletlerden birine dönüştürür.

## Bir otomobili Mercedes yapan nedir?

Zorunlu geleneğimiz: Bizim durumumuzda her şeyden önce yeniliktir. Daha önce kimsenin gitmediği yollardan gittik. Bir kilometre taşından diğerine. Böylece darbe emici bölgeye sahip ilk otomobil, ilk ABS, ilk dizel otomobil üretildi. İlk otomobil. Her ne kadar geçmişini memnuniyetle hatırlıyor olsak da, geleceğe bakmayı tercih ediyoruz.

**Mercedes-Benz Intelligent Drive** – Kazasız sürüş vizyonumuz. Sürücüyü aktif olarak destekleyen ve yükünü hissedilir derecede azaltan akıllı yardımcı sistemler geliştiriyoruz. Aracın çevresini ve ayrıca sürüş tutumunu gözlemler ve analiz eder, kritik durumlar algıladıklarında sürücüyü uyarırlar. Gerektiğinde, sistemlerden bazıları düzeltici müdahalelerde bulunur. Olası tehlikeler,

daha önce hiç olmadığı kadar erken algılanır ve her zaman daha sık engellenir. Bu sayede araç kullanmak daha güvenli, daha rahat ve belirgin şekilde daha konforlu olur. Mercedes-Benz Intelligent Drive'ı tüm büyüleyiciliği ile [www.mercedes-benz-intelligent-drive.com](http://www.mercedes-benz-intelligent-drive.com) adresi altında yaşayın.

**BlueEFFICIENCY** – Emisyonsuz sürüş vizyonumuz. Sürdürülebilirlik büyük bir sözdür. Biz bunu eylemlerimizin en küçük ayrıntısına kadar yorumlarız. Olabildiğince çevre dostu bir üretimden alternatif tahrik konseptlerine kadar.

Okuduğunuz gibi: Büyük hedeflerimiz var. Fakat uzun mesafeleri bir Mercedes ile katetmekten daha güzel ne olabilir ki?

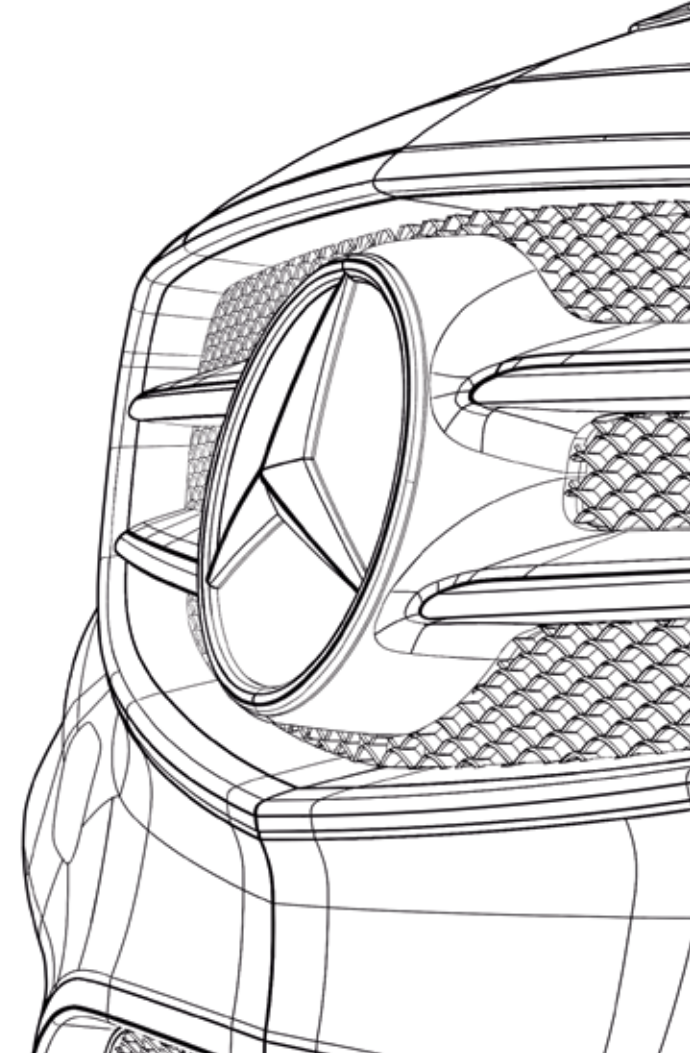



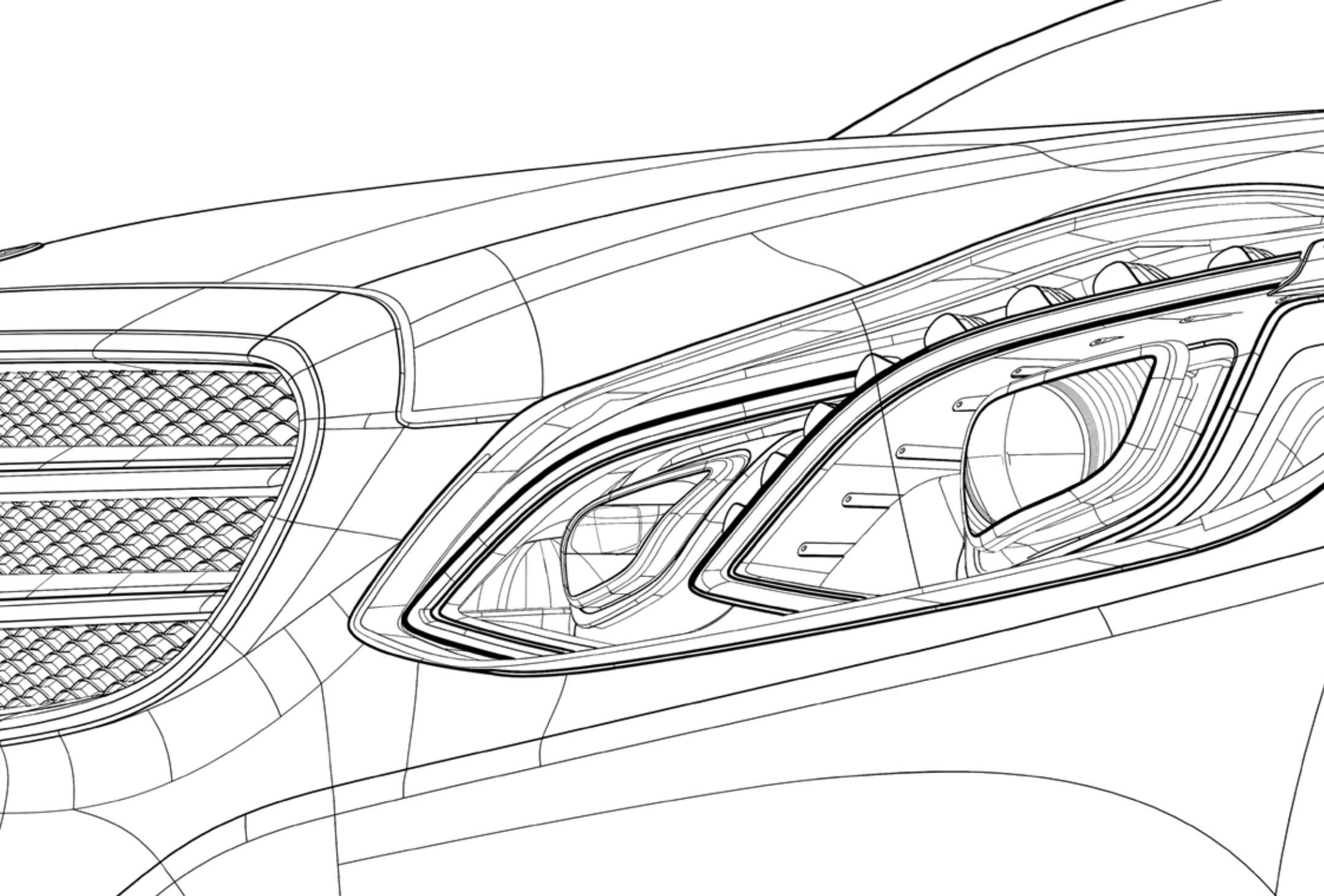

## Dizel motorlar.

Son derece düşük emisyon değerlerinde yüksek güç: CDI teknolojisinin tutarlı şekilde daha da geliştirilmiş hali olan yeni BlueTEC dizel teknolojisi ile tüketim ve egzoz emisyonları daha da iyileştirildi.

**Sıralı 4 silindirli motorlar.** 4 silindirli dizel motor, her üç güç kademesinde de zamana uygun nitelikler sergiler: Örneğin 125 kW (170 BG) güce sahip E 220 BlueTEC 4MATIC. 400 Nm'lik doygun tork, aynı zamanda ilk metreden itibaren düşük yakıt tüketimi ile ikna edicidir. Bunu, tüketimi azaltıcı teknolojilerden oluşan bir paket sağlamaktadır.

Common-Rail dizel teknolojisinin güncel nesli 2000 bar'a kadar çıkan enjeksiyon basıncı, iyileştirilmiş yanma odaları ve özellikle hızlı ve hassas çalışan enjektörleri ile etkileyicidir. Her devir sayısı aralığında sağlanan yüksek torkun sorumlusu, yüksek ateşleme basıncı ve beslemedir. Gerekli çalışma sessizliğini ise iki Lanchester dengeleme mili sağlar. Motorlar sadece orta seviyede bir soğutmaya ihtiyaç duyduğunda, radyatör ızgarası hava direncini azaltır.

**6 silindirli V motorlar.** 170 kW (231 BG) gücündeki E 300 BlueTEC ve ayrıca 190 kW (258 BG) gücündeki E 350 BlueTEC/E 350 BlueTEC 4MATIC, son derece düşük emisyonlu BlueTEC teknolojisi kullanan V6 dizel motorlara sahiptir. Hızlı ve hassas çalışan Piezo enjektörleri, yüksek enjeksiyon basıncı ve E 300 BlueTEC'te 540 Nm'lik ve E 350 BlueTEC'te 620 Nm'lik maksimum tork, tüm sürüş durumlarında üstün bir çekiş gücü anlamına gelir. BlueTEC, günümüzün en temiz dizel motorlarından biridir. Bunu egzoz gazlarının temizlenmesi ve sonradan işlenmesi mümkün kılar. Bunun sonucu, örnek emisyon değerleri ve Euro 6 emisyon sınıfına göre sınıflandırılmadadır.

Ayrıca, ECO Start-Stop fonksiyonu, araç durduğunda motorun geçici olarak durdurulmasını ve böylece yakıt tasarrufu yapılmasını sağlar. Ayrıca

gösterge tablosundaki ECO göstergesi sürüş tarzınızın verimliliği hakkında bilgi verir ve optimizasyon için vites değiştirme önerileri getirir.



Optimize edilmiş E 350 BlueTEC yüksek çekiş gücü ile düşük tüketim ve emisyon değerlerini bir araya getirir.

## Benzinli motorlar.

Artan verimlilik ile daha az tüketimde daha fazla çeviklik ve sürüş keyfi: Yenilikçi teknolojilere sahip benzinli motorlardan oluşan geniş bir seçim, çevre üzerindeki baskıyı gittikçe azaltır. Tüm benzinli modellerde standart donanım olan ECO Start-Stop fonksiyonu, bunu her durumda yaşatır.

**Sıralı 4 silindirli motorlar.** Örneğin direkt enjeksiyonlu, değişken subap zamanlaması ve turbo beslemeye sahip 155 kW (211 BG) gücündeki E 250, daha önceki motora göre daha iyi güç ve tork değerleri ve ayrıca daha düşük tüketim ve emisyon değerleri sunar. Hızlı çalışan Piezo enjektörleriyle yapılan çoklu direkt benzin enjeksiyonu hava yakıt karışımını optimize eder ve böylece yakıtın neredeyse tamamına yakınının yanmasını sağlar. Azaltılmış motor ağırlığı ve daha düşük iç sürtünme de standart donanım olan ECO Start-Stop fonksiyonu gibi tüketimin ve emisyonun azalmasına katkıda bulunur.

**6 silindirli V motor.** Çift turbo besleme ile, daha düşük silindir hacimlerinde torkun ve gücün belirgin bir şekilde artırılması mümkün oldu. BlueDIRECT motor ailesine ait E 400, 245 kW'lık (333 BG) güç ve 480 Nm'lik mak-

simum tork ile ikna edicidir. Motor, temel olarak daha düşük bir yakıt tüketimi ve buna uygun düşük CO<sub>2</sub> emisyonları ile etkileyicidir. Mercedes-Benz'in direkt benzin enjeksiyonlu motorlarının üçüncü nesli, enjeksiyon yönlendirme bir yanma yöntemi ve bir yüksek basınçlı enjeksiyon ile çalışır. E 400, istek üzerine dört tekerlektan çekiş sistemi 4MATIC ile de temin edilebilir.

**8 silindirli V motorlar.** BlueDIRECT motor ailesine dahil olan bu motor, bu güç sınıfında nispeten daha uygun tüketim değerleri sunar. Buna; hafif yapı tarzı, direkt benzin enjeksiyonu ve ayrıca BlueEFFICIENCY teknolojisi de katkıda bulunur. Bunun haricinde E 500 ve E 500 4MATIC, çift turbo besleme ve turbo besleme hava soğutma sistemi sayesinde her an yüksek seviyede sürüş dinamiğini hazırda bulundurur. Rakamlarla:

300 kW'lık (408 BG) güç, henüz 1 600 d/dk.'dan itibaren sunulan 600 Nm'ye çıkartılmış maksimum tork ve daha büyük bir hızlanma, her sürüş durumunda büyük bir üstünlük anlamına gelmektedir.



E 400, 480 Nm'lik maksimum tork ile her sürüş durumunda üstün bir çekiş gücüne sahiptir.

## Alternatif sürüş sistemleri.

Mercedes-Benz, dizel motor ile elektrik motorunu akıllı bir şekilde kombine eden E 300 BlueTEC HYBRID veya motoru, seçime bağlı olarak benzin veya doğal gaz ile işletilen E 200 Natural Gas Drive\* ile, tüketimi düşüren ve CO<sub>2</sub> emisyonlarını daha da azaltan teknolojilerle yenilikçi gücünün altını çizer.

**E 300 BlueTEC HYBRID.** Hem Sedan, hem de Estate olarak temin edilebilen E 300 BlueTEC HYBRID, araç sınıfının en verimli modellerinden biridir. 4 silindirli dizel motor, 150 kW'lık (204 BG) bir güce ve 500 Nm'lik maksimum torka sahiptir. 20 kW'lık güç ve 280 Nm'lik torka sahip kompakt bir elektrik motoru ile birlikte verimli bir genel konsept oluşur. Rakamlarla: Karma tüketimde 100 kilometrede 4,1-3,8 litre. Bu durumda örnek CO<sub>2</sub> emisyonları neredeyse normaldir. Aynı şekilde alışılmış geniş bir iç mekan konsepti. Hibrit konsepti özel bir sürüş deneyimi sunar. Sürüş sırasında içten yanmalı motorun bağlantısı tahrik aksamından kesilir ve böylece

160 km/h'ye kadar olan hızlarda aracın emisyon-suz bir şekilde tahriksiz hareket etmesi sağlanır. Alt hız sınırındaki elektrikli sürüş özellikle dur kalk trafiğinde ve sabit bir hızda tüketimi düşürür. Güçlü hızlanmalarda elektromotor dizel motora destek verir ve bu şekilde daha fazla tork sağlanır. Dizel motor ile elektrik motorunun ideal bağlantısı otomatik olarak kumanda edilir.

**E 200 Natural Gas Drive.** Doğal gaz ile rahat bir yolculuk yapılabilir. E 200 Natural Gas Drive'da iki yakıt tertibatına sahip tahrik, 120-116 g/km'lik düşük CO<sub>2</sub> emisyonlarına ve 1350 km'ye varan mesafelerdeki hedeflere ulaşır. Bunu, sadece ben-

zinle çalışan motordan farklı olarak doğal gazlı işletim için bir merkezi kanallı püskürtmeye sahip, turbo beslemeli 2 litrelik bir tasarruflu motor sağlar. Motor, yüksek çekiş gücü 115 kW (156 BG) ve azami 270 Nm tork sağlar. Bu sırada her iki yakıt ile de son derece sarsıntısız ve güçlü çalışır. Öylesine ki, sürücü aracın o an benzinli işletimde mi yoksa doğal gaz işletiminde mi seyrettiğini ancak ekrandaki göstergeden anlayabilir. Tabii ki bir tuşa basılarak, aracın hangi depodan besleneceği seçilebilir. 400 litrelik bir bagaj hacmi ile E 200 NGD sadece tasarruflu ve uzun menzilli değil, aynı zamanda klasik bir seyahat Sedan'dır.

\*Natural Gas Drive Türkiye'de sunulmamaktadır.



## Şanzıman.

**6 ileri oranlı manuel şanzıman ve aynı şekilde otomatik şanzıman 7G-TRONIC PLUS ve yenilikçi 9G-TRONIC her türlü motorla tam olarak eşleşir. Bunun yanı sıra, sezgisel ve ergonomik kullanılabilirlikleri ile ikna edicidir.**

**6 ileri oranlı manuel şanzıman.** 4 silindri modeller E 200, E 200 BlueTEC, E 220 BlueTEC, E 220 BlueTEC BlueEFFICIENCY Edition ve E 250 BlueTEC, standart donanım kapsamında 6 ileri oranlı bir manuel şanzıman ile sunulabilir. Kısa ve hassas vites yolları ile ikna edicidir ve sportif hızlı vites geçişleri sağlar. Bu sırada vites kademlendirmesi ve arka aks tahvil oranı en iyi şekilde motor gücüne uyarlanmıştır. Gösterge tablosundaki bir vites değiştirme önerisi, ayrıca son derece verimli bir sürüş tarzını destekler.

**7G-TRONIC PLUS.** E 200 NGD, E 250 BlueTEC 4MATIC, E 300 BlueTEC HYBRID, E 250 ve ayrıca V6 ve V8 motorlu benzinli modeller standart olarak 7 ileri oranlı otomatik şanzıman 7G-TRONIC PLUS ile donatılmıştır. Ayrıca E 220 BlueTEC ve E 250 BlueTEC'te isteğe bağlı donanım olarak

temin edilebilir. Şanzımanın kumanda işlemi DIRECT SELECT vites seçme kolu üzerinden gerçekleşir ve sürücü, vites değiştirme kulakçıkları ile vites işlemlerini etkileyebilir. Yedi ileri oran, devir sayısı seviyesinin daima en iyi şekilde uyarlanmasına olanak sağlayarak yakıt tüketimini azaltabilir. Önceki model 7G-TRONIC ile karşılaştırıldığında, elektro hidrolik kumanda ünitesi ayrıntılı olarak iyileştirilmiştir ve motor ve şanzıman yazılımı optimize edilmiştir. Bu daha da iyileştirilmiş bir vites dinamiğine ve vites kalitesine yol açar. Ayrıca, sürücünün 7G-TRONIC PLUS ile, aracın gaz pedalındaki değişikliklere daha direkt bir tepki vermesi ile sonuçlanır.

**9G-TRONIC.** 9 ileri oranlı otomatik şanzıman, E 300 BlueTEC ve E 350 BlueTEC'te standart donanım olarak temin edilebilir. Dokuz ileri vites,

hızlı ve daha hassas ayarlanmış vites geçişi sayesinde etkileyicidir ve böylelikle en üst düzeyde bir vites değiştirme kalitesi sunar. Yüksek toplam etki derecesi, tüketim ve emisyon açısından 7G-TRONIC PLUS'a göre ortalama % 6,5 oranında avantaj sağlar. Bu, sürüş keyfinden ödün vermeden ekolojik sürüş tarzına önemli bir katkıda bulunur.

**ECO Start-Stop fonksiyonu** (standart donanım, E 300 BlueTEC HYBRID hariç). Araç hareketsiz durumdayken motor otomatik olarak durdurulur. ECO Start-Stop fonksiyonu bu basit yöntemle, örneğin sıkışık trafikte veya kırmızı ışıkta, belirgin bir tüketim ve emisyon azalması sağlar.

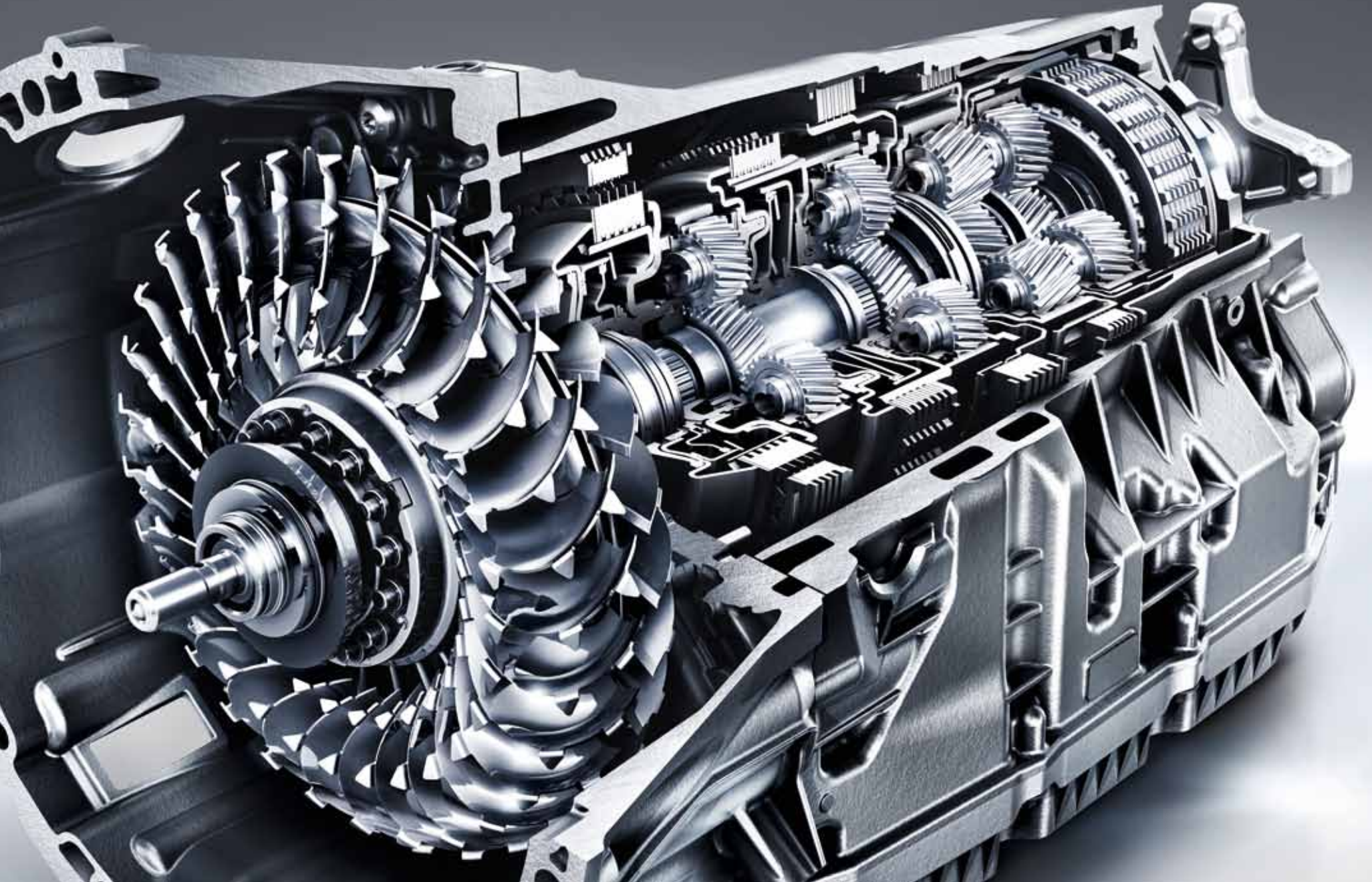

## Yürüyen aksam.

İsteğe bağlı olarak temin edilebilen sürekli dört tekerleklerden çekiş sistemi 4MATIC, ikna edici çekiş ve daha yüksek bir sürüş stabilitesi sunar. DIRECT CONTROL spor yürüyen aksam ve AIRMATIC havalı süspansiyon, avantajlarını yolda gösterir: Konforlu ve aynı zamanda sportif bir sürüş tarzına ve sürüş keyfine uyarlanmıştır.

**4MATIC** (isteğe bağlı donanım). 4MATIC sürekli dört tekerlekten çekiş sistemi devamlı aktif olduğundan, ıslak zemin, buzlu zemin veya kar gibi olumsuz hava şartlarında müdahale etmek için hemen hemen hiç bir tepki süresine ihtiyaç duymaz. 4MATIC, elektronik stabilite programı ESP® ve elektronik çekiş sistemi 4ETS tarafından des-

teklendir. 4ETS patinaj yapan tekerlekleri frenler ve böylece tahriği yol tutuşu iyi olan tekerleklere aktarır. Bu, kötü zeminlerde de iyi bir kalkış ve hızlanma sağlar. 4MATIC, geleneksel diferansiyel kilitlerini gereksiz kılar. Otomatik fren müdahaleleri, kaygan zemindeki kalkışı iyileştirir ve kritik sürüş manevralarında stabiliteyi artırır. Diğer

bir avantajı, kompakt yapım şekli, akıllı malzeme seçimi ve yüksek etkisi dolayısıyla arkadan çekişli modele göre aracın ağırlığında pek bir artışın olmamasıdır. 4MATIC; E 220 BlueTEC, E 250 BlueTEC ve ayrıca V6 ve V8 motorları (E 350 BlueTEC, E 400 ve E 500) ile bağlantılı olarak temin edilebilir.

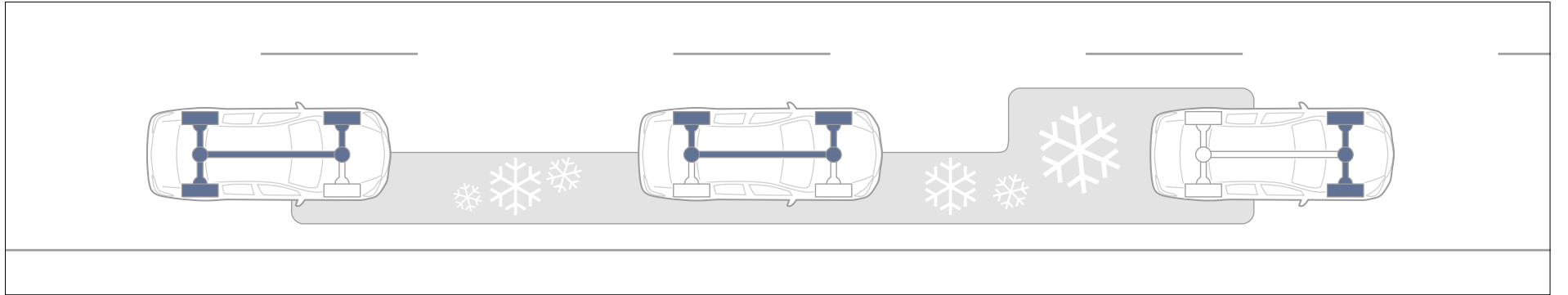

Elektronik çekiş sistemi 4ETS, tahrik torkunu yeterli yol tutuşuna sahip tekerleklere yönlendirir ve bu şekilde ıslak zemin, buzlu zemin veya karda daha iyi bir çekiş sağlar.



**DIRECT CONTROL spor yürüyen aksam** (standart donanım). Adaptif amortisör sistemli DIRECT CONTROL spor yürüyen aksam, amortisörlerin sürüş durumuna uyarlanması sayesinde çeviklik ile sürüş konforunu bir araya getirir. Özellikle yol yüzeyi bozuk olduğunda, aracın daha iyi sönümlenmesi ve stabilitesi kendini olumlu bir

şekilde gösterir. DIRECT CONTROL spor yürüyen aksam sportif olarak uyarlanmıştır ve karoser 15 mm alçaltılmıştır (AVANTGARDE’da standart donanımdır). E-Serisi Estate modelinde arka aksta, entegre edilmiş seviye ayarına sahip bir havalı süspansiyon mevcuttur. Standart donanım kapsamında, yüke bağlı olmadan tutarlı yaylanma mesafesi ve yerden yükseklik sağlar.

**AIRMATIC** (4 ve 6 silindirli modeller için isteğe bağlı donanım, E 500/E 500 4MATIC için standart donanım). Havalı süspansiyon AIRMATIC, adaptif amortisörü ile kendini otomatik olarak ilgili yol, yük ve sürüş koşullarına uyarlar. Sürücü, ayrıca iyileştirilmiş bir yol durumu ve bireysel sürüş keyfi için konforlu sürüş ile sportif sürüş arasında seçim yapabilir.

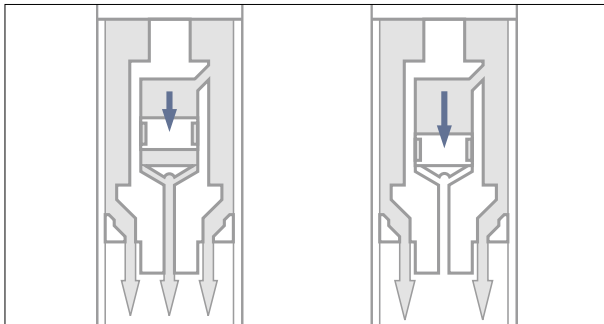

Üstün konforla çevikliği birleştirir – DIRECT CONTROL spor yürüyen aksam, amortisör etkisini otomatik olarak uyarlar.

### Direct-Steer hız duyarlı direksiyon sistemi

(standart donanım). Direct-Steer hız duyarlı direksiyon sistemi, geniş manevra açılarında daha dolaysız bir direksiyon tahvil oranı sunar ve örneğin, dar virajlardaki direksiyonu döndürme gereksinimini azaltır. Böylece aracın çevikliğini ve direksiyon konforunu artırır.

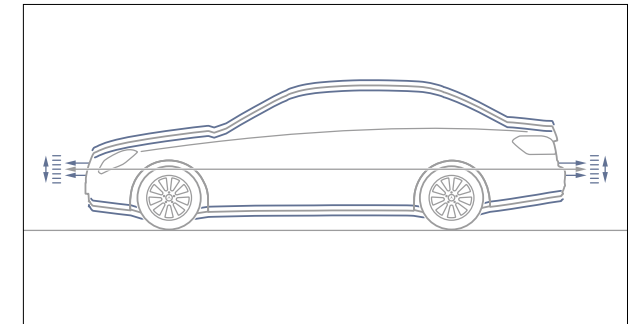

AIRMATIC, araç seviyesini yükleme durumundan bağımsız olarak sabit tutar veya ihtiyaca göre alçaltabilir ve yükseltebilir.

## Bütünsel güvenlik konsepti.

**Kazasız sürüş vizyonunu takip ediyoruz. Bütünsel güvenlik konseptimiz ile bu hedefe biraz daha yaklaşıyoruz. Güvenliği her durumda arttıran bütünsel bir konsept.**

Otomobilin mucidi olarak, trafik güvenliği konusunda kendimizi özellikle sorumlu hissediyoruz. Bu nedenle ilk otomobil üreticisi olarak, aktif ve pasif güvenlik önlemlerini kusursuzca birbirine bağlayan bir bütünsel güvenlik konsepti oluşturduk. Bütünsel konsept dört aşamaya bölünmüştür ve her durum için güvenlik çözümleri sunar. Buna, zamanında ikaz ve müdahale ederek tehlikeleri önlemekte yardımcı olan güvenli sürüş sistemleri dahildir. Tutarlı bir şekilde geliştirilmiş PRE-SAFE® sistemimiz tehlike durumunda devreye girer ve yolcuların korunması için koruyucu önlemler başlatır. Tüm koruyucu önlemlere rağmen bir çarpışma meydana gelirse, başka teknolojiler gerekli korumayı sağlar. Bir kazadan hemen sonraki zamanı da düşündük ve daha kötü sonuçları önlemek ve hızlı yardım için çözümler geliştirdik.

İlerleyen sayfalarda “Güvenli sürüş”, “Tehlike durumunda”, “Bir kaza durumunda” ve “Kaza sonrasında” aşamaları için bu teknolojilerin bazıları tanıtılmaktadır.

**Güvenli sürüş: ATTENTION ASSIST konsantrasyon kaybı yardımcısı** (standart donanım). Dikkati algılayan bu sistem, özellikle uzun yolculuklarda faydalıdır. Sensörler, 60 ile 200 km/h arasındaki hızlarda sürüş tutumunu analiz eder ve öncesinde belirlenen kişisel bir sürücü profilinden sapmalar olduğunda bunları algılar. Böylece artan yorgunluğa karşı zamanında uyarılabilir. Gösterge tablosundaki kendine ait bir menü, sürücüye ilave bilgiler sunar.



ATTENTION ASSIST, sürücüde artan yorgunluk belirtileri algıladığında, sürücüye bir mola vermesini önerir.

**Güvenli sürüş: Kısmi LED farlar** (standart donanım). Sürüş farı, gündüz farı ve pozisyon lambasının LED aydınlatma birimleri, düşük göz kamaştırma etkisi, asgari enerji tüketimi ve daha yüksek çalışma ömrü ile aynı anda trafikte azami aydınlatma sağlar. LED akıllı ışık sistemi (isteğe bağlı donanım), ilave olarak ışık dağılımını esnek bir şekilde sürüş tutumuna ve güzergah akışına uyarlayabilir. Buradaki tüm aydınlatma fonksiyonlarında LED teknolojisi kullanılmıştır.



Farlar için verimli LED teknolojisi iki farklı seçenek olarak temin edilebilir.

**Güvenli sürüş: Adaptif uzun far yardımcısı Plus** (isteğe bağlı donanım). Karşı yönden gelen veya önde giden araçlar olduğunda, diğer trafik katılımcılarının gözlerinin kamaşmaması için, uzun far ışık konisinin bir kısmı karartılır. Böylece uzun far, karşı yönden gelen ve önde giden araçlar olduğunda da kullanılabilir. Ayrıca kumanda, ışık konisinin kenar alanındaki çok güçlü yansıyan levhalarda, uzun farı karartır.

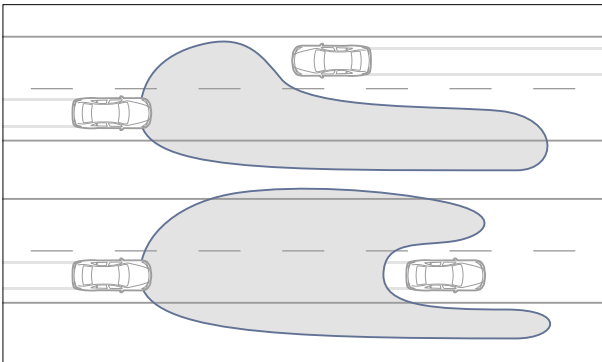

Adaptif uzun far yardımcısı Plus, her defasında otomatik olarak en iyi aydınlatma mesafesini kullanıma sunar.

**Güvenli sürüş: Sürüş yardım paketi Plus** (isteğe bağlı donanım). Direksiyon yardımcısına sahip DISTRONIC PLUS, 0 ile 200 km/h arasındaki hızlarda, öndeki araca olan istenen mesafeyi korumak için sürücüyü destekler. Direksiyon yardımcısı, şeritte kalma konusunda sürücünün yükünü hafifletir ve sıkışık trafikte kısmi bağımsız bir sürüş sağlar. Diğer bileşenler, yaya algılama sistemine sahip PRE-SAFE® freni, aktif şerit takip ve aktif kör nokta yardımcısı ve ayrıca kavşak yardımcısına sahip BAS PLUS'tır.

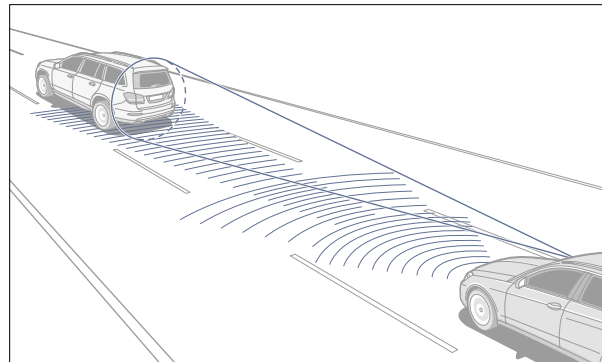

Direksiyon yardımcısına sahip mesafe takip sistemi DISTRONIC PLUS aracı durana kadar frenleyebilir ve tekrar hareket ettirebilir.

**Güvenli sürüş: Şerit takip paketi** (isteğe bağlı donanım). Şerit takip yardımcısı (isteğe bağlı donanım), kesiksiz beyaz çizgilerin yanı sıra kesikli şerit çizgilerini de algılar. Sistem, araç istem dışı olarak şeridi terk ettiğinde, direksiyon simidindeki titreşimler ile sürücüyü uyarır. Kör nokta yardımcısı (isteğe bağlı donanım), 30 km/h'lık bir hızdan itibaren aracın yanındaki kör noktaları denetler ve bu alandaki tehlikelere karşı görsel ve işitsel olarak uyarabilir.

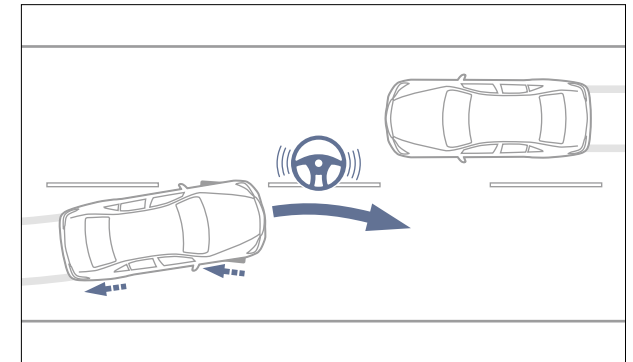

Aktif şerit takip yardımcısı sürücüyü şeritten istem dışı çıkmasına karşı ikaz edebilir ve şeridi takip etmekte ona destek olur.

**Tehlike durumunda: Önleyici yolcu koruma sistemi PRE-SAFE®** (standart donanım). Önleyici yolcu koruma sistemi kritik sürüş durumlarını erkenden algılar ve tedbirli bir şekilde emniyet sistemlerini etkinleştirir. PRE-SAFE® sistemi bunun için sürekli olarak ESP® ve BAS gibi sistemlerin verilerini değerlendirir ve böylece, örneğin aracın önden veya arkadan savrulmasını veya acil frenlemeleri analiz edebilir. Kritik bir durum algılandığında, muhtemel bir çarpımda tam bir koruma sağlanması için saliseler içerisinde ön koltuklardaki kemerler tersine gerdirilebilir ve yan camlar kapatılabilir. Geliştirilmiş PRE-SAFE® PLUS (isteğe bağlı sürüş yardım paketi Plus'ın bileşenidir), tamamlayıcı olarak arka tampondaki bir radar sensörü ile arka bölümdeki potansiyel tehlikeleri de algılayabilir ve ilave olarak etkili güvenlik önlemleri başlatabilir. Bir çarpışma kaçınılmaz ise takip eden araçlar, arka sinyal lambalarının hızlı bir şekilde yanıp sönmeleriyle uyarılır. Ayrıca önleyici önlemler uygulanır: Böylece, olası arkadan çarpmalarda öne doğru ikincil çarpmaları önlemek için, örneğin araç yerinde sabit kalacak şekilde frenlenir. Bu, aniden öne doğru itilmeden dolayı oluşan yolcu yükünü de azaltır.

**Tehlike durumunda: COLLISION PREVENTION ASSIST PLUS (çarpışma önleme yardımcısı PLUS)** (standart donanım). Çarpışma önleme yardımcısı COLLISION PREVENTION ASSIST PLUS, önde giden bir araca veya hareketsiz bir engelle olan mesafe azaldığında, sürücüyü görsel olarak ikaz eder. Algılanan bir çarpışma tehlikesinde işitsel bir uyarı gerçekleşir, sürücünün frenlemesi desteklenebilir ve tepki alınmadığında, hız bağımsız olarak azaltılabilir.

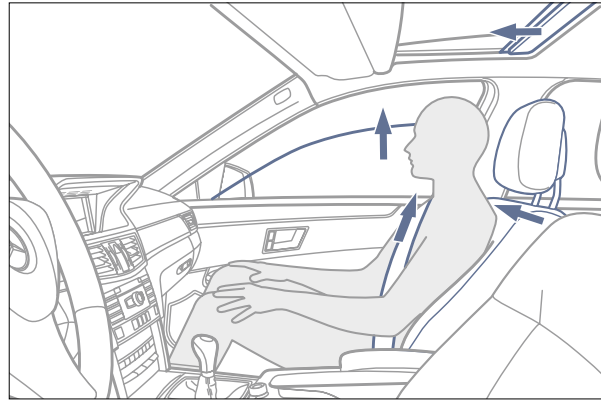

Önleyici yolcu koruma sistemi PRE-SAFE®, kritik sürüş durumlarını algılar ve yolcuların korunması için önlemler başlatır.

**Tehlike durumunda: Kavşak yardımcısına sahip BAS PLUS** (isteğe bağlı sürüş yardım paketi Plus'ın bileşenidir). Öngörülü fren yardımcısı BAS PLUS, bir çarpışmayı önlemek veya kaza şiddetini azaltmak için gerekli fren basıncını belirler ve bu basıncı, sürücü frenlemesinin çok zayıf olduğu durumlarda tam frenlemeye kadar kullanıma sunar. BAS PLUS, yandan geçen araçların olduğu durumlarda da müdahale ederek destek sağlar. Sistem, bunun haricinde aracın önündeki alanda bulunan yayaları algılayabilir ve sürücü frenini gerektiğinde güçlendirebilir.

**Tehlike durumunda: Yaya algılama sistemine sahip PRE-SAFE® freni** (isteğe bağlı sürüş yardım paketi Plus'ın bileşeni). PRE-SAFE® freni, üç kademeli bir uyarı ve frenleme sistemi olarak 200 km/h'ye kadar olan hız aralığında olası bir çarpma tehlikesinde müdahale edebilir: İlk uyarıdan sonra sürücü tepki vermezse, bağımsız bir kısmi frenleme gerçekleştirilir. Sürücü buna da tepki vermezse, sistem bağımsız bir tam frenleme tetikleyebilir. Aracın önündeki alanda duran araçlara arkadan çarpmalar ve yayalara çarpmalar, 50 km/h'lik bir hıza kadar bağımsız frenleme ile önlenir.

**Bir kaza durumunda: Aktif motor kaputu** (standart donanım). Aktif motor kaputu, 25 ile 55 km/h'lik bir hız aralığında yayaların veya bisiklet sürücülerinin motor kaputuna çarpması durumunda yaralanma riskini azaltır. Motor kaputunun arka kısmı, bir çarpmayı yumuşatmak için yaklaşık beş cm yukarıya doğru kaldırılır. Böylece ağır yaralanma tehlikesi azaltılabilir.

**Bir kaza durumunda: Güvenlik sistemleri** (standart donanım). 3 nokta emniyet kemerleri, kemer gerdiricileri, kemer gücü sınırlayıcıları ve hava yastıkları en iyi şekilde birbirine uyarlantmıştır. Dokuz hava yastığı yaralanmaları önlemeye yardımcı olur. Yolcuların korunması için, kaza şiddetine bağlı olarak açılan iki adaptif ön hava yastığı mevcuttur. Bunun dışında ön koltuklarda yan hava yastıkları ve kalça hava yastıkları ile iki adet büyük perde hava yastığı bulunur. Diz hava yastığı, bir kaza sırasında sürücüye binen yükü daha da azaltabilir. Arka bölümde dış koltuklardaki kemer gerdiricileri ve kemer gücü sınırlayıcıları standart donanımdır. İsteğe bağlı donanım olan arka bölüm güvenlik paketi, arka bölümün sol ve sağ tarafında bulunan yan hava yastıkları ile ilave koruma sunar.

**Bir kaza durumunda: NECK-PRO koltuk başlıkları** (standart donanım). Sürücü ve ön yolcu için NECK-PRO koltuk başlıkları, bir arkadan çarpma durumunda etkinleştirilebilir: Bir yay mekanizması koltuk başlıklarını öne ve yukarıya doğru hareket ettirir. Baş böylece daha erken desteklenir ve omurgaya binen yük azaltılabilir.

**Kaza sonrasında: Mercedes-Benz acil çağrı sistemi**<sup>1</sup> (COMAND Online'in\* bileşenidir). Bu sistem, güvenlik sistemi bir kaza algıladığında ara-

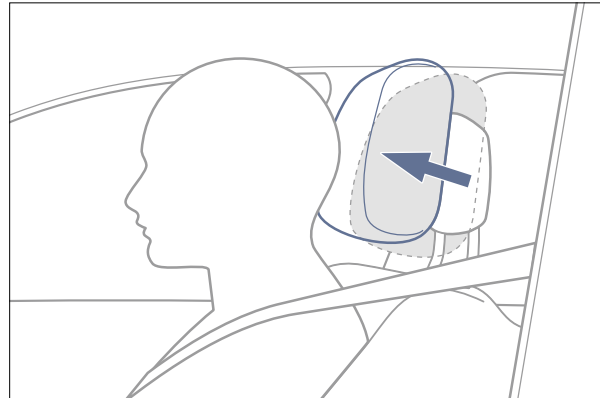

NECK-PRO koltuk başlıkları, bir arkadan çarpma durumunda boyun travması tehlikesini belirgin şekilde azaltır.

ca bağlanmış ve kullanıma hazır olan bir telefon üzerinden otomatik olarak bir acil çağrı gerçekleştirir. Aynı anda, aracın GPS konumu verileri ve başka bilgiler Mercedes-Benz acil çağrı merkezine iletilir. Ardından bir görüşme başlatılır. Acil çağrı sistemi manuel olarak da başlatılabilir.

**Kaza sonrası önlemler.** Mercedes-Benz, sonradan meydana gelebilecek hasarları azaltmak ve gerektiğinde yolcuları kurtarmak için başka önlemler de geliştirmiştir. Buna, örneğin motorun otomatik olarak durdurulması veya ikaz flaşörü tertibatının ve acil durum iç mekan aydınlatmasının etkinleştirilmesi dahildir. Merkezi kilitleme tertibatı da otomatik olarak açılır, kapı ve çamurluk arasındaki çarpışma bağlantıları ise bir kaza durumunda kapıların kolay açılmasını sağlar. Görduğünüz gibi, güvenlik Mercedes-Benz'de her açıdan düşünülmüştür.

<sup>1</sup> Mercedes-Benz acil çağrı sistemi Türkiye'de sunulmamaktadır. Diğer ülkelerdeki güncel temin edilebilirlik durumunu [www.mercedes-benz.com/connect\\_ecall](http://www.mercedes-benz.com/connect_ecall) altında bulabilirsiniz  
\*Comand Online, bu broşürden itibaren geçerli olacak nesli ile Türkiye'de kaldırılmıştır.

## E-Guard.

**Fabrika ıkışlı olarak balistik korumalı E-Serisi, zırlı otomobillerin Mercedes-Benz'deki 80 yıllık geleneğini izler. Kişisel korumanız söz konusu olduğunda, E-Guard gerçek bir uzmandır.**

Mobil koruma: E-Guard. Uluslararası kabul görmüş resmi kurumlarca VR4 balistik dayanıklılık sınıfına göre test edilip belgelenmiştir, hatta olağanüstü durumlara karşı da hazır durumdadır. Her Mercedes-Benz Guard modeli gibi, E-Guard da özel kullanım koşulları için tasarlanmıştır. Standart üretim ile aynı olan dış gövdesinin altında koruyucu bileşenlerden oluşan bir ağ gizlidir. Yapısal dayanıklılığı, boyutsal doğruluğu, korozyon korumasını ve yüzey kalitesini standart olarak sağlayabilmek için E-Guard, tıpkı standart üretim bir araç gibi tüm karoser istasyonlarından geçer.

Tam değerli 5 koltuklu araç olarak, E-Guard Sedan da her zamanki cömertliği ve uygun konforu ile sunulur. Standart modellere ait konfor ve güvenlik donanımlarından oluşan geniş seçim yelpazesine neredeyse hiçbir sınır koyulmamıştır. Sürüş kültürü ve dinamizm de E-Serisi'nin yüksek seviyesindedir. Tahrik portföyü, 6 silindirli bir dizel motordan çift turbo beslemeli 8 silindirli bir benzinli motora kadar uzanır. Buna, bireysel olarak yapılandırılabilen korumaya yönelik isteğe bağlı E-Guard donanımlarından oluşan geniş bir yelpaze eklenir.

Balistik kontroller çerçevesinde E-Guard'ın ateşli silahlara dayanımı incelenir ve doğal olarak Mercedes'in tipik kalite ve güvenlik testlerinin tümünden de başarıyla geçmesi ve günlük kullanıma uygunluğunu kanıtlaması gerekir. Dahası: Elektronik kumanda sistemleri, frenler ve yürüyen aksam gibi güvenlikle ilgili tüm bileşenler fazla ağırlığa göre uyarlanmıştır. E-Guard (zırlı E-Serisi) böylece, bir Mercedes'ten bekleneceği gibi koruma ve konforu ikna edici bir şekilde birleştirir.



## Multimedya sistemleri.

**E-Serisi'nin multimedya fonksiyonları orta konsoldaki kontrol düğmesi ve cihazın kendi tuşları ya da çok fonksiyonlu direksiyon simidi üzerinden sezgisel ve konforlu bir şekilde kullanılabilir.**

**COMAND Online** (isteğe bağlı donanım). Navigasyon, telefon, Audio, video, internet. COMAND Online kumanda ve gösterge sistemi ile bu ve daha birçok başka fonksiyon hem gözünüzün önünde hem de elinizin altındadır. Bu sırada gösterim, yüksek çözünürlükte ve renkli olarak 17,8 cm (7") boyutundaki bir medya ekranında gerçekleşir. Kullanımı kolay ve sezgiseldir. Gerçekçi topografik harita gösterimine sahip hızlı bir sabit disk navigasyonu, rahat bir şekilde sizi gideceğiniz yere ulaştırır. Görülmeye değer yerler ve şehir modelleri 3 boyutlu olarak gösterilir. Live Traffic Information<sup>1</sup>, optimize edilmiş dinamik bir hedef kılavuzluğu ve daha kesin hesaplanmış varış zamanları için bilgi ve eğlence sistemini, güncel ve hassas trafik bildirimleri ile tamamlar. Bir mobil telefon ile kombinasyon halinde, araç dururken internet sayfalarını çağırmak ve sürüş sırasında özel hedef araması, hava durumu veya internet radyosu gibi Mercedes-Benz uygulamalarını ücretsiz kullanmak mümkündür. DVD oynatıcısı, radyo ve harici cihazların bağlantısı için ara yüzler, isteğe

göre eğlenceyi garanti eder. Eğlence ile güvenlik arasındaki doğru denge; Audio, telefon ve navigasyon talimatları için hızla bağlı ses ayarı ve bağımsız ses seviyesi ayarı tarafından sağlanır. COMAND Online'ın öne çıkan diğer özellikleri; sesli kullanım sistemi LINGUATRONIC, serbest konuşma fonksiyonuna sahip bir Bluetooth® arabirimi, SMS için bir okuma fonksiyonu ve ayrıca Audiostreaming ile müzik aktarımıdır.

**Audio 20 CD** (standart donanım). Audio 20 CD radyosu, eğlence, bilgi ve iletişimi birleştiriyor. Boyutu 17,8 cm (7 inç) olan bir renkli ekrana, bir çift tunere ve trafik radyosu kod çözücüsüne, MP3 çalabilen bir CD çalara ve serbest konuşma tertibatı olan bir Bluetooth® arabirimine sahiptir. Tüm fonksiyonlar çok fonksiyonlu direksiyon simidi ve orta konsoldaki kontrol düğmesi üzerinden rahatça kumanda edilebilir.



COMAND Online, Audio ve navigasyon sistemi ile telefon fonksiyonlarını birleştirmiştir.



Audio 20 CD.

<sup>1</sup> Live Traffic Information Türkiye'de sunulmamaktadır.



**Garmin® MAP PILOT** (Garmin® MAP PILOT'a yönelik ön donanım dahil, Audio 20 CD için isteğe bağlı donanım). Kullanıcı dostu navigasyon, hassas harita verileri ve mükemmel yol kılavuzluğu. Garmin® MAP PILOT, bir Garmin® navigasyon sisteminin tüm avantajlarını Audio 20 CD'ye aktarır. Bir SD kart ile navigasyon yazılımı ve harita kayıtları kolayca kullanılabilir. Hassas yol ve bina gösterimlerine sahip üç boyutlu görünüm ve fotoğraf gerçekliğinde kavşak ve şerit yardımcıları, trafikte son derece iyi bir oryantasyon sağlar. Tüm fonksiyonlar rahat bir şekilde aracın kumanda elemanı üzerinden kullanılabilir. Ayrıca navigasyon konforlu bir şekilde sesli olarak kumanda edilebilir.

**Harman Kardon® Logic 7® Surround ses sistemi** (isteğe bağlı donanım). Tam dijital Surround ses sistemine ve 610 W'lık güce sahip yüksek performanslı sistem, her sürüşü akustik bir tecrübeye dönüştürür. 14 yüksek performanslı hoparlör, Logic 7® çoklu kanal ses teknolojisi ve ayrıca otomatik ses seviyesi ayarlaması, aracın iç mekanına en iyi şekilde uyarlanmış bir ses sunar.



Harman Kardon® Logic 7® Surround ses sistemi.

**Bang & Olufsen BeoSound AMG** (isteğe bağlı donanım). 14 yüksek performanslı hoparlör, 16 kanal DSP amplifikatörü ve ayrıca ICEpower amplifikatörü ile 1200 W gücündeki bu High-End-Surround ses sistemi, birinci sınıf ses sağlar. Bu arada Surround ses çıkışı kişisel olarak tüm yolcu bölümüne göre ayarlanabilir. 3 boyutlu ses ve hızla bağlı ses ayarı, sürekli aynı kalan bir dinleme zevki sağlar.



14 hoparlör ve 1200 Watt, kulaklarınızı şımartır: Bang & Olufsen High-End ses sistemi.

## Yardımcı sistemler.

Gerçek hayatta olduğu gibi: Yardımcıların görevi, hayatımızı kolaylaştırmaktır. Bu anlamda E-Serisi'ndeki, örneğin 360° kamera sistemi veya aktif park yardımcısı, konfor ve güvenlik duygusunu mükemmelleştirir.



360° kamera sistemi dört kamera yardımıyla aracın çevresini görüntüleyebilir.

**360° kamera sistemine sahip park paketi** (isteğe bağlı donanım). Park paketinin içerisinde; 360° kamera sistemi, aktif park yardımcısı ve PARKTRONIC mevcuttur. 360° kamera sistemine sahip park paketi, bir kumanda kutusu üzerinden birbirine bağlanmış olarak homojen bir çepeçevre görünüm sağlayan dört kameralı kısa menzilli kamera sisteminden oluşur. Kameralardan biri öne takılmıştır. İki tanesi dış dikiz aynalarında ve dördüncüsü de arkadadır. Sistem, alınan bilgilerden aracın çevresindeki farklı görünümünü ve ayrıca kuş bakışı perspektifinden aracın ve çevresinin gerçek renkli görünümünü hesaplar. Farklı perspektifler COMAND kontrol düğmesi üzerinden seçilebilir. 360° kamera sistemi, geri vites takıldığında veya COMAND sisteminde seçim yapıldığında etkinleştirilir. Resimler multimedia sisteminin ekranında gösterilir ve sürüş yönüne göre otomatik olarak değiştirilir. Dinamik yardımcı çizgiler oryantasyonu kolaylaştırır, manevra yaparken ve römork tertibatı takılı durumdaysa römorkün demirine yaklaşırken yardımcı olur.

**Trafik levhaları yardımcısı\*** (COMAND Online ile bağlantılı olarak isteğe bağlı). Bir kamera çevreyi denetler ve navigasyon sistemi ile eşleşmiş olarak trafik levhalarındaki hız sınırlarını algılar. Azami hızlarını gösterge tablosunda ve merkezi ekranda gösterir. Hız sınırı bilgileri, sollama yasakları, yasak kaldırma işaretleri ve giriş yasakları (şu anda sadece Almanya için geçerlidir) gibi diğer trafik işaretleri algılanır ve gösterilir.



Trafik levhaları yardımcısı, hız sınırlamalarının yanı sıra sollama yasaklarını veya bir otoyola yanlış girişi de gösterir.

\*Trafik levhaları yardımcısı Türkiye'de sunulmamaktadır.

**Geri görüş kamerası** (isteğe bağlı donanım). Geri görüş kamerası, aracın hemen arkasındaki alanı görüntüler. Geri vitese geçildiğinde otomatik olarak açılır ve geri geri park ederken sürücüye daha fazla güvenlik sağlar. Statik ve dinamik yardımcı çizgiler manevra sırasında yardımcı olur.



Merkezi medya ekranı, opsiyonel geri görüş kamerası tercih edildiğinde park ederken araç arkasındaki bölgeyi gösterir.

**PARKTRONIC'li aktif park yardımcısı** (isteğe bağlı). 12 adet ultrasonik sensör, yavaş sürüşlerde çevreyi ölçer, uygun park boşlukları algılar ve gösterge tablosunda gösterir. Bir kumanda kutusu sinyalleri değerlendirir ve en iyi güzergahı hesaplar. E-Serisi; aktif manevra ve fren müdahaleleri ile enine park boşluklarına otomatik park etme, boylamasına park boşluklarına park etme ve park yerinden çıkma fonksiyonlarını sunar.



Gösterge tablosundaki ekran, güncel park etme işlemine her an bir genel bakış sağlar.

## Klima.

Rahat bir ortam, kondisyon güvenliğine önemli ölçüde etki eder. Bu nedenle E-Serisi'ndeki sıcaklık ayarı özellikle deęişkendir ve her bir yolcunun kişisel ihtiyaçları doęrultusunda ayarlanabilir.

**THERMATIC** (standart donanım). Otomatik klima THERMATIC, sensörler yardımıyla sürücü ve ön yolcu için sıcaklığı ve havalandırmayı ayrı ayrı olarak otomatik ayarlar. Örneğin ön camdaki bir güneş sensörü, güneş ışınlarının yoğunluęunu ve yönünü algılar. Aynı şekilde hava sirkülasyon modu, soęutmalı torpido gözü ve ayrıca tozu, ku-

rumu ve poleni uzak tutan, havadaki kokuları ve zararlı maddeleri azaltan, toplam hava kalitesini arttıran ince toz aktif karbon filtresi de standart donanım kapsamındadır.

**THERMOTRONIC** (isteęe baęlı donanım). Konfor otomatik klima THERMOTRONIC (V8 motorlu

modellerde standart donanım) ile sürücü, ön yolcu ve arka bölüm için sıcaklık ayrı ayrı ayarlanabilir. Arka bölümdeki yolcuların kendi kumanda üniteleri mevcuttur. Hava daęılımı sürücü ve ön yolcu için ayrı ayrı ayarlanabilir. Otomatik hava sirkülasyonu, araçta iyi bir hava kalitesi sağlar. Bunun dışında, üç farklı klima ayarına sahip otomatik iş- letim de bireysel olarak ayarlanabilir.

**Sürücü ve ön yolcu için koltuk havalandırması** (isteęe baęlı donanım). Koltuk havalandırmasının hava akımı, dengeli bir koltuk havalandırması oluşacak şekilde tasarlanmıştır. Üç kademeli koltuk ısıtması ile koltuk yüzeylerinin soęutulması için üç kademeli bir aktif havalandırma arasında seçim yapılabilir. Koltuk havalandırmasının gücü belirli bir süre sonra otomatik olarak azaltılır. Kullanım, sürücü ve ön yolcu için ayrı ayrı olmak üzere orta konsoldaki bir kumanda ünitesi üzerinden gerçekleşir.



THERMOTRONIC konforlu otomatik klima sisteminin kumanda elemanları ergonomik ve sezgisel olarak yerleştirilmiştir.

## Koltuklar.

Koltuk tertibatı, hem ön hem de arka bölümde ergonomi ve güvenliği, sürüş konforu ile birleştirir.



Aktif ergonomik koltuklar, araca özgü koltuk konforu, ergonomi ve emniyet ile ilgili en yüksek düzeydeki beklentileri karşılar.

Standart donanım kapsamındaki NECK-PRO koltuk başlıklarına sahip ön koltuklar ergonomik olarak şekillendirilmiştir ve sağlam bir destek sağlar. Yüksekliği ve sırt dayanağı eğimi elektrikli olarak ayarlanabilir. İstek üzerine temin edilebilen koltuk havalandırması ile ön koltuk tertibatı aktif olarak havalandırılır ve ısıtılır. Aynı şekilde havalandırma ve ısıtma seçeneği bulunan ergonomik koltuk modeline (isteğe bağlı donanım), şişirilebilen hava odacıkları entegre edilmiştir. Dış taraftaki arka koltuklar standart olarak kemer gücü sınırlayıcı ve kemer gerdirici ile donatılmıştır.

**Aktif ergonomik koltuk paketi** (isteğe bağlı donanım). Konforlu bir sürüş ve yan destek için aktif ergonomik koltuk. Hava odacıkları ve koltuk yan yanakları dinamik olarak sürüş durumuna uyum sağlar. Yedi bölge dinamik masaj fonksiyonu, önde NECK-PRO konforlu koltuk başlıkları ve pnömatik olarak ayarlanabilen bir koltuk minderi derinliği, koltuk sırt dayanaklarının yan yanakları ve 4 yönlü bel desteği daha fazla konfor sağlar.

## Yükleme alanı yönetimi.

E-Serisi'nin Estate modeli özellikle büyük bir bagaj sunar. Bundan verimli bir şekilde yararlanabilmek için Mercedes-Benz, EASY-PACK yükleme yardımı gibi akıllı çözümler sunar.

**EASY-PACK Quickfold** (standart donanım). Daha kolay yükleme için, D direklerinin sol ve sağ taraflarında, arka koltuk sırt dayanaklarının yük bölmesinden kolayca yatırılabilmesi için birer kumanda kolu mevcuttur. Arka koltuğun sırt dayanağı bölgesindeki kilit açma kolu pratiktir: Sırt dayanağının yatırılması için çekmek yeterlidir. Sırt dayanağı tekrar dik konuma getirildiğinde, normal bagaj bölmesi hala 600 litrelik bir hacim sunar (katlanmış halde 1950 litre).



Arka koltuk sırt dayanaklarının rahat bir şekilde katlanabilmesi için kilit açma tutamağı.

**EASY-PACK katlanabilir yükleme zemini** (standart donanım). Bagajın altında, motor modeline ve donanıma bağlı olarak farklı boyutlarda olan ilave bir muhafaza gözü bulunmaktadır. Bu alan, BlueTEC modellerinde AdBlue® deposu için kullanılır.



EASY-PACK katlanabilir yükleme zemini, kademeli bir şekilde açılmayı sağlar.

**EASY-PACK Fixkit** (isteğe bağlı donanım). Alüminyum kızaklar, teleskobik çubuk ve kemer sarma aparatı gibi iyi düşünülmüş bileşenler, yükleme alanını bölümlere ayırmayı mümkün kılar. Bu sayede küçük ve büyük nesnelere daha kolay yerleştirilebilir ve sabitlenebilir. Üçüncü bir koltuk sırasına sahip donanım seçeneği için EASY-PACK Fixkit temin edilemez.



Daha fazla yükleme kapasitesi ile daha fazla tasarım alanı.



## Mekan.

Yeni nesil Estate modeli eskiden olduğu gibi şimdi de, örnek oluşturan yükleme alanı konsepti ve 1950 litreye kadar çıkan bagaj hacmiyle sınıfının lideridir.

**EASY-PACK bagaj kapağı** (standart donanım). EASY-PACK bagaj kapağı elektromekanik olarak kumanda edilir. Bir düğmeye basarak sürücü kapısından, bagaj kapağından veya kontak anahtarı yoluyla açılır ve bagaj kapağında bulunan bir düğme üzerinden tekrar kapatılır. Bu sırada, örneğin alçak garaj tavanlarına çarpmayı önlemek için daha alçak bir konumda da durdurulabilir.



EASY-PACK bagaj kapağı, bir düğmeye basılarak daha alçak bir konumda da açılıp kapatılabilir.

\*Bu donanım sadece benzinli motor seçeneklerinde tercih edilebiliyor.

**EASY-PACK bagaj örtüsü** (standart donanım). C direği bölgesine, bir bagaj örtüsü ve bir güvenlik filesinden oluşan çiftli bir rulo yerleştirilmiştir. Renk olarak iç mekan donanımına uyulanmış olan bagaj örtüsü, eşyaları güneşten ve meraklı bakışlardan korur. Rahat bir yükleme için bu örtü bagaj kapağı açıldığında yukarı doğru hareket eder ve kapama sırasında da otomatik olarak geri



EASY-PACK bagaj örtüsü, bagaj kapağı açıldığında yukarıya doğru birlikte hareket eder.

gider. Taşıma sırasında, bagajda bulunan daha fazla küçük yardımcı düzen sağlar: Örneğin yan kaplamalara entegre edilmiş ve içlerine ufak tefek şeylerin güvenli bir şekilde yerleştirilebildiği fileler, bagajda ilave gerilim beslemesi için 12 voltluk bir priz.



İsteğe bağlı olarak alınabilen bagaj bölmesindeki katlanabilir koltuk sırasında\* en fazla 140 cm boyunda veya 50 kg ağırlığında iki kişi yer alabilir.



**Yükleme alanı** (standart donanım). 4,91 metre uzunluğa, 1,85 metre genişliğe ve 1,51 metre yüksekliğe sahip E-Serisi Estate'in ölçüleri, bagajın temelini oluşturur. Böylece Estate, bagajdaki isteğe bağlı donanım katlanabilir koltuk sırası ile 7 kişilik yer veya 1950 litrelik bir bagaj hacmi sunar. Bu, arka koltuk sırt dayanağının tamamen öne yatırılması ile mümkündür. Bu sırt dayanağı 2/3'e 1/3 oranında da katlanabilir.

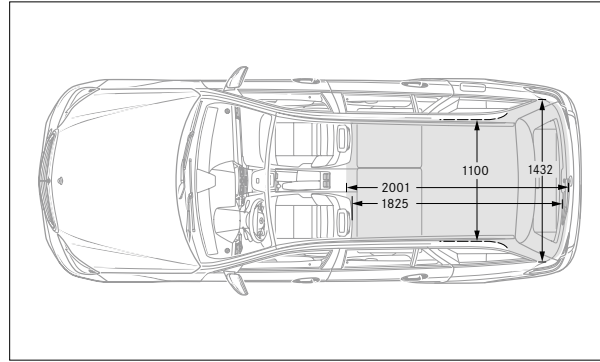

2 koltuklu.

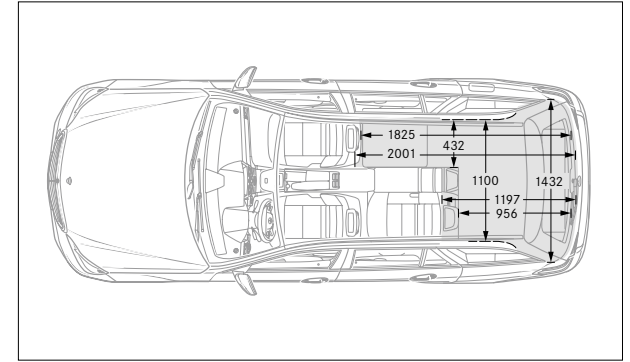

4 koltuklu.

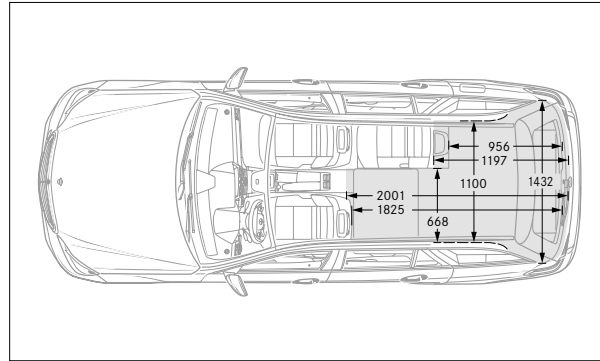

3 koltuklu.

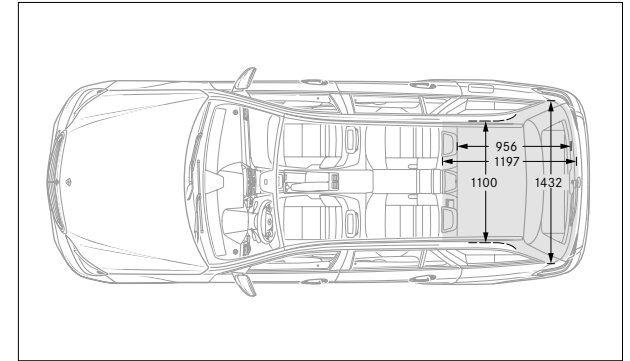

5 koltuklu.



## Mercedes-AMG E 63.

AMG tasarım dili sürüş dinamiği ve farklılaşma için birçok fırsata işaret eder. Mercedes-AMG E 63 hem arka tekerleklerden çekişli olarak hem de AMG Performance 4MATIC ile sunulur. Dört sürüş programı ve “Race Start” fonksiyonuna sahip 7 ileri oranlı AMG SPEEDSHIFT MCT spor şanzıman, büyüleyici dinamizm ile etkileyici verimliliği birleştirir. İç mekan tasarımı da bu özel performansın altını çizer.

### Dış görünüm

Gümüş krom çift çıtalı ve “AMG” yazılı AMG radyatör ızgarası

“AMG” logolu paslanmaz çelikten 2 çift egzoz çıkışlı AMG spor egzoz sistemi

Ön ve arka tampon eteği ve yan marşpiye kaplamaları olan AMG tasarımı

Ön tarafta “V8 BITURBO” yazılı kendine özgü, genişletilmiş çamurluklar

LED akıllı ışık sistemi

### İç mekan

Alüminyumdan E-SELECT vites kolu ile birlikte AMG DRIVE UNIT

Polisajlı paslanmaz çelikten “AMG” yazılı AMG kapı eşikleri

Yanış kronometreli (RACETIMER), AMG ana menülü ve AMG kalkış göstergeli AMG gösterge tablosu

3 kol tasarımlı Nappa deri kaplı AMG performans direksiyonu

AMG'ye özgü IWC tasarımlı analog saat

Optimize edilmiş yan tutuşa sahip Nappa deri AMG spor koltuklar

Kapı kol dayanakları, orta konsol ve kapı orta alanları Nappa deri; gösterge paneli ve kapıların yükleme eşiği, süsleme dikişli ARTICO suni deridir

AMG armalı, krom görünümlü elektronik ana anahtar

Döşemeler siyah Nappa deri (kod 861), ipek beji Nappa deri (kod 865) veya kristal grisi Nappa deri (kod 868) olarak temin edilebilir





## Mercedes-AMG E 63 S 4MATIC.

Etkileyici özellikler, Mercedes-AMG E 63 S 4MATIC'in özel karakterini açığa vurur. Böylece 5,5 litrelik V8 çift turbo beslemeli AMG motor, 430 kW'lık (585 BG) güç ve 800 Nm'lik tork ile donatılmıştır. Sedan modeli, 0'dan 100 km/h'ye olan hızlanmayı yalnızca 3,6 Estate modeli ise 3,7 saniyede gerçekleştirir. AMG Performance 4MATIC, arka aks ağırlıklı bir tork dağılımı ve çekiş ile AMG'ye özgü stabil yol tutuşunun en iyi şekilde kombinasyonunu sağlar.

### Dış görünüm

A harfi yapısındaki parlak siyah A-Wing'li AMG ön tampon eteği, A-Wing süs çitası ve mat kromajlı ön tampon eteği

Difüzör yüzgeçli AMG arka tampon, gümüş krom renginde süs çitası

Önde 255/35 R 19 ve arkada 285/30 R 19 lastikli, mat titanyum grisi ve jant flanş parlatılmış 10 kol tasarımlı AMG hafif alaşım jantlar

S modele özgü tasarıma sahip AMG spor egzoz tertibatı

Kırmızı renkli fren kaliperleri

Mat kromajlı yan marşpiye kaplamalarının dolgusu

Bagaj kapağında "S model" yazısı

### İç mekan

Önde beyaz LED aydınlatmalı AMG kapı eşiği

Kırmızı uygulamalı ve "S-Modell" yazılı AMG gösterge tablosu

Ön koltuk başlıklarına işlenmiş AMG arması

Siyah döşemede açık renkli kontrast süsleme dikişleri (kod 821)

Döşemeler, ipek beji Nappa deri veya kristal grisi Nappa deri seçeneklerinde temin edilebilir

Gümüş renkli emniyet kemerleri (ipek beji döşemesinde hariç)



## Mercedes-AMG E 63 teknolojisi.

Mercedes-AMG E 63, verdiği duygusal sürüş hissi, dinamizmi ve gücü ile son derece etkileyicidir. Sürücüsüne daima sportif ve konforlu sürüş tarzları arasında seçim yapma olanağı sunar. → [www.mercedes-amg.com](http://www.mercedes-amg.com)

**5,5 litrelik AMG V8 motor.** AMG V8 motoru büyüleyici dinamizminin yanı sıra, 410 kW'lık (557 BG) nominal gücü ve 720 Nm'lik torkuyla motorlar için yüksek olan verimliliği ile de etkileyicidir. Bunu, jet yönlendirmeli yanma özellikli direkt benzin enjeksiyonu, çift turbo besleme, alternatör yönetimi ve Start-Stop fonksiyonuna sahip Controlled Efficiency sürüş programı ile sağlar.



Kanıtlanmış teknoloji: Çift turbo beslemeli 5,5 litrelik AMG V8 motoru.

**7 ileri oranlı spor şanzıman AMG SPEEDSHIFT MCT.** Bu yüksek teknoloji şanzımanı, size tüm özgürlükleri sunar. "Race Start" fonksiyonunun yanı sıra dört bireysel sürüş programını daha kullanıma sunar: "Controlled Efficiency", tüketimi son derece optimize edilmiş sürüşü temsil eder. "S" (Spor), "S+" (Spor Plus) ve "M" (Manuel) programları, dinamizmi artırır. Bu programlar, 100 ms'den kısa bir süre içerisinde vites değiştirme olanağı sağlar.



7 ileri oranlı AMG SPEEDSHIFT MCT spor şanzıman.

**AMG RIDE CONTROL spor yürüyen aksam.** AMG spor yürüyen aksamın geniş ön aksı, iyileştirilmiş çapraz dinamizm sağlar. Elektronik olarak kumanda edilen süspansiyon sistemi, çeviklik ve sürüş konforu arasında çok hızlı bir şekilde uyum sağlar. Ayrıca spor yürüyen aksam, bireysellik ile ikna edicidir. Seçim olarak "Konforlu", "Spor" ve "Spor Plus" yürüyen aksam kademeleri mevcuttur. Bunun dışında sürücü, sürüş dinamiği sistemi ESP®'nin desteğini üç farklı kademede kendisi belirleyebilir.

**AMG Performance 4MATIC.** 5,5 litrelik AMG V8 çift turbo beslemeli motorun üstün gücü Mercedes-AMG tarafından geliştirilmiş performans odaklı sürekli dört tekerlekten çekiş sistemi 4MATIC ile kombine edilebilir. Tork dağılımı %33'e (ön aks) %67 (arka aks) şeklindedir. Böylece güçlü bir hızlanma sırasında da nötr bir viraj tutumu garanti edilir. Seçilen ESP® kademesine göre tekerlek seçici fren müdahaleleri savrulmayı engeller. Böylece aracın çevik ve konforlu bir şekilde viraj ortasına geri döndürülmesi sağlanmış olur.

## AMG Performance Studio.

Mercedes-AMG E 63'ün sportif yanını daha çok vurgulamak için AMG Performance Studio bireysel olarak seçilebilen isteğe bağlı donanımlardan oluşan geniş bir yelpaze sunar. AMG Performance Studio, kişiselleştirilmiş araçlardan benzeri olmayan araçlara kadar, özel müşteri taleplerini de gerçekleştirir.

---

Maksimum hız sınırını 300 km/h (Sedan) veya 280 km/h (Estate) seviyesine yükselten AMG Sürücü Paketi (AMG Driver's Package) ve AMG sürüş akademisinde (AMG Driving Academy) bir sürücü eğitimine katılım

---

Daha iyi bir çekiş ve çapraz dinamizm için AMG arka aks diferansiyel kilidi (Mercedes-AMG E 63 S 4MATIC için standart donanım)

---

Yaklaşık %40 ağırlık tasarrufu sağlayan AMG yüksek performanslı seramik kompozit fren tertibatı ve birkaç kat daha uzun ömürlü fren diskleri

---

Önde 255/35 R 19 ve arkada 285/30 R 19 lastikleri olan, mat siyah renkli ve jant flanşı parlatılmış (kod 752) 10 kol tasarımlı AMG hafif alaşım jantlar

---

Karbon AMG motor kaputu muhafazası

---

Siyah Nappa deri/DINAMICA AMG performans direksiyon simidi

---

AMG RIDE CONTROL Performance spor yürüyen aksam (sadece Mercedes-AMG E 63 Sedan için)

---

Önde 255/35 R 19 ve arkada 285/30 R 19 lastikleri olan, titanyum grişi ve yüzeyi parlatılmış, jant kapaklı 5 çift kol tasarımlı AMG dövme jantlar (kod 785)

---





## Mercedes-AMG E 63 paketleri.

**AMG gece paketi.** Mercedes-AMG E 63'ün anlamını ve sportifliğini olağandışı bir şekilde vurgular: A harfi yapısındaki A-Wing, ön ayırıcı ve aynı şekilde AMG yan marşpiye kaplamalarının dolgusu, dış dikiz aynalarının gövdesi ve arka tampondaki süs çitası parlak siyah renktedir. Cam çerçeveleri ve yükleme eşiği süs çitaları da siyah renktedir. Heyecanlı kapanışı, V8 veya Mercedes-AMG E 63 S 4MATIC'teki S modeline özgü tasarıma sahip iki adet siyah kromajlı ikili egzoz çıkışı yapar.



### AMG gece paketinin bileşenleri (kod P60)

V8 veya Mercedes-AMG E 63 S 4MATIC'teki S modeline özgü tasarıma sahip 2 adet siyah paslanmaz çelik çift egzoz çıkışı olan AMG spor egzoz tertibatı

Parlak siyah renkli dış dikiz aynası kapağı

A harfi yapısındaki A-Wing, süs çitası ve AMG ön tampon eteği için parlak siyah renkli ön tampon eteği

Parlak siyah yan marşpiye kaplamalarının dolgusu

Siyah renkte cam çerçeveleri ve yükleme eşiği süs çitaları

Parlak siyah renkte AMG arka tampon süs çitası



**AMG karbon-fiber paketi I ve II.** İki adet AMG dış görünüm karbon-fiber paketi Mercedes-AMG E 63'e sportif ayrıntılarla gözle görülür bir değer ve araca dinamizm açısından görsel olarak bariz bir artı katıyor. Aracın boyasına etkili bir kontrast oluşturuyor ve üzerine basa basa motor sporları karakterinin altını çiziyor.



---

**AMG karbon-fiber paketi I'in bileşenleri**

---

Ön tamponda A harfi yapısındaki karbon A-Wing

---

Yan marşpiye kaplamalarında karbon süslemeler

---

AMG arka spoyler

---

**AMG dış mekan karbon-fiber paketi II'nin bileşenleri**

---

AMG karbon spoyler (sadece Sedan için)

---

Karbon dış dikiz aynası kapağı

---



## Standart donanım.

E-Serisi, etkileyici tasarlanmış ön bölümden başlayarak bakışları üzerine çeker. İç mekan, 3 tüp şeklindeki gösterge tablosu, analog saatli ve modern düz görünümlü merkezi ekranı olan orta konsol ile ikna edicidir. Direct-Steer hızı duyarlı direksiyon sistemi, konsantrasyon kaybı yardımcısı ATTENTION ASSIST, COLLISION PREVENTION ASSIST PLUS (çarpışma önleme yardımcısı PLUS) ve önleyici yolcu koruma sistemi PRE-SAFE® gibi teknolojiler aracı, güvenli olduğu kadar modern yapar.



### Dış görünüm

Krom görünümlü yüklemeye eşliği süs çitası

DIRECT CONTROL spor yürüyen aksam, konforlu uyarlanmış

LED aydınlatma grubu

3 adet krom çitalı radyatör ızgarası, kaya grisi radyatör ızgarası

LED gündüz farı

9 kol tasarımlı hafif alaşım jantlar

### İç mekan

3 tüp şeklindeki gösterge tablosu

Orta konsolda Mercedes yıldızlı analog saat

4 kollu, 12 tuşlu ve iki adet krom süslemeli Nappa deri kaplı çok fonksiyonlu direksiyon simidi

Strasbourg kumaşından döşeme, yatay dikişli koltuk deseni

Elektrikli ayarlanabilir ön koltuklar

Boylamasına taşlanmış açık renkli alüminyumdan süslemeler





Standart donanım kapsamında siyah veya kristal grisi renk dünyalarına ait standart kumaş döşemeler mevcuttur. Bunun haricinde ARTICO suni deri veya gerçek deriden isteğe bağlı koltuk döşemeleri arasında seçim yapılabilir. Döşeme renkleri kapı iç taraflarında, gösterge panelinin alt kısmında ve ayrıca halı tabanda tekrar ortaya çıkar. Bu sırada yükleme eşiği ve gösterge panelinin üst kısmı siyah tutulmuştur. Ayrıca direksiyon simidi ve vites değiştirme kolu (6 ileri oranlı manuel şanzıman ile bağlantılı olarak) Nappa deri kaplıdır.

---

#### Siyah

- 011 Strasbourg kumaşı
- 111 ARTICO suni deri<sup>1</sup>
- 211 Deri<sup>1</sup>
- 241 Deri<sup>2</sup>
- 611 ARTICO suni deri/Mikrofiber DINAMICA<sup>2</sup>

---

#### Kristal grisi/Midye grisi

- 018 Strasbourg kumaşı
- 118 ARTICO suni deri<sup>1</sup>
- 218 Deri<sup>1</sup>

---

#### Süslemeler

- H76 Boylamasına taşlanmış, açık renkli alüminyum
- H09 Açık gözenekli kahverengi dişbudak ağacı<sup>1</sup>
- H14 Parlak kahverengi ceviz ağacı<sup>1</sup>
- H73 AMG karbon/piyano siyahı<sup>1</sup>
- H79 Dokulu alüminyum, koyu renk<sup>1</sup>
- 734 Parlak kahverengi okaliptüs ağacı<sup>1</sup>
- 736 Parlak siyah dişbudak ağacı<sup>1</sup>

---

<sup>1</sup> İsteğe bağlı donanım. <sup>2</sup> Sadece AMG spor paketi ve spor koltuklar ile bağlantılı olarak isteğe bağlı donanım.

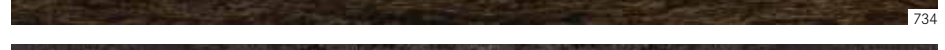
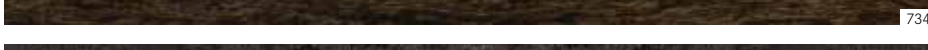



## ELEGANCE tasarım konsepti.

İsteğe bağlı tasarım konsepti. ELEGANCE, E-Serisi'nin göze çarpan yönünü vurgular. Dış görünümü, krom elemanlar, motor kaputundaki Mercedes yıldızı ve çok kol tasarımlı hafif alaşım jantlar ile şekillendirilir. Uyumlu ve rahat iç mekanı özel kumaş döşemesi, zarif süslemeler ve üç farklı renk moduna ayarlanabilir, karartılabilir şık ambiyans aydınlatması ile ikna edicidir.



### Dış görünüm

Yanlarda ve tamponda krom süs çitaları

DIRECT CONTROL spor yürüyen aksam, konforlu uyarlanmış

3 adet kromajlı, çitalı radyatör ızgarası, gümüş metalik radyatör ızgarası

Çok kol tasarımlı hafif alaşım jantlar

### İç mekan

Orta konsolda ve ön orta kol dayanağında aydınlatmalı eşya gözü

Ön koltukların altındaki eşya koyma gözü

3 renkte ayarlanabilen, karartılabilen ambiyans aydınlatması

Strasbourg kumaşından döşeme, dikey dikişli koltuk deseni

Parlak kahverengi ceviz ağacından süslemesi olan Nappa deri kaplı vites değiştirme kolu (manuel şanzıman ile bağlantılı olarak)

Parlak kahverengi kök ceviz ağacından süslemeler





---

**Siyah**

---

- 011 Strasbourg kumaşı
  - 111 ARTICO suni deri<sup>1</sup>
  - 211 Deri<sup>1</sup>
  - 241 Deri<sup>2</sup>
  - 611 ARTICO suni deri/Mikrofiber DINAMICA<sup>2</sup>
  - 811 Nappa deri<sup>1</sup>
- 

**Kristal grisi/Midye grisi**

---

- 018 Strasbourg kumaşı
  - 118 ARTICO suni deri<sup>1</sup>
  - 218 Deri<sup>1</sup>
  - 818 Nappa deri<sup>1</sup>
- 

**Kristal grisi/Siyah**

---

- 058 Strasbourg kumaşı
  - 158 ARTICO suni deri<sup>1</sup>
  - 258 Deri<sup>1</sup>
  - 858 Nappa deri<sup>1</sup>
- 

**İpek beji/Espresso kahvesi**

---

- 115 ARTICO suni deri<sup>1</sup>
  - 215 Deri<sup>1</sup>
  - 815 Nappa deri<sup>1</sup>
- 

**Porselen rengi/Siyah**

---

- 255 Deri<sup>1</sup>
  - 855 Nappa deri<sup>1</sup>
- 

**Kestane kahvesi/Siyah**

---

- 274 Deri<sup>1</sup>
  - 854 Nappa deri<sup>1</sup>
- 

**Süslemeler**

---

- H14 Parlak kahverengi ceviz ağacı
  - H09 Açık gözenekli kahverengi dişbudak ağacı<sup>1</sup>
  - H73 AMG karbon/piyano rengi<sup>1</sup>
  - H79 Dokulu alüminyum, koyu renk<sup>1</sup>
  - 736 Parlak siyah dişbudak ağacı<sup>1</sup>
- 

<sup>1</sup> İsteğe bağlı donanım. <sup>2</sup> Sadece AMG spor paketi ve spor koltuklar ile bağlantılı olarak isteğe bağlı donanım.



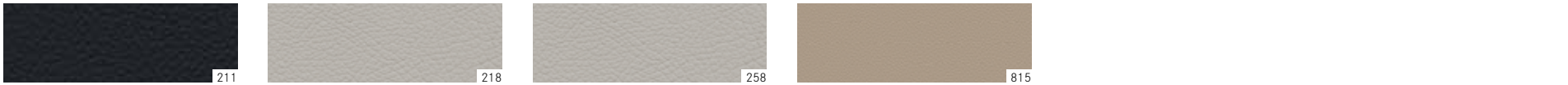
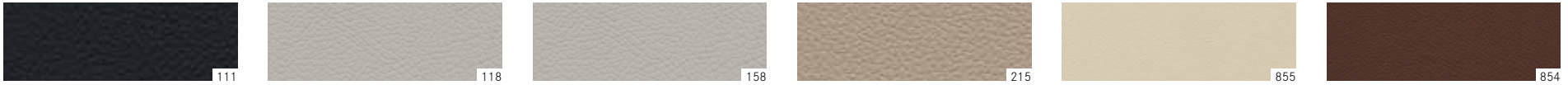
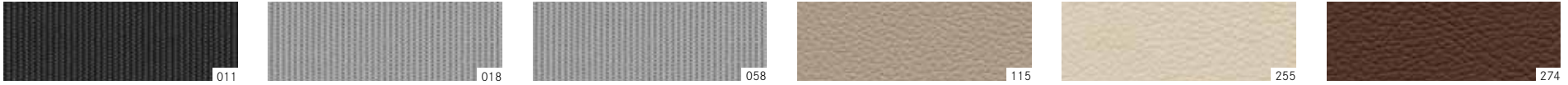



## AVANTGARDE tasarım konsepti.

İsteğe bağlı donanım olan tasarım konsepti AVANTGARDE, E-Serisi'ne yenilikçi sportif bir karakter katıyor. E-Serisi, dış görünümü, radyatör ızgarasındaki Mercedes yıldızı, dikdörtgen biçimindeki egzoz çıkışı ve hafif alaşım jantlar ile son derece etkileyicidir. Sportiflik, örneğin 3 kol tasarımı çok fonksiyonlu direksiyon simidiyle iç mekanda da devam ediyor.

### Dış görünüm

Yanlarda ve arka tamponda krom süs çitaları

DIRECT CONTROL spor yürüyen aksam, sportif uyarlanmış ve alçaltılmış

Entegre edilmiş Mercedes yıldızına sahip 2 çita görünümlü radyatör ızgarası

5 çift kol tasarımı hafif alaşım jantlar

Dikdörtgen şeklinde, tampona entegre edilmiş egzoz borusu çıkışları olan polisajlı paslanmaz çelikten çift çıkışlı egzoz tertibatı

### İç mekan

Orta konsolda ve ön orta kol dayanağında aydınlatmalı eşya gözü

3 farklı aydınlatma modunda ayarlanabilen, karartılabilen ambiyans aydınlatması

Sportif tasarıma sahip 3 tüplü gösterge tablosu ve gümüş renkli tüp plakaları

Nappa deri kaplı, 12 tuşlu, 3 kol tasarımı çok fonksiyonlu direksiyon simidi

ARTICO suni deri/Grenoble kumaşından döşeme, yatay dikişli koltuk deseni

Krom uygulamalı, Nappa deri kaplı vites değiştirme kolu (manuel şanzıman ile bağlantılı olarak)

Dokulu alüminyumdan koyu renkli süslemeler





---

**Siyah**

---

- 411 ARTICO suni deri/Grenoble kumaşı
  - 111 ARTICO suni deri<sup>1</sup>
  - 211 Deri<sup>1</sup>
  - 241 Deri<sup>2</sup>
  - 611 ARTICO suni deri/Mikrofiber DINAMICA<sup>2</sup>
  - 811 Nappa deri<sup>3</sup>
- 

**Kristal grisi/Midye grisi**

---

- 118 ARTICO suni deri<sup>1</sup>
  - 218 Deri<sup>1</sup>
  - 818 Nappa deri<sup>3</sup>
- 

**Kristal grisi/Siyah**

---

- 158 ARTICO suni deri<sup>1</sup>
  - 258 Deri<sup>1</sup>
  - 858 Nappa deri<sup>3</sup>
- 

**İpek beji/Espresso kahvesi**

---

- 115 ARTICO suni deri<sup>1</sup>
  - 215 Deri<sup>1</sup>
  - 815 Nappa deri<sup>3</sup>
- 

**Porselen rengi/Siyah**

---

- 255 Deri<sup>1</sup>
  - 855 Nappa deri<sup>3</sup>
- 

**Kestane kahvesi/Siyah**

---

- 274 Deri<sup>1</sup>
  - 854 Nappa deri<sup>3</sup>
- 

**Süslemeler**

---

- H79 Dokulu alüminyum, koyu renk
  - H14 Parlak kahverengi ceviz ağacı<sup>1</sup>
  - H73 AMG karbon/piyano rengi<sup>1</sup>
  - H09 Açık gözenekli kahverengi dişbudak ağacı<sup>1</sup>
  - 736 Parlak siyah dişbudak ağacı<sup>1</sup>
- 

<sup>1</sup> İsteğe bağlı donanım. <sup>2</sup> Sadece AMG spor paketi ve spor koltuklar ile bağlantılı olarak isteğe bağlı donanım. <sup>3</sup> İsteğe bağlı donanım, Mercedes-AMG E 63 4MATIC, Mercedes-AMG E 63 S modeli 4MATIC için standart donanım.

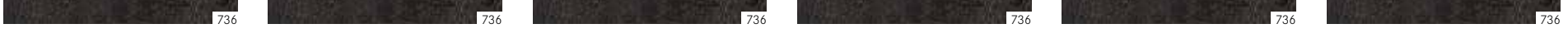
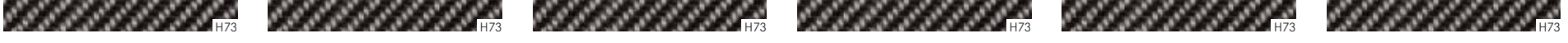
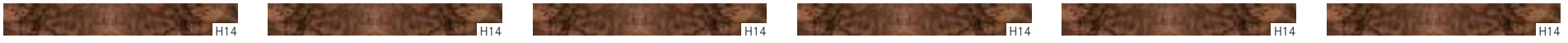
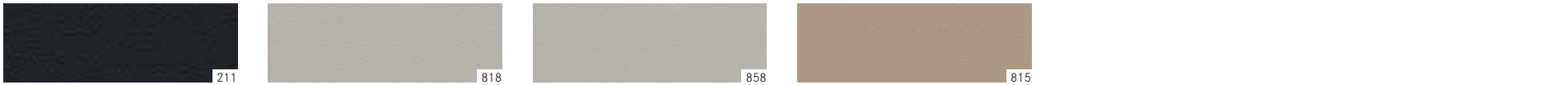
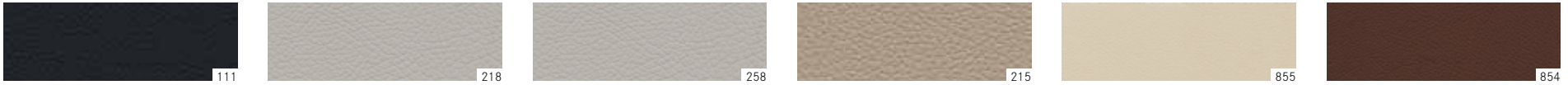
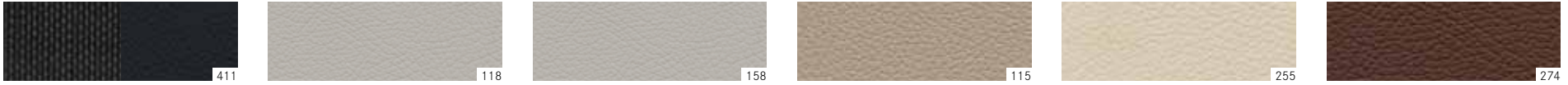



## Exclusive paketi.

En kaliteli malzemeler ve zarif görsel vurgular – ELEGANCE ve AVANTGARDE versiyonlarının kaliteli iç mekanı, isteğe bağlı Exclusive paketi ile daha da değer kazanır ve ilave donanım kap-samları ile donatılır.



### İç mekan

Orta konsoldaki kol dayanakları, kapılar ve kapı orta alanları Nappa deridir

Donanım renginde nubuk şeridi olan kadife paspaslar

Tavan döşemesi, direkler ve güneşlikler Mikrofiber DINAMICA'dır

Gösterge paneli ve yükleme eşiği süsleme dikişli yüksek kaliteli ARTICO suni deri ile kaplıdır

Siyah, ipek beji veya kristal grisi Nappa deri döşemeli koltuk tertibatı





## Dış spor paketi.

İsteğe bağlı donanım olan dış spor paketi E-Serisi'ne sportif vurgulu bireysel bir karakter verir. Özellikle DIRECT CONTROL spor yürüyen aksam ve 5 çift kol tasarımı hafif alaşım jantlar hem tasarımı dinamizmini, hem de daha çevik bir sürüş hissini vurgular.



### Dış görünüm

DIRECT CONTROL spor yürüyen aksam (4MATIC modelleri hariç) (kod 486)

Ön akstaki fren kaliperlerinde "Mercedes-Benz" logolu daha büyük, delikli fren diskleri

Entegre edilmiş Mercedes yıldızına sahip 2 çita görünümlü radyatör ızgarası

Önde 245/40 R 18 ve arkada 265/35 R 18 lastikleri olan 5 çift kol tasarımı hafif alaşım jantlar (245/40 R 18 lastikli tüm 4MATIC modellerinde)

Dikdörtgen şeklinde, tampona entegre edilmiş egzoz borusu çıkışları olan polisajlı paslanmaz çelikten çift çıkışlı egzoz tertibatı



## AMG Spor paketi.

İstek üzerine temin edilebilen AMG spor paketi, kapsamlı görsel ve teknik donanımlarla E-Serisi'ni, her yerde heyecanlı bakışları üzerine çeken gerçek bir spor otomobile dönüştürür.

### Dış görünüm

Önde 245/40 R 18 ve arkada 265/35 R 18 lastikleri olan, titanyum grisi renginde ve parlatılmış 5 çift kol tasarımlı AMG hafif alaşım jantlar (245/40 R 18 lastikli tüm 4MATIC modellerinde)

AMG tasarımı (Ön/arka tampon eteği ve yan marşpiye kaplamaları)

DIRECT CONTROL spor yürüyen aksam (4MATIC modelleri hariç)

Ön akstaki fren kaliperlerinde "Mercedes-Benz" logolu daha büyük, delikli fren diskleri

Entegre edilmiş Mercedes yıldızına sahip 2 çita görünümlü radyatör ızgarası

Sabit bir şekilde tampona entegre edilmiş köşeli egzoz borusu çıkışları olan polisajlı paslanmaz çelikten çift çıkışlı egzoz tertibatı

### İç mekan

Tutma yeri delikli, alt tarafı düzleştirilmiş, 3 kol tasarımlı, Nappa deri kaplı çok fonksiyonlu spor direksiyon simidi

Vites değiştirme kulakçıkları DIRECT SELECT ve manuel vites değiştirme modu M (7G-TRONIC PLUS ile bağlantılı olarak)

Krom uygulamalı, Nappa deri kaplı vites değiştirme kolu (manuel şanzıman ile bağlantılı olarak)

Kauçuk çıkıntılar içeren polisajlı paslanmaz çelikten sportif pedal tertibatı

Önde, üzerinde açık renkli kontrast süsleme dikişleri olan ARTICO suni deri/Mikrofiber DINAMICA siyah döşemeli spor koltuklar



## AMG spor paketi Plus.

AMG spor paketi temel alınarak, seçilen donanımlarla dinamizm ve benzersizlik bir kez daha arttırılır.

### Dış görünüm

Bagaj kapağı üzerinde gövde renginde AMG spoyler (sadece Sedan)

Önde 245/35 R 19 ve arkada 275/30 R 19 lastikleri olan parlak siyah renkte ve parlatılmış 7 çift kol tasarımlı AMG hafif alaşım jantlar

AMG tasarımı (Ön ve arka tampon eteği, yan marşpiye kaplamaları)

DIRECT CONTROL spor yürüyen aksam (4MATIC modelleri hariç)

Ön akstaki fren kaliperlerinde "Mercedes-Benz" logolu daha büyük, delikli fren diskleri

Entegre edilmiş Mercedes yıldızına sahip 2 çita görünümlü radyatör ızgarası

Sabit bir şekilde tampona entegre edilmiş köşeli egzoz borusu çıkışları olan polisajlı paslanmaz çelikten çift çıkışlı egzoz tertibatı

### İç mekan

Önde, optimize edilmiş yan tutuşlara sahip AMG spor koltuklar

DIRECT SELECT direksiyon simidinde gümüş vites değiştirme kulakçıkları ve manuel vites değiştirme modu (M)

"AMG" yazılı paspaslar ve kırmızı şeritler

Tutma yeri delikli, alt tarafı düzleştirilmiş, 3 kol tasarımlı, 12 kumanda tuşlu, kırmızı kontrast süsleme dikişlerine sahip siyah Nappa deri kaplı çok fonksiyonlu spor direksiyon simidi

Kırmızı kontrast süsleme dikişlerine sahip siyah deri döşeme<sup>1</sup>

Kırmızı renkli emniyet kemerleri

Kapı orta alanları ve kapılar ile orta konsolun kol dayanakları, kırmızı kontrast süsleme dikişlerine sahiptir

<sup>1</sup> Deri ve Nappa deri olarak temin edilebilen, isteğe bağlı diğer döşemeler.





## Gece paketi.

Siyah, sportif, etkileyici: Gece paketi, çarpıcı siyah tasarım elemanları ile E-Serisi'nin sportif ve etkileyici karakterinin altını çizer. AMG spor paketi, AMG spor paketi Plus veya dış spor paketi ile bağlantılı olarak temin edilebilir. Radyatör kaplamasındaki çıtalar ve ön tamponun süslemesi, AMG spor paketi ile bağlantılı olarak parlak siyah renkte sunulur. Diğer öne çıkan özellikler; siyah renkli, çift veya çok kol tasarımlı parlatılmış hafif alaşım jantlar ve ayrıca parlak siyah dış dikiz aynası kapaklarıdır. Cam çerçeveleri ve yükleme eşiği süs çıtaları, tıpkı Estate modelinin tavan rayında olduğu gibi siyah renkte anotlanmıştır. Gece paketi, arka tampondaki siyah bir süs çıtası ile tamamlanır.

### Dış görünüm

Yükleme eşiği süs çıtası ve cam çerçevesi siyah renkte anotlanmıştır

Tavan rayı siyah renkte anotlanmıştır (sadece Estate modeli için)

Radyatör kaplamasının çıtaları ve ön tamponun süslemesi parlak siyah renktedir

Önde 245/35 R 19 ve arkada 275/30 R 19 lastikleri olan, siyah renkte ve parlatılmış 5 çift kol tasarımlı hafif alaşım jantlar (dış spor paketi ile bağlantılı olarak)

B direğinden itibaren ısı yalıtımlı koyu renkli cam (ek ücret karşılığında isteğe bağlı donanım, sadece Estate için)

Parlak siyah renkte AMG arka tampon süs çıtası (AMG spor paketi ile bağlantılı olarak)

Mat siyah renkte arka tampon süs çıtası (dış spor paketi ile bağlantılı olarak)





## designo.

Ayrıcalıklı designo renkleri, asil deri döşemeler, yüksek kaliteli süslemeler ve en zarif mikrofiber DINAMICA iç tavan, son derece bireysel ve en talepkar müşteri istekleri için kullanıma hazırdır. Diğer designo donanım olanaklarını ve bilgilerini, fiyat listesinde veya [www.mercedes-benz.com/designo](http://www.mercedes-benz.com/designo) adresinde bulabilirsiniz.



### Dış görünüm

Üç designo metalik renk

Mat renksiz boya ile birlikte iki görkemli designo magno boya

İki designo renk

### İç mekan

Kapılardaki kol dayanakları ve ayrıca orta konsolun kol dayanağı kapağı designo siyah Nappa deridir

Siyah renkli mikrofiber DINAMICA tavan döşemesi

Dokuz renk tonunda designo deri donanım

İki renkli designo deri direksiyon simidi

Üç ayrı designo ahşap süsleme

Ön koltuk sırt dayanaklarında kontrast renkte deri kenar şeritleri ve designo plakette ile birlikte özel designo koltuk deseni

Kontrast renkte deri kenar şeritleri ile birlikte designo deri kapı orta alanları

Siyah designo deri kenarlı ve designo metal armalı kadife paspaslar



## Standart donanım | Seçim.



LED teknoloji arka aydınlatma grubu.



Tüp görünümü yuvarlak göstergeleri olan gösterge tablosu.



DIRECT SELECT vites seçme kolu (7G-TRONIC PLUS ve 9G-TRONIC ile bağlantılı olarak).



Kol dayanağındaki kumanda elemanları.



İçeriden elektrikli olarak ayarlanabilen, ısıtmalı sol ve sağ dış dikiz aynası.



Audio 20 CD.



Otomatik klima THERMATIC.



Önde NECK-PRO koltuk başlıkları.



## İsteğe bağlı donanımlar | Seçim.



LED akıllı ışık sistemi.



EASY-PACK yük sabitleme kiti bagaj yönetimi (sadece Estate için).



Hafıza paketi.



Eller serbest erişimli KEYLESS-GO paketi.



Kör nokta yardımcısı (görsel uyarı).



Elektrikli panoramik cam sunroof.



Çok fonksiyonlu direksiyon simidi.



Yolcu ve ön yolcu için koltuk havalandırması.

## Jantlar.



205/60 R 16 (Estate hariç) veya 225/55 R 16 (4 ve 6 silindirli modeller için motor tipine bağlı, kod R12 veya R13) lastikleri olan 9 kol tasarımlı (standart donanım) hafif alaşım jant.



245/45 R 17 lastikleri olan 5 çift kol tasarımlı hafif alaşım jant (AVANTGARDE'da 4 ve 6 silindirli modeller için standart donanım, kod 44R veya R38<sup>2</sup>).



225/55 R 16 lastikleri olan, himalaya grisi renginde 10 kol tasarımlı hafif alaşım jant (4 MATIC'siz 4 ve 6 silindirli modeller için isteğe bağlı donanım, ek bir ücret ödemeden motor tipine bağlı, kod 55R).



Önde 245/40 R 18 ve arkada 265/35 R 18 lastikleri olan, 5 kol tasarımlı hafif alaşım jant (isteğe bağlı donanım, kod R08 veya 52R).



245/45 R 17 lastikleri olan çok kol tasarımlı hafif alaşım jant (ELEGANCE'da 4 ve 6 silindirli modeller için ve tüm 4MATIC modelleri için standart donanım, E 500 4MATIC hariç, kod 08R veya 04R<sup>1</sup>).



205/60 R 16 lastikleri olan 7 kol tasarımlı hafif alaşım jant (E 200 BlueTEC, E 220 BlueTEC ve E 200 için isteğe bağlı donanım, Estate hariç, kod 34R).



245/45 R 17 lastikleri olan 5 kol tasarımlı hafif alaşım jant (4 ve 6 silindirli modeller için isteğe bağlı donanım, kod 02R).



Önde 245/40 R 18 ve arkada 265/35 R 18, 5 çift kol tasarımlı lastikleri olan hafif alaşım jant, 245/40 R 18 lastikli tüm 4MATIC modellerinde (dış spor paketinin bileşeni, kod 22R veya 66R).



Önde 245/35 R 19 ve arkada 275/30 R 19 lastikleri olan, 5 çift kol tasarımı hafif alaşım jant (isteğe bağlı donanım, kod R17).



Önde 245/40 R 18 ve arkada 265/35 R 18 lastikleri olan 5 çift kol tasarımı AMG hafif alaşım jant, 245/40 R 18 lastikli tüm 4MATIC modellerinde (isteğe bağlı donanım, kod 795 veya 791).



Önde 255/35 R 19 ve arkada 285/30 R 19 lastikleri olan mat titanyum grisi renginde ve jant flanşı parlatılmış 10 kol tasarımı AMG hafif alaşım jant, (Mercedes-AMG E 63 S 4MATIC için standart donanım, kod 662).



Önde 255/35 R 19 ve arkada 285/30 R 19 lastikleri olan, mat siyah ve jant flanşı parlatılmış 10 kol tasarımı AMG hafif alaşım jant (AMG modelleri için isteğe bağlı donanım, kod 752).



Önde 245/40 R 18 ve arkada 265/35 R 18 lastikleri olan, 5 çift kol tasarımı AMG hafif alaşım jant, 245/40 R 18 lastikli tüm 4MATIC modellerinde (AMG spor paketinin bileşeni, kod 660 veya 794).



Önde 255/35 R 19 ve arkada 285/30 R 19 lastikleri olan, parlatılmış 10 kol tasarımı AMG hafif alaşım jant (kod 796<sup>3</sup> veya 797<sup>4</sup>).



Önde 245/35 R 19 ve arkada 275/30 R 19 lastikleri olan, 7 çift kol tasarımı AMG hafif alaşım jant (isteğe bağlı donanım, kod 770).



Önde 255/35 R 19 ve arkada 285/30 R 19 lastikleri olan, titanyum grisi ve parlatılmış 5 çift kol tasarımı AMG dövme jant (AMG modelleri için isteğe bağlı donanım, kod 785).

<sup>1</sup> Kod 08R ile aynı tasarıma sahip hafif alaşım jant, ancak 245/40 R 18, kod 04R (E 500 ve E 500 4MATIC'te standart donanım) lastiklere sahip. <sup>2</sup> Kod 44R ile aynı tasarıma sahip hafif alaşım jant, ancak 245/40 R 18, kod R38 lastiklere sahip. <sup>3</sup> Kod 797 ile aynı tasarıma sahip AMG hafif alaşım jant, ancak önde 255/40 R 18 ve arkada 285/35 R 18, kod 796 lastiklere sahip. Mercedes-AMG E 63'te standart donanım, Estate hariç. <sup>4</sup> Mercedes-AMG E 63 4MATIC'te standart donanım, Mercedes-AMG E 63 (Sedan) için isteğe bağlı donanım, istek üzerine Mercedes-AMG E 63 S 4MATIC için ek bir ücret ödemeden.

## Orijinal aksesuarlar.

Mercedes-Benz orijinal aksesuarlar, E-Serisi Sedan ve Estate'in imkanlarını ideal bir şekilde kullanmanız için ihtiyacınız olan her şeyi sunar. İster dış görünüm, ister iç mekan isterse Telematik olsun, tüm ürünler araçlara en iyi şekilde uyarlanmıştır.

→ [www.mercedes-benz-accessories.com](http://www.mercedes-benz-accessories.com)



Arka bölüm yolcuları için en iyi eğlence (fabrika çıkışlı isteğe bağlı donanım olarak da temin edilebilir).

**Arka koltuk eğlence sistemi.** Arka koltuk eğlence sistemi ile arkada da birinci sıradasınız. Çünkü DVD sistemi, en sevdiğiniz filmleri, resimleri ve hatta video oyunlarını<sup>1</sup> 17,8 cm'lik iki parlak LCD renkli ekrana yansıtır. Böylece arkadaki yolcular birlikte bir film izleyebilir veya birbirinden bağımsız olarak ayrı ayrı programlar seçebilir: Birbirinden bağımsız DVD oynatıcıları bunu mümkün kılar. Ayrıca, USB arabirimi veya SD kart yuvası üzerinden başka medya cihazları kullanılabilir. Arka koltuk eğlence sistemi için herhangi fabrika çıkışlı bir ön donanım gerekmez, sonradan da entegre edilebilir.

<sup>1</sup> Örneğin oyun konsolları gibi harici cihazlar bağlanabilir.

**Hafif alaşım jantlar.** Mercedes-Benz aksesuar programı kapsamındaki hafif alaşım jantların sıra dışı şekli, E-Serisi'nin dinamik sunumunun altını çizer. Hafif alaşım jantlar çeşitli ebatlarda ve tasarımlarla seçime sunulur. Örneğin, 245/40 R 18 lastikleri olan, termolit renginde, parlatılmış 10 çift kol tasarımlı jant olarak.



245/40 R 18 lastikleri olan 10 çift kol tasarımlı hafif alaşım jant.<sup>2</sup>

**Çocuk koltuğu.** KIDFIX çocuk koltuğu çocuklar için yüksek güvenlik sunar ve böylece yaklaşık 3,5 ila 12 yaşlarındaki (15 ila 36 kg ağırlığındaki) çocuklar için ideal bir yerdir. Koltuğun yüksekliği ve yüksekliği ayarlanabilen sırt dayanağı ideal bir yanar darbe koruması sağlar.



Çocuklar için konfor ve güvenlik.

**Temel taşıyıcı.** Temel taşıyıcı "Alustyle" ile spor aletlerini ve bagajları esnek şekilde taşıyabilirsiniz. Temel taşıyıcı, Mercedes-Benz portbagajları gibi birbirinden farklı tavan üstyapıları ile kombine edilebilir. Bunlar, 330, 400 ve 450 lt'lik hacme sahip boyutlarda temin edilebilir. Kayak ve snowboard taşıyıcısı "New Alustyle Komfort", 6 çift kayak veya 4 adet snowboard taşıyabilir.



İyi düşünülmüş teknik sayesinde özelleştirilmiş taşıma çözümü (fabrika çıkışlı isteğe bağlı donanım olarak da temin edilebilir).

<sup>2</sup> Orijinal aksesuar jantlar lastiksiz, tekerlek poyrası kapağı olmadan ve bijonsuz teslim edilir. Temin edilebilirliği, motor tipine ve seçilen donanımlara bağlıdır. Ayrıntılı bilgileri Mercedes-Benz bayinizden edinebilirsiniz.



## Bir sonraki büyük yeniliğimiz sizin imzanızı taşıyacak.

**www.mercedes.me**'de sizi yeni hizmetler, ürünler ve deneyimler ile heyecanlandırmak, iştahınızı kabartmak ve şaşırtmak isteyeceğiz. Berlin, Hamburg, Münih, Paris veya Tokyo gibi metropollerde bulunan tanıtım mağazalarımıza da davetlisiniz.

Bir Mercedes'in resmi: Bu çift sayfadaki motif yeni C-Serisi Sedan'ı göstermektedir. Karma yakıt tüketimi: 5,7-3,8 [8,4-3,6] lt/100 km; karma CO2 emisyonları: 132-99 [195-94] g/km.

Köşeli parantez içindeki değerler otomatik şanzımana sahip araçlara yöneliktir.

Mercedes me Türkiye'de sunulmamaktadır.





## Mercedes me. Mercedes-Benz dünyanıza hoş geldiniz.

Siz yeni sorular soracaksınız, Mercedes-Benz size yeni bir cevap verecek: Mercedes me. Yenilikçi ve bireyselleştirilmiş mobilite, bağlantı, servis ve finans hizmetleri ile marka deneyiminden oluşan büyüleyici ve kişiselleştirilmiş Mercedes-Benz dünyasına erişiminiz bu olacak. Yeni, basit ve zamana uygun: [www.mercedes.me](http://www.mercedes.me)

Yeni portal, bir kaç yıl sonra akıllı telefon, tablet veya PC üzerinden erişilebilecek. Araca binin. Yarının dünyasını birlikte tasarlayalım.

Mercedes

connect me



**Mercedes connect me**, aracın ve sürücünün bütünleşmesi ve daha fazlası anlamına gelir: Daha fazla konfor ve sürüş sırasında sürekli bağlı olmanın verdiği iyi his için, otomobiliniz özel hayatınızın parçası haline dönüşecek. Mercedes connect me'ye, arıza veya kaza durumunda otomatik destek sağlayan temel hizmetler ve araç ayarlarını akıllı telefon aracılığıyla yapabilmeyi sağlayan Remote Online hizmetleri seçeneği dahildir.





## Mercedes finance me

**Mercedes finance me**, finansman, sigorta, kiralama gibi, sizi hayalinizdeki otomobile ulaştırarak seçenekleri sunar. Mercedes Benz Finansal Hizmetler sizin için en doğru çözümü bularak ihtiyaçlarınıza en uygun seçeneğin hangisi olduğuna karar vermenize yardımcı olur. Kiralama seçeneğiyle her zaman en yeni araç modellerini kullanmanızı sağlayacak olanakları sunmakla kalmaz, ödeme koşullarında azami esneklikle de sizlere yardımcı

## Mercedes assist me

**Mercedes assist me**, aracınızın bakımını son derece kolaylaştıracak. Böylece online olarak yakınınızdaki bir Mercedes-Benz bayisini kolayca bulabilecek ve bir servis randevusu alabileceksiniz. Dijital servis raporu, servis hizmetlerinin güncel durumu hakkında sizi her zaman bilgilendirecek. Buna rağmen teknik bir arıza yaşarsanız, Mercedes-Benz mobilite paketi Mobilo<sup>1</sup> mobil kalmanızı sağlar. Avrupa'nın 40'dan fazla ülkesinde, örneğin aracın çekilmesi veya yedek araç sağlanması gibi yerinde yardım masraflarını

olmaya çalışır. Finansman tekliflerimizle hayalinizdeki otomobili kişisel planlamaya uygun şekilde ödersiniz. Peşinatınızı, sözleşme geçerlilik sürenizi ve aylık taksitlerinizin miktarını bizle birlikte belirleyerek ödeme planınızda esneklik sağlayabilirsiniz. Sigorta seçeneğiyle, bütçeniz ve aracınız için güvenilir koruma sunar. Hasar durumunda, aracınız üretici talimatları doğrultusunda uzman kişiler tarafından onarılır.

karşılar. Hem de 30 yıla kadar. Beklenmedik servis masraflarından kurtulun: Bir Mercedes-Benz servis sözleşmesi<sup>2</sup>, sözleşmeye bağlı olarak öngörülemeyen onarımları, bakımları veya aşınmış parçaları karşılar. Mercedes-Benz bayiniz, mevcut servis sözleşmeleri ve koşulları hakkında size memnuniyetle bilgi verecektir. Ayrıca ne zaman yardıma ihtiyaç duyarsanız, Türkiye içinde 444 62 44 numaralı telefon üzerinden bize ücretsiz olarak ulaşabilirsiniz.

## Mercedes move me

**Mercedes move me**, akıllı mobilite çözümü moovel'e erişim sunacak: moovel uygulaması, farklı mobilite sağlayıcıların tekliflerini bir araya getirir ve A'dan B'ye en ideal yolu bulur. car2go, Free-floating Carsharing'in dünya çapındaki öncüsü ve pazar lideridir. car2go black, konforlu MB B-Serisi araçlarıyla akıllı telefon bazlı Carsharing sunacak. Akıllı telefon uygulaması Park2gether, park yeri aramanızı kolaylaştıracak.

## Mercedes inspire me

**Mercedes inspire me**, size marka deneyimleri ve ilham verici bir diyalog imkanı sunacak. Size her zaman en iyi çözümleri sunabilmemiz için fikirlerimizi paylaşmak ve sizi neyin heyecanlandırdığını öğrenmek istiyoruz. Bunun için, örneğin klasik otomobil konularının (olaylar, seyahatler ve yaşam tarzı alanlarına ait) ötesine uzanan bir topluluk, giderek artan teklifler ve deneyimler geliştiriyoruz.

<sup>1</sup> Mobilo, geçerlilik süresinin bitiminden sonra (aracın trafiğe çıkış tarihinden itibaren iki yıl) yetkili Mercedes-Benz servisinizde her bir servis hizmetinden servis hizmetine, 30 yıla kadar uzatılabilir.

<sup>2</sup> Mercedes-Benz servis sözleşmelerinin koşullarına uygun olarak.

## Mercedes-Benz olmadan motor sporları nasıl olurdu?

Bir otomobil yarışını kazanan ilk otomobil, bir Daimler motoru tarafından tahrik ediliyordu. İlk Mercedes bir yarış otomobiliydi. Gümüş oklar – gerçek bir efsane. Mercedes-Benz'in motor sporlarıyla bağının ardında büyük bir gelenek yatar. Motor sporları, bugün hala markayı ve üzerinde yıldızı taşıyan her aracı şekillendirmektedir. Markanın benzersiz tarihini ilk elden Stuttgart'taki Mercedes-Benz Müzesi'nde deneyimleyin.

### DAHA FAZLA BİLGİ EDİNİN

125 yılı aşkın süredir dünyayı hareketlendiren olguya tanıklık edin, Mercedes-Benz Müzesi'nde otomobil tarihi içerisinde bir zaman yolculuğuna çıkın. Toplam 16.500 metrekare alanda 1.500'den fazla obje sizi bekliyor. Bunların arasında, 1902 yılından kalma, türünün tek örneği olan en eski, ama hala iyi durumdaki Mercedes veya kanatlı kapıları olan efsanevi araçlar bulunur. Yenilikler mekanına hoş geldiniz:

[www.mercedes-benz-classic.com/museum](http://www.mercedes-benz-classic.com/museum)



## Motor sporları olmadan Mercedes-Benz nasıl olurdu?

3 Haziran 1934 tarihinde, Nürburgring'de düzenlenen uluslararası Eifel yarışında gümüş ok efsanesi doğdu. Gümüş ok ekibi MERCEDES AMG PETRONAS, bu geleceği Formula 1'in 2014 sezonunda devam ettirdi. Bu başarılı görev, sezonun en etkileyici çifte galibiyeti ile taçlandırıldı: Hem marka hem de sürücü şampiyonluğu. Ne var ki ekip sadece yarış pistinde başarılar elde etmez; katedilen her metre, hibrit teknolojisinin seri üretime yönelik gelişimini bir adım daha ileri götürür.

### DAHA FAZLA BİLGİ EDİNİN

Formula 1 büyüsunü multimedya ortamında yaşayın.  
<http://www.facebook.com/MercedesAMGF1>  
<http://twitter.com/MERCEDESAMGF1>  
<http://www.youtube.com/user/MERCEDESAMGPETRONAS>  
<http://plus.google.com/+Mercedesamgf1/posts>  
<http://instagram.com/MercedesAMGF1#>  
<http://www.MercedesAMGF1.com>



## Sedan teknik değerler.

	Dizel motorlar						
	E 200 BlueTEC	E 220 BlueTEC	E 220 BlueTEC 4MATIC	E 220 BlueTEC BE <sup>6</sup> Edition	E 250 BlueTEC	E 250 BlueTEC 4MATIC	E 300 BlueTEC HYBRID
Silindir sayısı/Yerleşim düzeni	4/Sıralı	4/Sıralı	4/Sıralı	4/Sıralı	4/Sıralı	4/Sıralı	4/Sıralı
Toplam silindir hacmi (cm <sup>3</sup> )	2143	2143	2143	2143	2143	2143	2143
Nominal güç <sup>1</sup> [kW (BG) d/dk.'da]	100 (136)/2800-4600 [100 (136)/2800-4600]	125 (170)/3000-4200 [125 (170)/3000-4200]	- [125 (170)/3000-4200]	125 (170)/3000-4200 [125 (170)/3000-4200]	150 (204)/3800 [150 (204)/3800]	- [150 (204)/3800]	- [150 (204)/4200*]
Nominal tork <sup>1</sup> [Nm d/dk.'da]	360/1400-2600 [360/1400-2600]	400/1400-2800 [400/1400-2800]	- [400/1400-2800]	400/1400-2800 [400/1400-2800]	500/1600-1800 [500/1600-1800]	- [500/1600-1800]	- [500/1600-1800]
Hızlanma 0-100 km/h	10,2 [9,5]	8,6 [8,2]	- [8,5]	8,6 [8,2]	7,5 [7,4]	- [7,8]	- [7,1]
Maksimum hız yakl. (km/h)	210 [207]	228 [230]	- [222]	228 [230]	240 [245]	- [238]	- [242]
Lastik ebadı, Ön aks	225/55 R 16	225/55 R 16	245/45 R 17	205/60 R 16	225/55 R 16	245/45 R 17	225/55 R 16
Lastik ebadı, Arka aks	225/55 R 16	225/55 R 16	245/45 R 17	205/60 R 16	225/55 R 16	245/40 R 17	225/55 R 16
Yakıt	Dizel	Dizel	Dizel	Dizel	Dizel	Dizel	Dizel
Yakıt tüketimi <sup>3</sup> (lt/100 km)							
şehir içi	5,9-5,6 [5,8-5,7]	5,7-5,6 [5,5-5,4]	- [6,4-6,3]	5,7-5,5 [5,3-5,2]	5,8-5,7 [5,5-5,4]	- [6,4-6,3]	- [4,1-3,9]
şehir dışı	4,2-4,0 [4,2-3,9]	4,2-4,0 [4,2-4,0]	- [4,6-4,4]	4,2-3,8 [4,1-3,7]	4,3-4,1 [4,2-4,0]	- [4,6-4,4]	- [4,1-3,8]
karma	4,8-4,6 [4,7-4,5]	4,8-4,5 [4,6-4,5]	- [5,3-5,1]	4,8-4,4 [4,4-4,3]	4,9-4,6 [4,6-4,5]	- [5,3-5,1]	- [4,1-3,8]
CO <sub>2</sub> emisyonları <sup>3</sup> (g/km) karma	125-119 [124-118]	124-118 [121-116]	- [139-135]	124-115 [118-110]	127-121 [121-116]	- [139-135]	- [109-99]
Emisyon sınıfı <sup>4</sup>	Euro 6	Euro 6	Euro 6	Euro 6	Euro 6	Euro 6	Euro 5
Verimlilik sınıfı	B [B]	B [B]	- [C]	B [B]	C [B]	- [C]	- [B]
Depo hacmi (lt) (bunun yakl. rez. kısmı)	59/8,0	59/8,0	59/8,0	59/8,0	59/8,0	59/8,0	59/8,0
Bagaj hacmi (lt)	490	490	490	490	490	490	505
Dönüş çapı (m)	11,28	11,28	11,50	11,28	11,28	11,50	11,28
Boş ağırlık <sup>5</sup> (kg)	1735 [1735]	1735 [1760]	- [1875]	1735 [1735]	1785 [1800]	- [1875]	- [1845]
Yükleme haddi (kg)	585 [585]	585 [585]	- [565]	475 [535]	585 [585]	- [565]	- [545]
Müsaade edilen toplam ağırlık (kg)	2320 [2320]	2320 [2345]	- [2440]	2210 [2270]	2370 [2385]	- [2440]	- [2390]

**Motor için en iyisi:**  
**Mercedes-Benz orijinal motor yağları.**

\* Elektrikli motor 20 kW. <sup>1</sup> 80/1269/AET yönetmeliğinin geçerli olan metnine göre veriler. <sup>2</sup> Elektronik olarak sınırlandırılmıştır. <sup>3</sup> Belirtilen değerler, öngörülmesi olan ölçme yöntemine ([AT] 715/2007 sayılı direktifin halen geçerli olan şekline) göre belirlenmiştir. Bilgiler münferit bir araç için olmayıp bir teklifin parçasını oluşturmaz, sadece çeşitli araç tipleri arasında karşılaştırma yapma amaçlıdır.

## Sedan teknik değerler.

	Dizel motorlar			Benzinli motorlar		
	E 300 BlueTEC	E 350 BlueTEC	E 350 BlueTEC 4MATIC	E 200	E 180	E 250
Silindir sayısı/Yerleşim düzeni	6/V	6/V	6/V	4/Sıralı	4/Sıralı	4/Sıralı
Toplam silindir hacmi (cm <sup>3</sup> )	2987	2987	2987	1991	1595	1991
Nominal güç <sup>1</sup> [kW (BG) d/dk.'da]	- [170 (231)/3800]	- [190 (258)/3400]	- [190 (258)/3400]	135 (184)/5500 [135 (184)/5500]	- [115 (156)/5300]	- [155 (211)/5500]
Nominal tork <sup>1</sup> [Nm d/dk.'da]	- [540/1600-2400]	- [620/1600-2400]	- [620/1600-2400]	270/1200-4000 [300/1200-4000]	- [250/1250-4000]	- [350/1200-4000]
Hızlanma 0-100 km/h	- [7,1]	- [6,4]	- [6,6]	8,2 [7,9]	- [9,6]	- [7,4]
Maksimum hız yakl. (km/h)	- [250 <sup>2</sup> ]	- [250 <sup>2</sup> ]	- [250 <sup>2</sup> ]	233 [233]	- [220]	- [243]
Lastik ebadı, Ön aks	225/55 R 16	225/55 R 16	245/45 R 17	205/60 R 16	205/60 R 16	225/55 R 16
Lastik ebadı, Arka aks	225/55 R 16	225/55 R 16	245/45 R 17	205/60 R 16	205/60 R 16	225/55 R 16
Yakıt	Dizel	Dizel	Dizel	Süper benzin	Süper benzin	Süper benzin
Yakıt tüketimi <sup>3</sup> (lt/100 km)						
şehir içi	- [6,2-6,0]	- [6,2-6,0]	- [7,0-6,5]	8,4-8,0 [7,7-7,5]	- [8,3-7,8 <sup>7</sup> ]	- [7,7-7,5]
şehir dışı	- [4,8-4,6]	- [4,8-4,6]	- [5,5-5,4]	5,3-5,0 [5,1-4,8]	- [5,5-5,1 <sup>7</sup> ]	- [5,1-4,8]
karma	- [5,3-5,1]	- [5,3-5,1]	- [6,0-5,7]	6,5-6,1 [6,1-5,8]	- [6,6-6,1 <sup>7</sup> ]	- [6,1-5,8]
CO <sub>2</sub> emisyonları <sup>3</sup> (g/km) karma	- [139-133]	- [139-133]	- [156-150]	151-142 [142-135]	- [153-143]	- [142-135]
Emisyon sınıfı <sup>4</sup>	Euro 6	Euro 6	Euro 6	Euro 6	Euro 6	Euro 6
Verimlilik sınıfı	- [C]	- [C]	- [D]	D [C]	- [D]	- [C]
Depo hacmi (lt) (bunun yakl. rez. kısmı)	59/8,0	59/8,0	59/8,0	59/8,0	59/8,0	59/8,0
Bagaj hacmi (lt)	490	490	490	540	540	540
Dönüş çapı (m)	11,28	11,28	11,50	11,28	11,28	11,28
Boş ağırlık <sup>5</sup> (kg)	- [1845]	- [1845]	- [1915]	1615 [1645]	- [1645]	- [1680]
Yükleme haddi (kg)	- [545]	- [545]	- [545]	585 [585]	- [585]	- [575]
Müsaade edilen toplam ağırlık (kg)	- [2390]	- [2390]	- [2460]	2200 [2230]	- [2230]	- [2255]

<sup>4</sup> Bu değer sadece Avrupa Birliği içerisinde geçerlidir. Ülkelere özgü farklılıkların olması mümkündür. <sup>5</sup> Değerler 92/21/AT direktifindeki 95/48/AT metnine (şasi sürüşe hazır durumda, yakıt deposu %90 dolu, sürücü dahil 68 kg ve bagaj 7 kg) göre standart donanıma sahip araçlar için geçerlidir. İsteğe bağlı donanımlar ve aksesuarlar genel olarak bu değeri artırır, bu nedenle taşıma kapasitesi buna uygun olarak azalır. <sup>6</sup> BlueEFFICIENCY. <sup>7</sup> Kg/100 km. Köşeli parantez içindeki değerler otomatik şanzımanlı araçlar için geçerlidir. [www.mercedes-benz.com.tr](http://www.mercedes-benz.com.tr) adresinde teknik değerleri ayrıntılı olarak bulabilirsiniz.

## Sedan teknik değerler.

	Benzinli motorlar						
	E 400	E 400 4MATIC	E 500	E 500 4MATIC	Mercedes-AMG E 63	Mercedes-AMG E 63 4MATIC	Mercedes-AMG E 63 S 4MATIC
Silindir sayısı/Yerleşim düzeni	6/V	6/V	8/V	8/V	8/V	8/V	8/V
Toplam silindir hacmi (cm <sup>3</sup> )	3498	3498	4663	4663	5461	5461	5461
Nominal güç <sup>1</sup> [kW (BG) d/dk.'da]	- [245 (333)/5250-6000]	- [245 (333)/5250-6000]	- [300 (408)/5000-5750]	- [300 (408)/5000-5750]	- [410 (557)/5500]	- [410 (557)/5500]	- [430 (585)/5500]
Nominal tork <sup>1</sup> [Nm d/dk.'da]	- [480/1200-4000]	- [480/1200-4000]	- [600/1600-4750]	- [600/1600-4750]	- [720/1750-5250]	- [720/1750-5250]	- [800/1750-5000]
Hızlanma 0-100 km/h	- [5,3]	- [5,3]	- [4,9]	- [4,8]	- [4,2]	- [3,7]	- [3,6]
Maksimum hız yakl. (km/h)	- [250 <sup>2</sup> ]	- [250 <sup>2</sup> ]	- [250 <sup>2</sup> ]	- [250 <sup>2</sup> ]	- [250 <sup>2</sup> ]	- [250 <sup>2</sup> ]	- [250 <sup>2</sup> ]
Lastik ebadı, Ön aks	245/45 R 17	245/45 R 17	245/40 R 18	245/40 R 18	255/40 ZR 18 XL	255/35 ZR 19 XL	255/35 ZR 19 XL
Lastik ebadı, Arka aks	245/45 R 17	245/45 R 17	245/40 R 18	245/40 R 18	285/35 ZR 18 XL	285/30 ZR 19 XL	285/30 ZR 19 XL
Yakıt	Süper benzin	Süper benzin	Süper benzin	Süper benzin	Süper benzin	Süper plus benzin	Süper benzin
Yakıt tüketimi <sup>3</sup> (lt/100 km)							
şehir içi	- [9,6-9,4]	- [10,2-9,9]	- [12,1-12,0]	- [12,6-12,6]	- [14,1-13,8]	- [14,4-14,2]	- [14,4-14,2]
şehir dışı	- [5,6-5,5]	- [6,3-6,0]	- [7,2-7,1]	- [7,8-7,8]	- [7,7-7,4]	- [8,1-7,9]	- [8,1-7,9]
karma	- [7,1-6,9]	- [7,7-7,5]	- [9,0-8,9]	- [9,6-9,6]	- [10,0-9,7]	- [10,4-10,2]	- [10,4-10,2]
CO <sub>2</sub> emisyonları <sup>3</sup> (g/km) karma	- [165-161]	- [179-174]	- [208-207]	- [222-222]	- [233-227]	- [241-236]	- [241-236]
Emisyon sınıfı <sup>4</sup>	Euro 6	Euro 6	Euro 6	Euro 6	Euro 6	Euro 6	Euro 6
Verimlilik sınıfı	- [D]	- [E]	- [F]	- [F]	- [G]	- [G]	- [G]
Depo hacmi (lt) (bunun yakl. rez. kısmı)	59/8,0	59/8,0	80/9,0	80/9,0	66/14	66/14	66/14
Bagaj hacmi (lt)	540	540	540	540	540	540	540
Dönüş çapı (m)	11,28	11,50	11,28	11,50	11,35	11,75	11,75
Boş ağırlık <sup>5</sup> (kg)	- [1785]	- [1845]	- [1905]	- [1955]	- [1845]	- [1920]	- [1940]
Yükleme haddi (kg)	- [575]	- [565]	- [535]	- [515]	- [545]	- [505]	- [485]
Müsaade edilen toplam ağırlık (kg)	- [2360]	- [2410]	- [2440]	- [2470]	- [2390]	- [2425]	- [2425]

**Motor için en iyisi:**  
**Mercedes-Benz orijinal motor yağları.**

\* Elektrikli motor 20 kW. <sup>1</sup> Veriler, 80/1269/AET yönetmeliğinin geçerli olan metnine göre. <sup>2</sup> Elektronik olarak sınırlandırılmıştır. <sup>3</sup> Belirtilen değerler, öngörülmuş olan ölçme yöntemine ([AT] 715/2007 sayılı direktifin halen geçerli olan şekline) göre belirlenmiştir. Bilgiler münferit bir araç için olmayıp bir teklifin parçasını oluşturmaz, sadece çeşitli araç

## Estate teknik değerler.

	Dizel motorlar						
	E 200 BlueTEC	E 220 BlueTEC	E 220 BlueTEC 4MATIC	E 220 BlueTEC BE <sup>6</sup> Edition	E 250 BlueTEC	E 250 BlueTEC 4MATIC	E 300 BlueTEC HYBRID
Silindir sayısı/Yerleşim düzeni	4/Sıralı	4/Sıralı	4/Sıralı	4/Sıralı	4/Sıralı	4/Sıralı	4/Sıralı
Toplam silindir hacmi (cm <sup>3</sup> )	2143	2143	2143	2143	2143	2143	2143
Nominal güç <sup>1</sup> [kW (BG) d/dk.'da]	100 (136)/2800-4600 [100 (136)/2800-4600]	125 (170)/3000-4200 [125 (170)/3000-4200]	- [125 (170)/3000-4200]	- [125 (170)/3000-4200]	150 (204)/3800 [150 (204)/3800]	- [150 (204)/3800]	- [150 (204)/4200*]
Nominal tork <sup>1</sup> [Nm d/dk.'da]	360/1400-2600 [360/1400-2600]	400/1400-2800 [400/1400-2800]	- [400/1400-2800]	- [400/1400-2800]	500/1600-1800 [500/1600-1800]	- [500/1600-1800]	- [500/1600-1800]
Hızlanma 0-100 km/h	10,7 [9,8]	8,9 [8,6]	- [8,9]	- [8,6]	7,8 [7,7]	- [8,1]	- [7,4]
Maksimum hız yakl. (km/h)	205 [203]	220 [222]	- [214]	- [222]	232 [236]	- [230]	- [232]
Lastik ebadı, Ön aks	225/55 R 16	225/55 R 16	245/45 R 17	- 225/55 R 16	225/55 R 16	245/45 R 17	225/55 R 16
Lastik ebadı, Arka aks	225/55 R 16	225/55 R 16	245/45 R 17	- 225/55 R 16	225/55 R 16	245/45 R 17	225/55 R 16
Yakıt	Dizel	Dizel	Dizel	Dizel	Dizel	Dizel	Dizel
Yakıt tüketimi <sup>3</sup> (lt/100 km)							
şehir içi	6,1-6,1 [6,0-5,9]	5,9-5,7 [5,7-5,6]	- [6,6-6,5]	- [5,6-5,4]	6,0-5,8 [5,7-5,6]	- [6,6-6,5]	- [4,2-4,1]
şehir dışı	4,5-4,3 [4,4-4,3]	4,5-4,3 [4,4-4,3]	- [4,9-4,9]	- [4,3-4,0]	4,6-4,4 [4,4-4,3]	- [4,9-4,9]	- [4,3-4,1]
karma	5,1-4,9 [5,0-4,8]	5,1-4,8 [4,8-4,7]	- [5,6-5,5]	- [4,7-4,5]	5,2-4,9 [4,8-4,7]	- [5,6-5,5]	- [4,3-4,1]
CO <sub>2</sub> emisyonları <sup>3</sup> (g/km) karma	133-129 [131-126]	130-125 [127-123]	- [145-143]	- [124-118]	133-128 [127-123]	- [145-143]	- [114-109]
Emisyon sınıfı <sup>4</sup>	Euro 6	Euro 6	Euro 6	Euro 6	Euro 6	Euro 6	Euro 5
Verimlilik sınıfı	C [C]	C [C]	- [C]	- [B]	C [C]	- [C]	- [B]
Depo hacmi (lt) (bunun yakl. rez. kısmı)	59/8,0	59/8,0	59/8,0	59/8,0	59/8,0	59/8,0	59/8,0
Bagaj hacmi (lt)	600-1855	600-1855	600-1855	600-1855	600-1855	600-1855	650-1905
Dönüş çapı (m)	11,28	11,28	11,50	11,28	11,28	11,50	11,28
Boş ağırlık <sup>5</sup> (kg)	1845 [1845]	1845 [1865]	- [1955]	- [1845]	1905 [1915]	- [1955]	- [1955]
Yükleme haddi (kg)	565 [565]	565 [565]	- [580]	- [565]	595 [595]	- [580]	- [595]
Müsaade edilen toplam ağırlık (kg)	2410 [2410]	2410 [2430]	- [2535]	- [2410]	2500 [2510]	- [2535]	- [2550]

tipleri arasında karşılaştırma yapma amaçlıdır. <sup>4</sup> Bu değer, sadece Avrupa Birliği içerisinde geçerlidir. Ülkelere özgü farklılıkların olması mümkündür. <sup>5</sup> Değerler, 92/21/AT direktifindeki 95/48/AT metnine (şasi sürüşe hazır durumda, yakıt deposu %90 dolu, sürücü dahil 68 kg ve bagaj 7 kg) göre standart donanıma sahip araçlar için geçerlidir. İsteğe bağlı donanımlar ve aksesuarlar genel olarak bu değeri artırır, bu nedenle taşıma kapasitesi buna uygun olarak azalır. <sup>6</sup> BlueEFFICIENCY. Köşeli parantez içindeki değerler otomatik şanzımanlı araçlar için geçerlidir. [www.mercedes-benz.com.tr](http://www.mercedes-benz.com.tr) adresinde teknik değerleri ayrıntılı olarak bulabilirsiniz.

## Estade teknik deęerler.

	Dizel motorlar			Benzinli motorlar	
	E 300 BlueTEC	E 350 BlueTEC	E 350 BlueTEC 4MATIC	E 200	E 250
Silindir sayısı/Yerleşim düzeni	6/V	6/V	6/V	4/Sıralı	4/Sıralı
Toplam silindir hacmi (cm³)	2987	2987	2987	1991	1991
Nominal güç¹ [kW (BG) d/dk.'da]	- [170 (231)/3800]	- [190 (258)/3400]	- [190 (258)/3400]	135 (184)/5500 [135 (184)/5500]	- [155 (211)/5500]
Nominal tork¹ [Nm d/dk.'da]	- [540/1600-2400]	- [620/1600-2400]	- [620/1600-2400]	270/1200-4000 [300/1200-4000]	- [350/1200-4000]
Hızlanma 0-100 km/h	- [7,4]	- [6,6]	- [6,8]	8,5 [8,3]	- [7,8]
Maksimum hız yakl. (km/h)	- [243]	- [250²]	- [240]	226 [225]	- [233]
Lastik ebadı, Ön aks	225/55 R 16	225/55 R 16	245/45 R 17	225/55 R 16	225/55 R 16
Lastik ebadı, Arka aks	225/55 R 16	225/55 R 16	245/45 R 17	225/55 R 16	225/55 R 16
Yakıt	Dizel	Dizel	Dizel	Süper benzin	Süper benzin
Yakıt tüketimi³ (lt/100 km)					
şehir içi	- [6,4-6,1]	- [6,4-6,1]	- [7,3-7,3]	8,6-8,4 [8,0-7,5]	- [8,1-7,6]
şehir dışı	- [5,1-4,8]	- [5,1-4,8]	- [5,9-5,8]	5,6-5,2 [5,4-5,0]	- [5,5-5,1]
karma	- [5,5-5,2]	- [5,5-5,2]	- [6,3-6,2]	6,7-6,4 [6,3-6,0]	- [6,4-6,1]
CO₂ emisyonları³ (g/km) karma	- [144-137]	- [144-137]	- [168-164]	155-149 [147-139]	- [149-141]
Emisyon sınıfı⁴	Euro 6	Euro 6	Euro 6	Euro 6	Euro 6
Verimlilik sınıfı	- [C]	- [C]	- [D]	D [C]	- [C]
Depo hacmi (lt) (bunun yakl. rez. kısmı)	59/8,0	59/8,0	59/8,0	59/8,0	59/8,0
Bagaj hacmi (lt)	600-1855	600-1855	600-1855	695-1950	695-1950
Dönüş çapı (m)	11,28	11,28	11,50	11,28	11,28
Boş ağırlık⁵ (kg)	- [1955]	- [1955]	- [2015]	1720 [1735]	- [1785]
Yükleme haddi (kg)	- [595]	- [595]	- [595]	595 [595]	- [595]
Müsaade edilen toplam ağırlık (kg)	- [2550]	- [2550]	- [2610]	2315 [2330]	- [2380]

**Motor için en iyisi:**  
**Mercedes-Benz orijinal motor yağları.**

\* Elektrikli motor 20 kW. ¹ Veriler, 80/1269/AET yönetmeliğinin geçerli olan metnine göre. ² Elektronik olarak sınırlandırılmıştır. ³ Belirtilen deęerler, öngörölmüş olan ölçme yöntemine ([AT] 715/2007 sayılı direktifin halen geçerli olan şekline) göre belirlenmiştir. Bilgiler münferit bir araç için olmayıp bir teklifin parçasını oluşturmaz, sadece çeşitli araç



## Estate teknik değerler.

	Benzinli motorlar					
	E 400	E 400 4MATIC	E 500	E 500 4MATIC	Mercedes-AMG E 63 4MATIC	Mercedes-AMG E 63 S 4MATIC
Silindir sayısı/Yerleşim düzeni	6/V	6/V	8/V	8/V	8/V	8/V
Toplam silindir hacmi (cm <sup>3</sup> )	3498	3498	4663	4663	5461	5461
Nominal güç <sup>1</sup> [kW (BG) d/dk.'da]	- [245 (333)/5250-6000]	- [245 (333)/5250-6000]	- [300 (408)/5000-5750]	- [300 (408)/5000-5750]	- [410 (557)/5500]	- [430 (585)/5500]
Nominal tork <sup>1</sup> [Nm d/dk.'da]	- [480/1200-4000]	- [480/1200-4000]	- [600/1600-4750]	- [600/1600-4750]	- [720/1750-5250]	- [800/1750-5000]
Hızlanma 0-100 km/h	- [5,4]	- [5,4]	- [5,0]	- [4,9]	- [3,8]	- [3,7]
Maksimum hız yakl. (km/h)	- [250 <sup>2</sup> ]	- [250 <sup>2</sup> ]	- [250 <sup>2</sup> ]	- [250 <sup>2</sup> ]	- [250 <sup>2</sup> ]	- [250 <sup>2</sup> ]
Lastik ebadı, Ön aks	245/45 R 17	245/45 R 17	245/40 R 18	245/40 R 18	255/35 ZR 19 XL	255/35 ZR 19 XL
Lastik ebadı, Arka aks	245/45 R 17	245/45 R 17	245/40 R 18	245/40 R 18	285/30 ZR 19 XL	285/30 ZR 19 XL
Yakıt	Süper benzin	Süper benzin	Süper benzin	Süper benzin	Süper plus benzin	Süper benzin
Yakıt tüketimi <sup>3</sup> (lt/100 km)						
şehir içi	- [9,8-9,7]	- [10,4-10,3]	- [12,2-12,1]	- [12,9-12,7]	- [14,5-14,3]	- [14,5-14,3]
şehir dışı	- [5,9-5,9]	- [6,6-6,5]	- [7,5-7,4]	- [8,0-8,0]	- [8,3-8,1]	- [8,3-8,1]
karma	- [7,4-7,3]	- [8,0-8,0]	- [9,2-9,1]	- [9,8-9,8]	- [10,6-10,4]	- [10,6-10,4]
CO <sub>2</sub> emisyonları <sup>3</sup> (g/km) karma	- [172-171]	- [186-185]	- [215-213]	- [227-227]	- [247-242]	- [247-242]
Emisyon sınıfı <sup>4</sup>	Euro 6	Euro 6	Euro 6	Euro 6	Euro 6	Euro 6
Verimlilik sınıfı	- [D]	- [E]	- [F]	- [G]	- [G]	- [G]
Depo hacmi (lt) (bunun yakl. rez. kısmı)	59/8,0	59/8,0	80/9,0	80/9,0	66/14,0	66/14,0
Bagaj hacmi (lt)	695-1950	695-1950	695-1950	695-1950	695-1950	695-1950
Dönüş çapı (m)	11,28	11,50	11,28	11,50	11,75	11,75
Boş ağırlık <sup>5</sup> (kg)	- [1885]	- [1935]	- [1985]	- [2035]	- [2025]	- [2045]
Yükleme haddi (kg)	- [575]	- [560]	- [595]	- [595]	- [555]	- [535]
Müsaade edilen toplam ağırlık (kg)	- [2460]	- [2495]	- [2580]	- [2630]	- [2580]	- [2580]

tipleri arasında karşılaştırma yapma amaçlıdır. <sup>4</sup> Bu değer, sadece Avrupa Birliği içerisinde geçerlidir. Ülkelere özgü farklılıkların olması mümkündür. <sup>5</sup> Değerler, 92/21/AT direktifindeki 95/48/AT metnine (şasi sürüşe hazır durumda, yakıt deposu % 90 dolu, sürücü dahil 68 kg ve bagaj 7 kg) göre standart donanıma sahip araçlar için geçerlidir. İsteğe bağlı donanımlar ve aksesuarlar genel olarak bu değeri artırır, bu nedenle taşıma kapasitesi buna uygun olarak azalır. <sup>6</sup> BlueEFFICIENCY. Köşeli parantez içindeki değerler otomatik şanzımanlı araçlar için geçerlidir. [www.mercedes-benz.com.tr](http://www.mercedes-benz.com.tr) adresinde teknik değerleri ayrıntılı olarak bulabilirsiniz.

## Sedan ölçüleri.

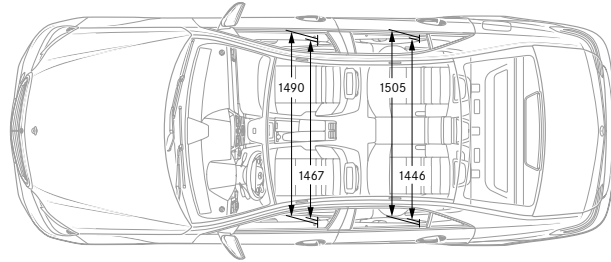
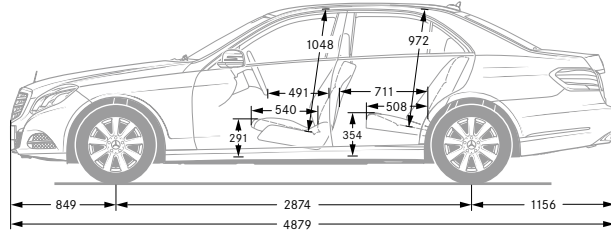
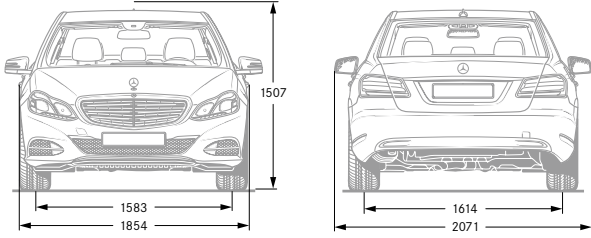

## Estate ölçüleri.

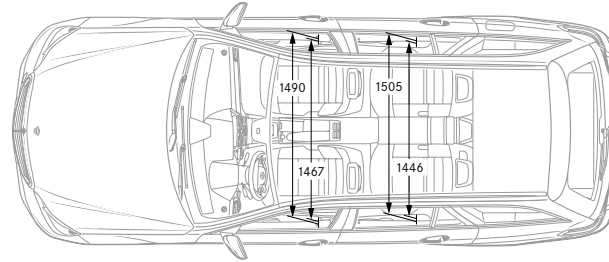
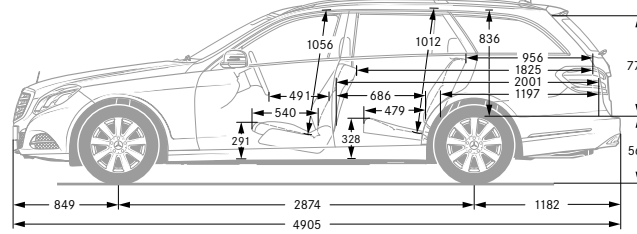
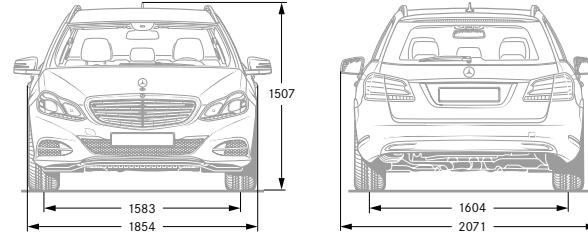

## Renkler.

MB'nin renk sistemi, otomotiv dünyasındaki en iyi şeffaf renklerden birini içerir ve otomobilin değerini korumasına katkı sağlar. Bunun sırrı, şeffaf rengi, ister opak isterse metalik olsun daha dayanıklı ve uzun ömürlü yapan ve daha yoğun parlaklık sağlayan yoğun moleküler yapısıdır.

### Opak renkler

- 040 Siyah
- 149 Kutup beyazı

### Metalik renkler<sup>1</sup>

- 197 Obsidiyan siyahı
- 526 Dolomit kahvesi
- 585 Kovelin mavisi
- 755 Tenorit grisi
- 775 İridyum grisi
- 890 Kavansit mavisi
- 988 Elmas gümüşü
- 992 Selenit grisi

### designo renkler<sup>1</sup>

- 799 designo elmas beyazı
- 996 designo metalik sümbül kırmızısı

### designo fabrikasyon boyalar<sup>1</sup>

- 033 designo metalik mocha siyahı
- 041 designo metalik megrafit
- 044 designo mat alanit grisi
- 049 designo mat kaşmir beyazı
- 052 designo mistik kahvesi

Tüm veriler milimetre cinsindedir. Verilen ölçüler ortalama değerlerdir. Temel donanıma sahip ve yüksüz durumdaki araçlar için geçerlidir.  
<sup>1</sup> İsteğe bağlı donanım.

Daha fazla bireysel designo renklerini Mercedes-Benz bayinizde bulabilirsiniz.

Opak renkler

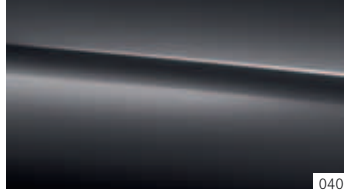

Metalik renkler<sup>1</sup>

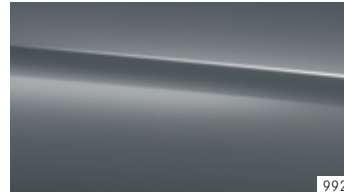
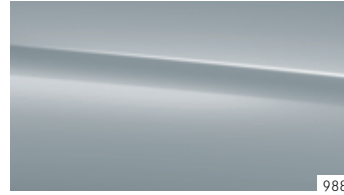
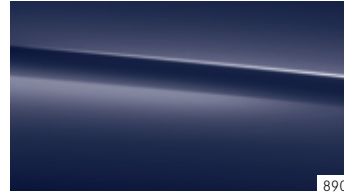
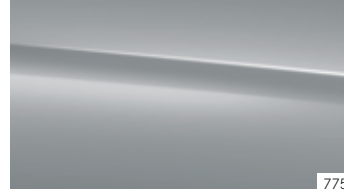
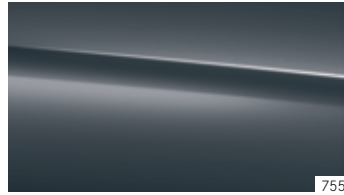
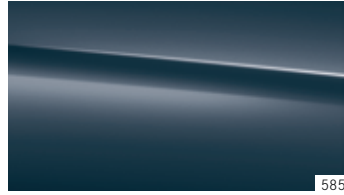
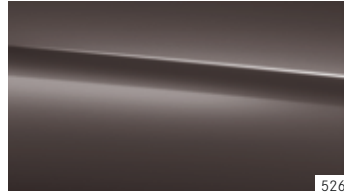
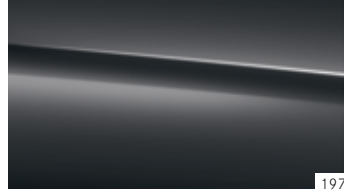

designo renkler<sup>1</sup>

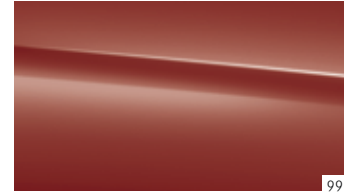

designo fabrikasyon boyalar<sup>1</sup>

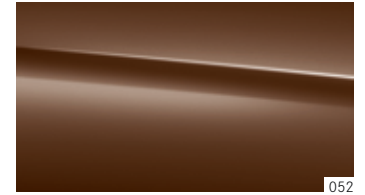
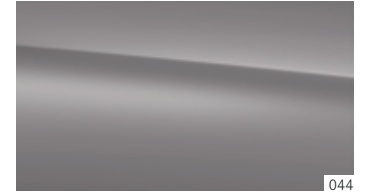
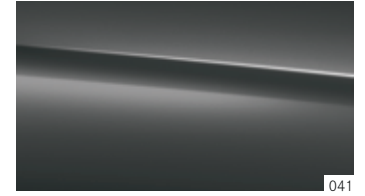
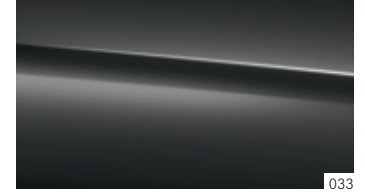

**Eski araçların geri alınması.** Döngü tamamlanıyor. Uzun bir çalışma hayatından sonra E-Serisi otomobilinizi AB'nin (Avrupa Birliği) Ömrünü Tamamlamış Araçlar yönetmeliğince çevreye zarar vermeyecek şekilde bertaraf etmek için geri alıyoruz, ama o zamana kadar daha çok vakit var.

Ulusal talimatlara göre 3,5 tona varana kadar izin verilmiş yüklü ağırlığı olan araçlar için geçerlidir. Geri dönüşüme ve değerlendirmeye uygun tasarım ile ilgili yasal talepleri Mercedes-Benz araçları yıllardan beri yerine getirir. Eski araçların geri alınması için aracınızı çevreye uygun olarak değerlendiren bir geri alma yerleri ve sökme işletmeleri ağı mevcuttur. Bu arada araçların ve parçaların değerlendirilmesi ile ilgili olanaklar daha da geliştirilmekte ve iyileştirilmektedir. Dolayısıyla E-Serisi yasal geri dönüşüm paylarının arttırılmasını gelecekte de süreye uygun olarak yerine getirecektir.

Eski araç geri dönüşümü, yeniden değerlendirme ve geri alma koşulları ile ilgili ayrıntılı bilgileri ulusal Mercedes-Benz ana sayfasından edinebilirsiniz.

**Bu katalogda yer alan verilerle ilgili açıklamalar:** Bu baskının redaksiyonunun bitiminden sonra (12.12.2014) üründe değişiklikler yapılmış olabilir. Teslimat süresi dahilinde, konstrüksiyon veya şekil değişiklikleri, renk tonunda sapmalar ve teslimat kapsamında üretici tarafından değişiklik yapma hakkı, değişiklikler veya sapmalar, satıcının menfaatleri gözetilerek, satın alan için kabul edilebilir sınırlar dahilinde kalması şartıyla saklıdır. Satıcı veya üretici, siparişi veya sipariş edilen satın alma konusunu işaret veya numaralarla tanımlıyorsa, sadece bu husustan hiçbir hak talebi türetilemez. Resimlerde, standart donanım kapsamında olmayan aksesuarlar ve isteğe bağlı donanımlar da gösterilebilir. Renk sapmaları, baskı tekniğiyle ilgilidir. Bu baskı, uluslararası alanda kullanıma sunulur. Yasal, hukuksal ve vergi mevzuatı ile ilgili ifadeler ve etkileri, sadece Federal Almanya Cumhuriyeti için bu basılı belgenin redaksiyonunun bitim tarihinde geçerlidir. Bu nedenle diğer ülkelerde geçerli talimatlar, bunların etkileri ve bağlayıcı son durum için lütfen Mercedes-Benz Türk A.Ş. bayinize danışınız.

[www.mercedes-benz.com.tr](http://www.mercedes-benz.com.tr)