

GLA-Serisi.



Mercedes-Benz

# GLA. Özgürlük bulaşıcıdır.

GLA, bu özgürlüğü anında sürücüsüne iletir. Kompakt Premium-SUV'un içinde, kendinizi büyük şehirde dahi koca bir dünyadaymış gibi hissedeceksiniz. Bunu, sportif dinamik tasarımı, son derece modern tahrik teknolojileri ve sadece bir Mercedes-Benz'in sunabileceği konfor ve güvenlik ile sağlar. GLA'yı çalıştıracak kadar özgür olun.

## MULTİMEDYA, ÖZGÜRLÜĞÜ TEMSİL EDER.



GLA'yı HD büyüleyiciliği ile yaşayın. iPad® için Mercedes-Benz kataloğu uygulaması ve iPhone® için dijital işletme talimatı "Mercedes-Benz Guides". Her iki uygulama da birçok film, başka ilave içerikler içerir ve ücretsiz olarak Apple® iTunes® Store'da temin edilebilir.

## Özgürlük çok yönlüdür:

### 2 | Mercedes-Benz GLA 250

#### Metalik kutup gümüşü

Urban tasarım konsepti, 5 çift kol tasarımlı hafif alaşım jantlar, Exclusive paketi, kristal grisi deri döşemeler, ipek mat açık kahverengi kavak ağacından süsleme

### 10 | Mercedes-Benz GLA 220 CDI

#### Metalik şark kahvesi

Style tasarım konsepti, 5 çift kol tasarımlı hafif alaşım jantlar, sahra beji ARTICO suni deri döşemeler, ipek mat açık kahverengi kavak ağacından süsleme

### 18 | Mercedes-Benz GLA 45 AMG 4MATIC

#### Beyaz

10 kol tasarımlı AMG hafif alaşım jantlar, AMG gece paketi, AMG karbon paketi, AMG Exclusive paketi, siyah deri RED CUT döşemeler, AMG karbon süsleme

## Özgürlük her şeydir:

26 | Harekete geçiren yenilik

28 | Motorlar

30 | Çift kavramalı şanzıman 7G-DCT

31 | Sürekli dört tekerlekten çekiş sistemi 4MATIC

32 | Mesafe ikazı COLLISION PREVENTION ASSIST PLUS (çarpışma önleme yardımcısı PLUS)

34 | COMAND Online multimedya sistemi

35 | Harman Kardon® Logic 7® Surround ses sistemi

36 | Akıllı ışık sistemi

37 | Geri görüş kamerası

38 | Panoramik sunroof

40 | GLA 45 AMG 4MATIC

44 | Donanımlar ve paketler

55 | Orijinal aksesuarlar

56 | İsteğe bağlı donanımlar

58 | Jantlar

60 | Mercedes me

66 | Teknik değerler

69 | Döşemeler ve renkler

Resimlerde, standart donanım kapsamında olmayan isteğe bağlı donanımlar ve aksesuarlar da gösterilebilir.



## Her güneş ışını tıpkı bir spot ışığı gibidir.



Yol bir sahne ise, GLA gerçek bir karakter oyuncusudur. SUV'a özel orantıları ve belirgin ön bölümü ile emin bir şekilde kendini gösterir. Ancak GLA sadece bir SUV değil, her şeyden önce o bir Mercedes'tir: Bunu, radyatör ızgarasının ortasındaki yıldızdan ve "Dropping-Line" tasarım çizgisinden anlayabilirsiniz. Bu, fardan başlayarak aracın yan tarafından arka aksa kadar uzanan tasarım çizgisidir. Hareketsiz durumdayken dahi akıcı bir dinamizm oluşturur. GLA'nın bu kadar gururlu görünmesine şaşırırmamalı.

#### İŞIK SANATI

Farların sadece ışık yaymakla yükümlü olduğu günler çok uzak değil. Oysa bugün bazıları küçük sanat eserleri gibi ışılıyor. Bunun nedeni özellikle LED teknolojisinde yatar. LED'ler, geleneksel ışıklara göre çok daha uzun ömürlü, verimlidir ve büyüleyici bir ışık grafiği oluşturur. İstek üzerine ve donanıma bağlı olarak, bununla GLA'yı da donatabilir-

siniz. LED'ler, ön ve arka sinyal lambalarında, fren lambasında ve arka sis lambalarında kullanılır. Gündüz farı, park lambası ve arka lambada, ahenkli bir ışık geçişini mümkün kılan fiber optik teknolojisi kullanılır. Bunun sonucunda gerçek şaheserler ile gündüz ve gece benzersiz olan bir tasarım ortaya çıkar.





D S X 1563

## Tam öğle vakti. 360 beygir gücünde.

GLA cesaret, kendine güven, maceraperestlik ve sınıfının en modern altı motoruyla tahrik edilir. Turbo besleme ve direkt enjeksiyon dahil, yüksek bir teknoloji paketi ile donatılmıştır. Bunların gücü neredeyse anında ve son derece verimli şekilde ön tahriğe dönüştürülür: Bu, ön tekerlek tahriği veya son derece dinamik sürekli dört tekerlekten çekiş sistemi 4MATIC, 6 ileri oranlı manuel şanzıman veya 7 ileri oranlı çift kavramalı şanzıman 7G-DCT ile gerçekleştirilir.











Bağımsız ve büyük renkli ekran, ön göğsün en etkileyici bölümüdür. GLA'nızın tüm dünya ile bağlantısı buradan sağlanır: Donanımına bağlı olarak hava raporu, spor haberleri veya iPhone® çalma listeniz gösterilebilir. Dijital radyo ve mükemmel bir şekilde uyarlanmış Surround ses de temin edilebilir. Fakat parlayan her şey dijital değildir: Yuvarlak havalandırma çıkışları neredeyse birer tasarım klasiğidir ve böylece GLA'da geleneksel işçilik ve malzeme kalitesini temsil eder.

## Arka planda: Batan güneş.

Doğa, macera ve özgürlük hakkında yazıyorsanız, renkler unutulmalıdır. GLA için, örneğin özel renk designo mat dağ grisi temin edilebilir veya resimde gösterildiği gibi metalik şark kahvesi. Gündüz ile gecenin tüm saatlerinde ve özellikle akşam güneşi altında son derece güzel parlar.







Baktığınız her yerde, büyük GLA macerasına dair ufak hatırlatmalar bulursunuz. Güç bombeleriyle yapılandırılmış motor kaputu ve 2 çitalı radyatör ızgarası, ön kısmı geniş gösterir. Tampon, istirdye deseni görünümünde ızgarayla donatılmıştır. Altında: SUV'a özgü optik gövde altı koruması, tasarım konseptine ve tasarım paketine göre, gümüş, koyu krom veya parlak siyahtır. Arkadaki parlak noktalar, lambaların arasındaki krom çita, tavan spoileri ve isteğe bağlı dayanıklı yüklemeye eşği korumasıdır.



Televizyon akşamı mı?  
En güzel film başka yerde oynuyor.











GLA'nın iç mekanı sizi birkaç kez şaşırtır: Cömert bir mekan hissine sahip kompakt bir otomobile göre. Özellikle de isteğe bağlı panoramik sunroof ile bağlantılı olarak ve klasik bir Sedan'ın konforu ile değerliliğine sahip bir SUV'a göre. Böylece yeni keşfetmiş olduğunuz özgürlüğünüzün keyfini çıkarabilirsiniz.

## GLA 45 AMG 4MATIC. Düşük kalp atışlarına elveda.

Gururlu SUV mu, yoksa safkan spor otomobil mi? İki dünyanın en heyecanlı deneyimini yaşayın. Dünya çapında seri olarak üretilen en güçlü 4 silindirli otomobil motoru, yüksek performanslı bir fren tertibatı, bir spor şanzıman, performans odaklı sürekli dört tekerlekten çekiş sistemi 4MATIC, hıza duyarlı bir spor direksiyon simidi ve ayrıca bir spor süspansiyon (her biri de AMG'den), GLA 45 AMG 4MATIC'i kendi liginde hızlandırır.









Isınma turu, GLA 45 AMG 4MATIC için ilk vitestir. Bu sırada büyük AMG hafif alaşım jantlar, özel arka tampon eteği veya sportif egzoz çıkışları gibi karakteristik ayırt edici özellikleri keşfedeceksiniz. AMG Performance Studio, istek üzerine daha birçok sporcu hayalini yerine getirir.





Onu rüyanızda görmek isterdiniz,  
ancak o uyumanıza izin vermez.

#### AMG PERFORMANCE 4MATIC

265 kW (360 BG) ve 450 Nm, tek başına yeterli değildir. Bu güç, performans odaklı sürekli dört tekerlekten çekiş sistemi 4MATIC ile aktarılır. 4MATIC, arka aks diferansiyeline entegre edilmiş, AMG'ye özgü elektrohidrolik ayarlaması olan bir çitallı kavramaya sahiptir. Bu, azami 50:50 oranında tamamen önden çekişli tahrik ile tam değişken bir tork dağılımını mümkün kılar. Dağılım, elektronik stabilite programı

ESP®'nin güvenliği vurgulanmış sportiften trafiğe kapalı yarış pistlerindeki mümkün olan en iyi performansa kadar olan, seçilmiş kademesine bağlı olarak gerçekleşir. Güç dağılımını etkileyen faktörler; sürüş hızı, yanal ve boyuna hızlanma, manevra açısı, her bir tekerlek arasındaki devir sayısı farkı, vites seçimi ve gaz pedalı pozisyonudur.



Profesyonel sporlar, kendini GLA 45 AMG 4MATIC'in iç mekânında evinde gibi hisseder. İlgili tüm kumanda ve gösterge elemanları performans odaklı olarak tasarlanmıştır. Örneğin orta konsoldaki AMG DRIVE UNIT ve AMG gösterge tablosu. Süslemelerin de buna katkısı vardır: Burada gerçek bir motor sporları atmosferi hakimdir.



## Bir otomobili Mercedes yapan nedir?

Zorunlu geleneğimiz: Bizim durumumuzda her şeyden önce yeniliktir. Daha önce kimsenin gitmediği yollardan gittik. Bir kilometre taşından diğerine. Böylece darbe emici bölgeye sahip ilk otomobil, ilk ABS, ilk dizel otomobil üretildi. İlk otomobil. Her ne kadar geçmişî memnuniyetle hatırlıyor olsak da, geleceğe bakmayı tercih ediyoruz.

**Mercedes-Benz Intelligent Drive** – kazasız sürüş vizyonumuz. Sürücüyü aktif olarak destekleyen ve yükünü hissedilir derecede azaltan akıllı yardımcı sistemler geliştiriyoruz. Aracın çevresini ve sürüş tutumunu gözlemler ve analiz eder, kritik durumlarda sürücüyü uyarır. Gerektiğinde, sistemlerden bazıları düzeltici müdahalelerde bulunur. Olası tehlikeler, daha önce hiç olmadığı kadar erken algılanır ve her zaman daha sık engellenir. MB Intelligent Drive'ı tüm büyüleyiciliği ile [www.mercedes-benz-intelligent-drive.com](http://www.mercedes-benz-intelligent-drive.com) adresi altında yaşayın.

**BlueEFFICIENCY** – emisjonsuz sürüş vizyonumuz. Sürdürülebilirlik büyük bir sözdür. Biz bunu eylemlerimizin en küçük ayrıntısına kadar yorumlarız. Olabildiğince çevre dostu bir üretimden alternatif tahrik konseptlerine kadar.

Okuduğunuz gibi: Büyük hedeflerimiz var. Fakat uzun mesafeleri bir Mercedes ile katetmekten daha güzel ne olabilir ki?

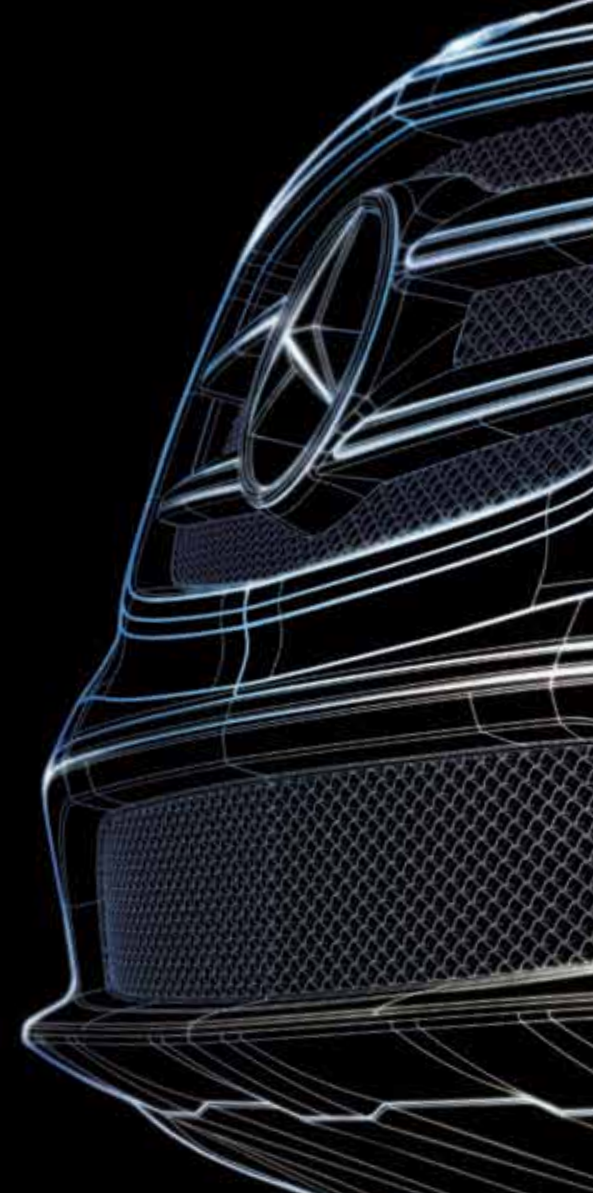

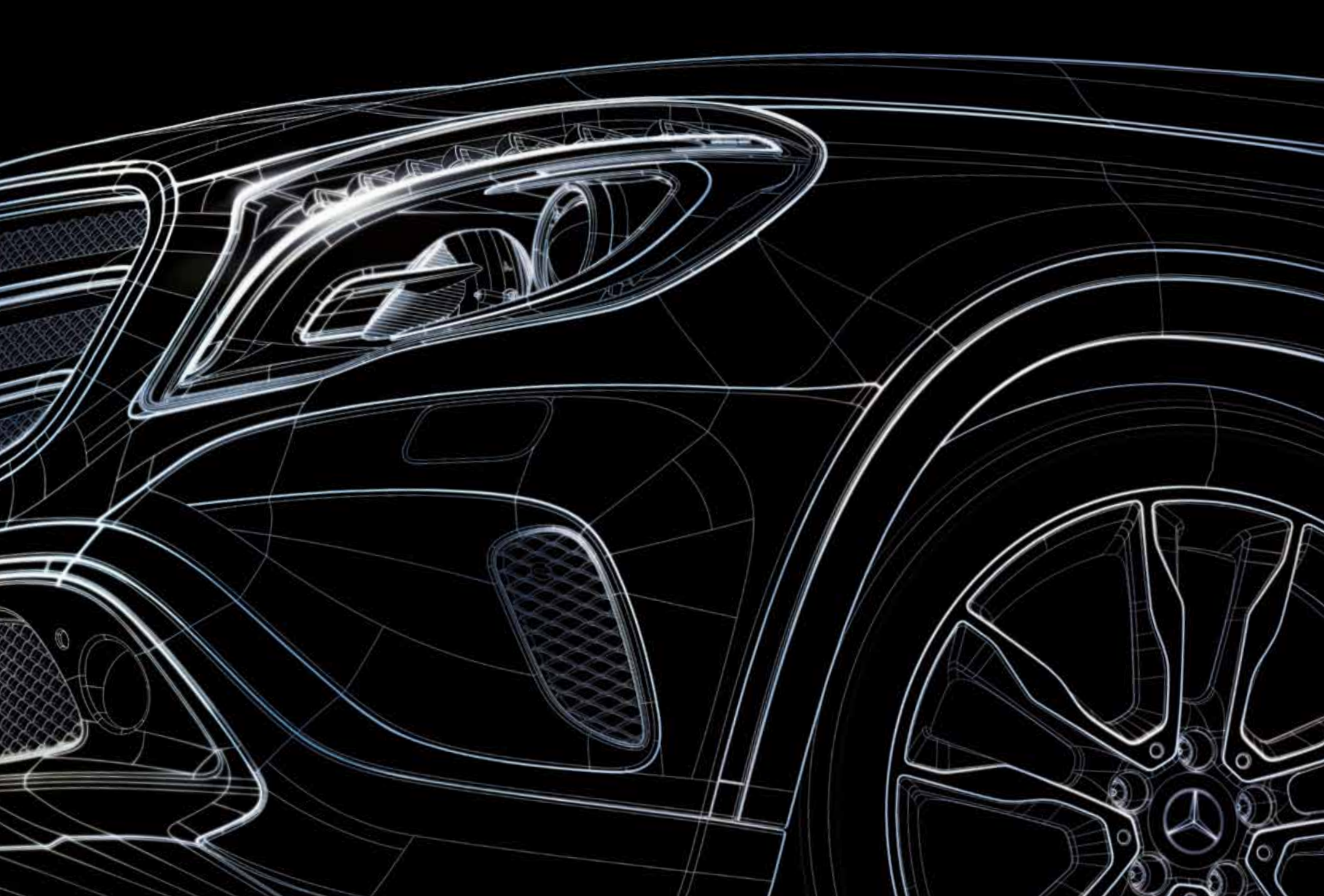

## Sürüş keyfi.

GLA size ilham verecek, sizi teşvik edecek ve cesaretlendirecektir. Tıpkı, güncel motor neslini geliştirirken bize yaptığı gibi. Son derece kompakt ve hafif olan ultra modern bir teknoloji paketi, şaşırtıcı şeyler başarıyor: GLA 250, 155 kW (211 BG) güç üretir ve karma olarak 100 km'de sadece 6,1-6,0 lt tüketir. Bir çelişki gibi görünen bu durum, turbo besleme, direkt benzin enjeksiyonu, değişken valf kumandası ve yorulmayan mühendislerden oluşan mantıklı bir sonuçtur.

### Dizel motorlar mı? Kalp atışları hariç neredeyse titreşimsiz çalışır.

Daha verimli bir sürüş için beş farklı dizel seçeneği de temin edilebilir. 350 Nm'ye kadar olan bir tork ile en üstün sürüş deneyimi sunar. Sollama manevraları uçuş hızında gerçekleşir ve şaşırtıcı derecede sofistikedir. En yeni nesil Common-Rail direkt enjeksiyonu, verimli bir yanma ve olağanüstü bir sessiz çalışma imkanı sunar.

### Verimlilik konusunda bir referans.

GLA'nın düşük tüketim değerlerinin arkasında yenilikçi teknolojiler ve özellikle bir duruş vardır: Doğal kaynakların verimli bir şekilde kullanımı bakımından bütünsel olarak düşünüyor ve hareket ediyoruz. Bunun için size söz veriyoruz: **BlueEFFICIENCY**. Somut olarak bunun anlamı, yakıtın gerçekten de gerekli olduğu zaman yakılmasıdır. Bu nedenle her GLA standart olarak, hareketsiz durumdayken motoru geçici olarak durduran **ECO Start-Stop fonksiyonu** ile donatılmıştır. Örneğin sıkışık trafikte veya kırmızı ışıkta. Aynı şekilde standart donanım olan ECO göstergesi, yakıt tasarrufu sağlayan bir sürüş tarzında sizi ayrıca destekler. Bu, olabildiğince verimli sürüş yapmanın hala en etkili yoludur.

### MOTOR PROGRAMI

#### Dizel:

80 kW'lık (109 BG) güce ve 260 Nm'lik torka sahip GLA 180 CDI

100 kW'lık (136 BG) güce ve 300 Nm'lik torka sahip  
GLA 200 CDI/GLA 200 CDI 4MATIC

125 kW'lık (170 BG) güce ve 350 Nm'lik torka sahip  
GLA 220 CDI/GLA 220 CDI 4MATIC

#### Benzin:

90 kW'lık (122 BG) güce ve 200 Nm'lik torka sahip GLA 180<sup>1</sup>

115 kW'lık (156 BG) güce ve 250 Nm'lik torka sahip GLA 200

155 kW'lık (211 BG) güce ve 350 Nm'lik torka sahip  
GLA 250/GLA 250 4MATIC

### DAHA FAZLA BİLGİ EDİNİN

GLA'ya ait tüm teknik değerleri sayfa 66/67'de bulabilirsiniz.

Kendine ait bir bölümü hak edecek kadar güçlü bir motor: GLA 45 AMG 4MATIC ile ilgili her şeyi sayfa 40'tan itibaren bulabilirsiniz.

<sup>1</sup> 2015 yılının 1. çeyreğinden itibaren temin edilebilir.

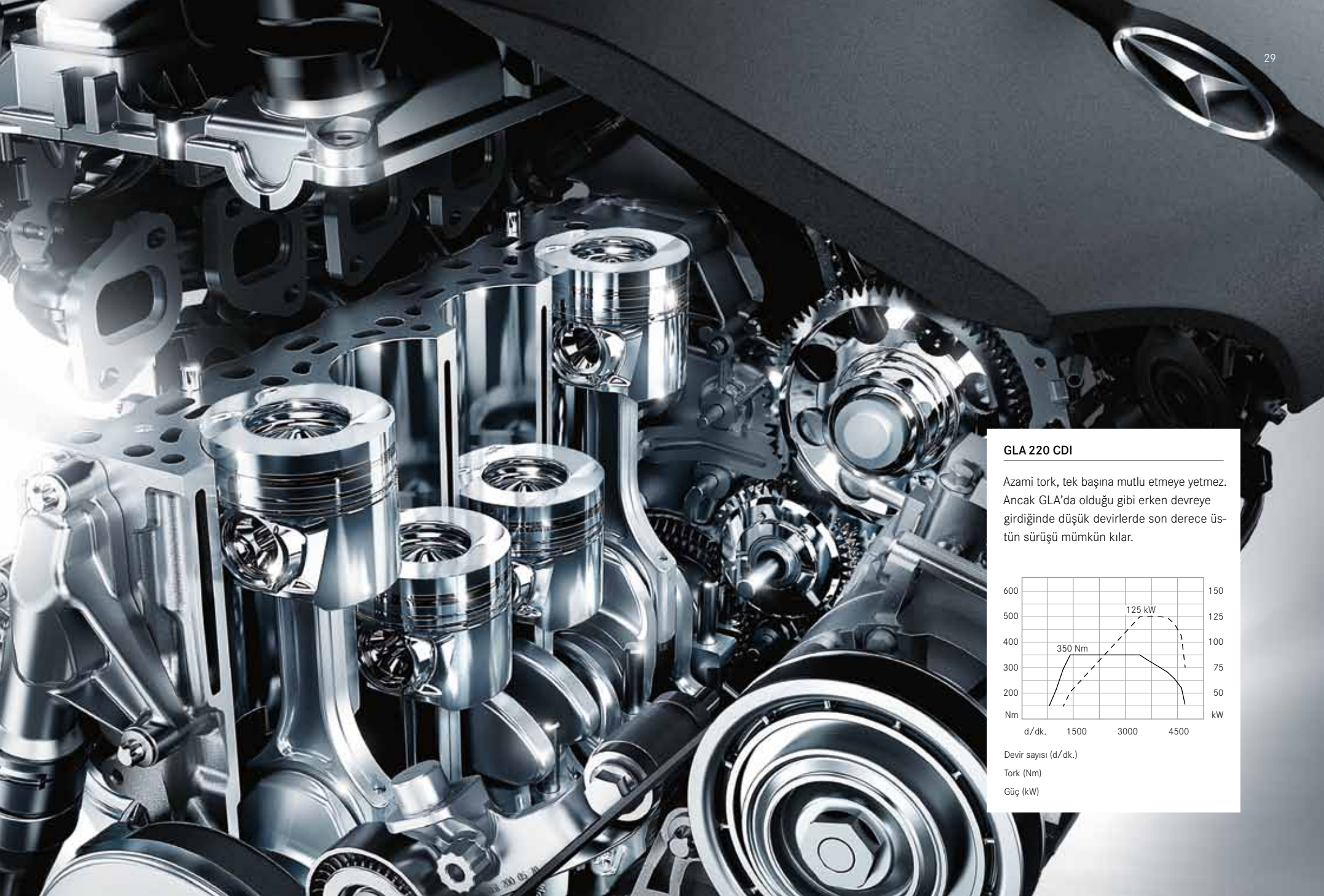

### GLA 220 CDI

Azami tork, tek başına mutlu etmeye yetmez. Ancak GLA'da olduğu gibi erken devreye girdiğinde düşük devirlerde son derece üstün sürüşü mümkün kılar.

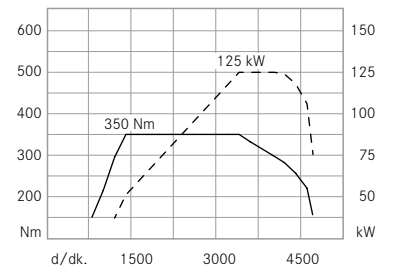

Devir sayısı (d/dk.)

Tork (Nm)

Güç (kW)



## 7G-DCT. “Kesintisizdinamizm.”

Vites deęiřtirmek mi, deęiřtirilmesini saęlamak mı? İřte bütn mesele budur. Her iki alternatifin kullanımı için o kadar çok neden var ki, onları tek bir řanzımanda topladık: 7 ileri oranlı çift kavramalı řanzıman **7G-DCT**'de. Her biri kendi kavramasına sahip iki ara řanzımandan oluşur. Avantajı: Böylece bir sonraki vites zaten geçilmiştir. Geçiş, çekiř gücü kesintisi olmadan gerçekleşir. Bu, sürüş yapmayı daha konforlu hale getirir ve özellikle de otomatik vites deęiřtirme nihayet manuel kadar hızlı gerçekleşir. Ancak řunu da biliyoruz: Bir otomatik řanzıman böylesine iyi olsa dahi, birçok sürücü viteslerini kendileri deęiřtirmek ister. Bu nedenle pakette, tıpkı motor sporlarında olduęu gibi direksiyon simidi kulakçıkları mevcuttur.

Her iki řanzıman seçeneęinin kullanılabilirlięi motor tipine baęlıdır. Bununla ilgili bilgileri, fiyat listesinde, online Konfigüratör'de veya Mercedes-Benz ortaęınızda bulabilirsiniz. Size danıřmanlık yapmaktan memnuniyet duyuyoruz.

### KISACASI: řANZIMAN SEÇENEKLERİ

**Çift kavramalı řanzıman 7G-DCT**, çekiř gücü kesintisi olmadan hızlı ve yumuřak vites deęiřimine olanak saęlar. Vites deęiřtirme karakteristięi, yakıt tasarruflu ile sportiflik arasında kademeli olarak önceden seçilebilir.

Kısa ve direkt vites deęiřtirme yolları ile **6 ileri oranlı manuel řanzıman** seri vites geçiřleri ve yüksek vites deęiřtirme konforu saęlar.





## Büyüleyici çekiş.

Arazide çok nadir sürüş yaparım, bu nedenle sürekli dört tekerlekten tahriğe ihtiyacım yok. Böyle düşünen, ilerisini de düşünmeli. **Sürekli dört tekerlekten çekiş sistemi 4MATIC** (GLA 200 CDI, GLA 220 CDI ve GLA 250 için isteğe bağlı donanım), sadece arazide büyülemez. Islak zeminde veya karda sürüş güvenliğini iyileştirir. Tahrik gücünü değişken olarak ön ve arka aks arasında dağıtarak, dinamik viraj sürüşünü destekler. Yüksek hızda şerit stabilitesini artırır ve fren müdahaleleri ile her bir tekerleğin patinaj yapmasını önleyerek, gevşek zemindeki hızlanmayı iyileştirir. Deneyin ve görün: Sürekli dört tekerlekten tahrikli bir araç kullanan kimse, bir daha bundan vazgeçemez. 4MATIC donanımının diğer bir bileşeni de özel offroad sürüş programıdır: Değiştirilmiş bir tahrik karakteristiği, özellikle gevşek zemindeki çekişi iyileştirir ve Downhill Speed Regulation (yokuş iniş yardımcısı) (DSR), dik rampa inişlerinde de güvenli ve kontrollü sürüş yapması için sürücüyü destekler.

### SÜSPANSİYON SEÇENEKLERİ

Standart donanım olan **konfor süspansiyon**, yeterince büyük yaylanma mesafesi ve mümkün olan en iyi enine güç dengelemesi ile konfor ve dinamizm arasında iyi bir denge sağlar. Düşük dinamik tekerlek yükü sallanmaları ve düşük salınım ve öne arkaya doğru hareketler, araç kontrolünü ve sürüş güvenliğini iyileştirir.

**Dinamik yol tutuş paketi** 15 mm alçaltılmış süspansiyona ve hıza bağlı direksiyon kuvveti desteği ile değişken manevra aktarımı olan sportif Direct-Steer direksiyon sistemine sahiptir. Daha fazla çeviklik, sürüş konforu ve şerit stabilitesi.

**Offroad konforlu süspansiyon:** Bu seçenekte karoser 30 mm yükseltilmiştir. Bu, yerden daha fazla yükseklik ve genel bakış sağlayan yüksek bir oturma pozisyonu sayesinde arazideki hareket kabiliyetinin iyileşmesini sağlar ve daha çarpıcı bir Offroad görüntüsüne neden olur. Bu seçenek, kendine ait bir manevra uyarlamasına sahiptir.

## GLA, takip ederken dahi öndedir.

Sürücü olarak istediğiniz kadar dikkatli olun. Dikkatiniz düşündüğünüzden daha çabuk dağılır ve aniden bir arkadan çarpma meydana gelebilir. Almanya'daki kazaların yaklaşık dörtte biri, kişilerin yaralanması ile sonuçlanır. Bu rakamı düşürmek de **MB Intelligent Drive**'ın hedefidir. Bu bir tutum, araştırma ruhu ve sorumluluk meselesidir. Fakat somut olarak ne anlama geliyor?

GLA, daha şimdiden standart olarak **COLLISION PREVENTION ASSIST PLUS (çarpışma önleme yardımcısı PLUS)** ile donatılmıştır. Sistem, önde giden araçlara olan mesafe çok az olduğunda sürücüyü görsel olarak ikaz eder. Mesafe azalmaya devam ettiğinde, ilave olarak sesli bir uyarı gerçekleşir. Daha güven verici: Sürücü fren yaptığında, adaptif fren yardımcısı çarpışmayı önlemek için gerekli olan frenleme gücünü sağlayabilir. Bu şekilde, takip eden araçların çok sert bir frenleme nedeniyle arkadan çarpmaları önlenmiş olur. **COLLISION PREVENTION ASSIST PLUS** arkadan çarpma tehlikesinde ve sürücünün tepki vermediği durumlarda, çarpışmayı önlemek veya en azından sonuçlarını azaltmak için bağımsız kısmi frenleme gerçekleştirebilir.

### DAHA FAZLA BİLGİ EDİNİN

COLLISION PREVENTION ASSIST PLUS (çarpışma önleme yardımcısı PLUS) büyük bir bütünün parçasıdır:

**Mercedes-Benz Intelligent Drive**, altında sürücüyü aktif olarak destekleyen ve yükünü hafifleten akıllı teknolojileri birleştirdiğimiz bir çatıdır. Daha fazla bilgi edinin: Bilgisayarınızda veya tablet PC'nizde,

[www.mercedes-benz-intelligent-drive.com](http://www.mercedes-benz-intelligent-drive.com) adresi altında.



### COLLISION PREVENTION ASSIST PLUS (çarpışma önleme yardımcısı PLUS)

COLLISION PREVENTION ASSIST PLUS (çarpışma önleme yardımcısı PLUS)'ın mesafe ikazı, radar sensör sistemi 7 ile 250 km/saat'lik hızlarda öndeki araca olan mesafeyi sürekli olarak kontrol eden, ön bölümde bulunan sensörü baz alır. Duran engeller 7 ile 70 km/saat arasındaki bir hıza kadar algılanabilir.

## Kazasız sürüş vizyonunu takip ediyoruz.

Dünya çapındaki ilk otomobil üreticisi olarak **bütünsel bir güvenlik konsepti** geliştirdik. Bunu, kazaları önlemek, tehlikelere karşı en iyi şekilde tepki vermek ve kaza sonuçlarını azaltmak için, bir Mercedes'in yolcuları ve aynı şekilde tüm diğer trafik katılımcıları için yaptık.

### GÜVENLİ SÜRÜŞ

**ATTENTION ASSIST konsantrasyon kaybı yardımcısı**, özellikle uzun yollarda ve gece sürüşlerinde sürüş güvenliğini arttırabilir. Sürücünün direksiyon tutumu nedeniyle yorgunluğa ve aşırı dikkatsizliğe ait tipik belirtileri algılayabilir ve onu yaklaşan anlık uykuya karşı görsel ve sesli olarak ikaz edebilir.

**Adaptif fren sistemi ADAPTIVE BRAKE** akıllı müdahalelerle frenleme gücünü iyileştirir: Islak zeminde fren diskleri kuru tutulur. Sürücü aniden ayağını gaz pedalından çektiğinde, fren balataları otomatik olarak yaklaştırılır ve rampa çıkışlarında aracın geri kayması önlenir.

İsteğe bağlı **mesafe takip sistemi DISTRONIC PLUS**, özellikle dur kalk trafiğinde öndeki araca olan güvenlik mesafesini korumaya yardımcı olur. Sistem, gerektiğinde kendi başına frenleme yapabilir ve tekrar hızlanabilir.

Radar sensör sistemine sahip isteğe bağlı **kör nokta yardımcısı** trafikteki en büyük tehlike kaynaklarından birini görünür hale getirir. Kör noktada bir araç algılandığında, dış dikiz aynasında kırmızı renkli bir üçgen yanar. İhtiyaca göre ilave olarak bir işitsel ikaz gerçekleşir. Sistem, 30 ile 250 km/saat arasındaki hızlarda etkindir. İsteğe bağlı **şerit takip yardımcısı** 60 ile 200 km/saat arasında şeritten istem dışı çıkıldığını algılayabilir ve sürücüyü direksiyon simidindeki titreşimlerle dokunsal olarak uyarabilir. Kör nokta yardımcısı ile şerit takip yardımcısı da isteğe bağlı **şerit takip paketinin** bileşenidir.

### TEHLİKE DURUMUNDA

İsteğe bağlı **yolcu koruma sistemi PRE-SAFE®** kritik sürüş durumlarını önceden algılayabilir ve olası bir kaza tehlikesinde yolcuların korunması için önlemleri başlatabilir. Buna, örneğin geriye doğru kemer gerdirme veya açık yan camların otomatik olarak kapatılması dahildir.

### BİR KAZA ANINDA

Kapsamlı bir koruma sistemi, yaralanma riskini belirgin şekilde azaltır. Buna, çarpma sırasında otomatik birkaç cm yukarı fırlayarak yayaların, bisiklet sürücülerinin korunmasına yardımcı olan **aktif motor kaputu** dahildir. Yolcular, **9 hava yastığı** (2 tanesi arkadaki isteğe bağlı yan hava yastığıdır) tarafından geniş bir alanda desteklenir.

### BİR KAZA SONRASI

Her MB, ilk yardım konusunda en iyi şekilde eğitilmiştir. Bir kazada motor otomatik durdurulur ve merkezi kilitleme tertibatının kilidi açılır, ikaz flaşörü tertibatı ve acil durum iç mekan aydınlatması etkinleştirilir. İsteğe bağlı COMAND Online'a entegre **MB acil çağrı sistemi**, GPS konum verilerini ve araç bilgilerini iletir. Umarız buna hiçbir zaman gerek kalmaz. MB, kurtarıcıların dünyanın her yerinden ve farklı dillerde internette [www.mercedes-benz.de/rettungsleitfaden](http://www.mercedes-benz.de/rettungsleitfaden) adresinden indirebileceği bir kurtarma talimatı oluşturmuştur.



## İnternet, hayatımızı deęiřtirdi. řimdi sürüşümüzü de deęiřtiriyor.

Navigasyon, telefon, Audio, Video, internet. İsteęe baęlı multimedya sistemi **COMAND Online** ile birçok fonksiyon sürücünün gözünün önünde ve elinin altındadır. Görüntü, yüksek çözünürlükte ve renkli olarak 17,8 cm boyutundaki CENTRAL MEDIA DISPLAY’de saęlanır. Kullanımı kolay ve sezgiseldir. Yüksek kalitede topografik harita gösterimine sahip hızlı bir sabit disk navigasyonu, rahat bir şekilde sizi gideceęiniz yere ulařtırır.

Bir mobil telefon ile kombinasyon halinde, araç dururken internet sayfalarını çağırarak ve sürüş sırasında özel hedef araması, hava durumu veya internet radyosu gibi Mercedes-Benz uygulamalarını ücretsiz kullanmak mümkündür. İsteęe göre eğlenceyi; bir DVD oynatıcısı, radyo, Audio verileri için 10 GB’lık hafıza alanı ve harici cihazların baęlantısı için ara yüzler saęlar. COMAND Online’in öne çıkan dięer özellikleri; sesli kullanım sistemi LINGUATRONIC, serbest konuşma fonksiyonuna sahip bir Bluetooth® arayüzü ve ayrıca Audiostreaming ile müzik aktarımıdır.

### GLA’NIZ İÇİN DAHA FAZLA BİLGİ VE EĞLENCE SİSTEMİ INFOTAINMENT ÖZELLİKLERİ

Sürücü, orta konsoldaki kontrol düęmesi ile çığır açan grafik tasarımıyla merkezi ekran CENTRAL MEDIA DISPLAY’deki gerekli fonksiyonları kumanda eder.

Kompakt navigasyon modülü **Becker® MAP PILOT** ile Audio 20 CD, sezgisel kumanda edilen, eksiksiz navigasyon sistemine dönüşür.

Multimedya sistemi **Audio 20 CD**, Bluetooth® ile mobil cihazlara baęlanmayı mümkün kılar. Radyo, çift tuner, CD sürücüsü, telefon tuř takımı, 14,7 cm’lik CENTRAL MEDIA DISPLAY’i içerir.

↳ Dijital işletme talimatı ile bilgiler, merkezi ekran üzerinden doğrudan araç içerisinde çağrılabilir.

**www.mercedes-benz.de/betriebsanleitung** adresi altında GLA’yı interaktif olarak keşfedebilirsiniz. Akıllı telefon veya tablet PC için uygulama olarak da temin edilebilir.



## En son ne zaman bir konsere gittiniz?

Bas kutusu dahil on iki hoparlör ve bir 9 kanallı DSP amplifikatörü ile 450 W gücündeki isteğe bağlı **Harman Kardon® Logic 7® Surround ses sistemi**, hem stereo hem de COMAND Online ile bağlantılı olarak ilaveten DTS ve Dolby-Digital-5.1 formatında da mükemmel bir ses deneyimi sağlar. Daha fazlası: GLA'nın iç mekanını küçük bir konser salonuna dönüştürür.

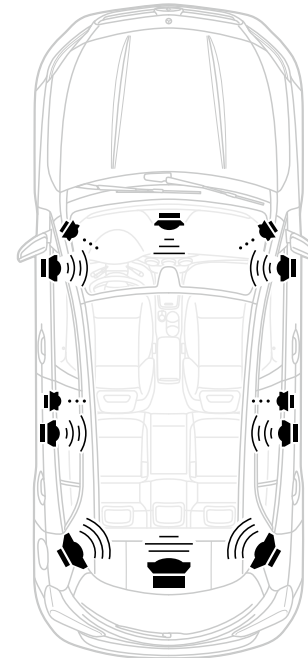

- Merkezi hoparlörler
- Tiz ses hoparlörleri
- Alçak/Orta frekans hoparlörleri
- Orta frekans hoparlörleri
- Bas hoparlörleri

Çok kanallı ses dağılımı teknolojisi Logic 7®, otantik bir Surround ses deneyimi sağlar. Her koltukta 360°'lik bir ses deneyimi için, en uygun şekilde yolcu bölümünün tamamına uyarlanmıştır.

## Parlar, hem de çok aydınlık şekilde.

Işıklandırılmamış bir yol düşünün, boş bir otoyol. Neredeyse görülemeyen bir viraj veya sis. Görüyorsunuz: Neredeyse her sürüş durumu farklı görünüyor. Her zaman en iyi görüş şartları için, GLA istek üzerine akıllı ışık ile temin edilebilir. Otomatik Bi-Xenon farlara sahip **akıllı ışık sistemi** otomatik olarak kendini sürüş koşullarına uyarlar. Daha iyi görmek ve daha iyi görünmek: Farların karakteristik aydınlatma grafiği, güvenlik faktörüne ilave olarak gündüz ve gece benzersiz, son derece modern bir ön ve arka tasarım sunar. Özel olarak tasarlanmış olan arka lambalar fiber optik teknolojisine, sinyaller, fren lambası ve arka sis lambaları LED teknolojisine sahiptir.

### AKILLI IŞIK SİSTEMİ

Tamamen somut haliyle **akıllı ışık sistemi**: **1** | Şehirlerarası yollarda yolun sol kenarı, özellikle sis farı açıkken de belirgin şekilde daha iyi aydınlatılır. **2** | Otoyollarda görüş mesafesi yüzde 60'a kadar artar. **3** | Aktif viraj lambası, virajlardaki güvenliği artırır **4** | ve dönüş lambası, ilave ışık ile dönüş tarafındaki aydınlatmayı iyileştirir. Genişletilmiş sis fanı fonksiyonu, sisten yansıyan ışığın gözü kamaştırmasını azaltır. Buna ilave olarak, istek üzerine **otomatik uzun far yardımcısı** temin edilebilir: Uzun far açıkken, karşıdan gelen araç sürücülerinin gözlerini kamaştırmadan, farlarda mümkün olan en iyi aydınlatma mesafesini sağlar.

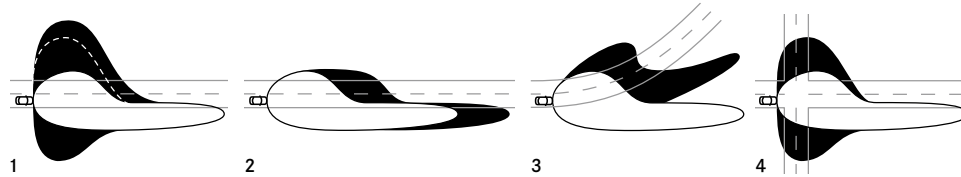

İç mekanda daha yüksek bir değer algılaması ve araç içerisinde en iyi görünürlük, istek üzerine **ışık ve görüş paketi** ile sağlanır. Diğerlerinin yanı sıra, konfor ve güvenliği arttıran ilave fonksiyon aydınlatmasından ve iç mekana daha fazla atmosfer katan bir ambiyans aydınlatmasından oluşur.

## İleriye bakmak ve arkanızda neler olduğunu görmek.

Geri geri park etmek ve manevra yapmak. Bir sürücü için daha keyifli durumlar vardır. Ancak bir zamanlar zahmetli olan şey, artık oldukça rahat olacak. İsteğe bağlı **geri görüş kamerası**, geri vitese geçildiğinde otomatik olarak açılır ve sürücüyü merkezi ekran CENTRAL MEDIA DISPLAY'de aracın arkasında kalan alanı gösterir. Dinamik yardımcı çizgiler manevra için net bir yön tayini sağlar. Örneğin bir garajdan geri geri çıkarken, yayaları veya araçları daha erken algılayabilmek için 180°'lik bir geniş açı görüntüsüne geçiş yapılabilir. Kullanımdan sonra kamera otomatik olarak tekrar içeri doğru katlanır ve böylece kirlenmelere karşı en iyi şekilde korunur.

### RAHATINIZA BAKIN

İstek üzerine temin edilebilen PARKTRONIC<sup>1</sup> e sahip **aktif park yardımcısı**, hem park yeri aramasını hem de boyuna ve enine park boşluklarına park edilmesini ve buradan çıkılmasını kolaylaştırır. Aracı otomatik olarak park boşluklarına yönlendirir ve bu sırada manevra ve fren işlerini sürücünün devralır<sup>1</sup>.

**Trafik levhaları yardımcısı** (isteğe bağlı donanım COMAND Online'in bileşeni) kamera yardımıyla hız sınırlamalarını ve sollama yasaklarını algılayarak sürücüyü gösterebilir.

➤ **Mercedes-Benz Intelligent Drive** hakkında daha fazla bilgi edinin. Altında, sürücüyü aktif olarak destekleyen ve yükünü hafifleten akıllı teknolojileri birleştirdiğimiz çatı. Bilgisayarınızda veya tablet PC'nizde, <http://techcenter.mercedes-benz.com> adresi altında.

<sup>1</sup> Sadece otomatik şanzıman 7G-DCT ile bağlantılı olarak.





## Panoramik sunroof.

Işık ve havadan atmosfer oluşur: Geniş cam yüzeyleri ile isteğe bağlı panoramik sunroof, özellikle aydınlık ve samimi bir ambiyans sağlar. Arka alandaki sabit bir panoramik cam tavandan ve öndeki bir elektrikli sürgülü sunroof'tan oluşur. Güneşten koruyan elektrikli iki stor perde, güçlü güneş ışınlarında gölge sağlar. Cam tavan, kaldırılmış konumdayken kendini otomatik olarak üç kademe halinde güncel sürüş hızına göre uyarlar. Yüksek hızda cam tavan alçalır. İç mekandaki gürültü seviyesi ve hava sirkülasyonu azalır. Ters durumda, düşük hızda tekrar kalkar.



### MÜKEMMEL BİR HAVA İÇİN DAHA FAZLASI

Henüz sürüşe başlamadan önce araç iç mekanı isteğe bağlı **park kaloriferi** ile önceden zaman ayarı veya uzaktan kumanda üzerinden ısıtılabilir veya havalandırılabilir. Böylece kışın zaman alan, buzlanmış camların kazınması işlemine gerek kalmaz.

İsteğe bağlı klima otomatığı **THERMOTRONIC** iki bölge ile araçta bireysel bir rahatlatıcı ortam sağlar. Sürücü ve ön yolcu, birbirinden bağımsız olarak sıcaklığı ayarlayabilirler. Klima, sensörler yardımıyla otomatik olarak istenen sıcaklık seviyesinde tutulur.



## Bagaj organizasyon paketi.

Bagajda solda ve sađdaki file antalar ile bir katlanabilir kutu daha fazla dzen ve gvenlik sađlar. Arka koltuk sırasının koltuk sırt dayanakları 15° daha dik bir konuma getirilebilir. Buna kargo konumu denir. Bylece bagaj hacmi 60 litre arttırılarak, 421'den 481 litreye ykseltilebilir. Koltuk sırt dayanađının dik konumunda, arka koltuk sırası yolcular iin kullanılmaya devam edebilir. Bebek koltukları da srş ynnn tersine monte edilebilir. Bagajdaki 12 V'luk bir priz, bu pratik paketi tamamlar. Bunun haricinde; konfor koltuklar, n yolcu koltuđunun manuel koltuk ayarı ve de isteđe bađlı koltuk konfor paketi ile bađlantılı olarak, n yolcu koltuđunun koltuk sırt dayanađı, uzun nesnelere de tařınabileceđi řekilde ne dođru katlanabilir.

### KONFORLU VE GVENLİ BİR YKLEME İİN DAHA FAZLASI

Konforlu ykleme ve bořaltma iin isteđe bađlı **EASY-PACK elektrikli aılan ve kapanan bagaj kapađı**, sadece bir dđmeye basılarak elektromekanik olarak aılabilir ve kapanabilir.

Bu kadar dzen olmalıdır da zaten: İsteđe bađlı **eřya gz paketi**; tavandaki kumanda nitesinde bulunan bir gzlk koyma yeri, n koltukların altındaki eřya gzleri (src koltuđunun altındaki eřya gz, isteđe bađlı donanım yangın sndrc mevcut olduđunda iptal edilir), n koltukların arka tarafında bagaj fileleri ve n yolcu ayak blmesinde bir bagaj filesinden oluřur.

Bagaj alanının bytlmesi iin arka blmde sol ve sađ **koltuk sırt dayanakları**, ayrı ayrı veya komple ne dođru katlanabilir.







## GLA 45 AMG 4MATIC. Profesyonel sporlar.

Görüyorsunuz: Dışı da, içi de tutarlı bir AMG tasarımı. En ince ayrıntısına kadar. Zaten tahmin ediyorsunuzdur: Etkileyici bir güç, bitmez tükenmez bir çekiş, inanılmaz bir yavaşlama. Görüklerinize inanın.

### DIŞ GÖRÜNÜMDE ÖNE ÇIKAN ÖZELLİKLER

AMG tasarımı ve mat titanyum grisi renge çift çatalı AMG radyatör ızgarası ve "AMG" yazısı

Çift egzoz çıkışı tasarımı iki kromajlı egzoz çıkışına sahip AMG spor egzoz tertibatı

235/45 R 19 lastikleri olan, titanyum grisi renge ve parlak tornalanmış 5 çift kol tasarımı AMG hafif alaşım jantlar

### İÇ MEKANDA ÖNE ÇIKAN ÖZELLİKLER

ARTICO suni deri/Kırmızı kontrast süsleme dikişleri ve kırmızı designo emniyet kemerlerine sahip mikrofiber DINAMICA spor koltuklar

Kırmızı havalandırma çıkışı halkaları

Alt tarafı düzleştirilmiş ve vites değiştirme kulakçıklarına sahip, 3 kol tasarımı, deri kaplı çok fonksiyonlu spor direksiyon simidi

AMG ana menüye ve AMG Start-up ekranına sahip AMG gösterge tablosu

AMG DRIVE UNIT

## GLA 45 AMG 4MATIC teknolojisi.

GLA 45 AMG 4MATIC'in üstün performansı ve verimliliği, zorlu geliştirme çalışmalarının sonucudur. 2,0 litrelik 4 silindirli yenilikçi AMG turbo motor, sadece 2 litrelik silindir hacmi ile 265 kW (360 BG) güç sunar. Bu, her bir litrelik silindir hacmi başına 133 kW'lık (181 BG) bir azami güce denktir. 450 Nm'lik bir torka sahip üstün performanslı motor, aracı 4,8 saniye içinde 0'dan 100 km/saat'e hızlandırır. Bu güç değerlerinde yakıt tüketimi ölçütleri belirlenmiştir: GLA 45 AMG 4MATIC, ECO Start-Stop fonksiyonu sayesinde, karma olarak sadece 7,5 lt/100 km tüketir.

Bu motor, AMG felsefesi "one man, one engine"e göre tamamen el işçiliğiyle üretilir. Bu, sorumlu AMG teknisyeninin AMG motor plakası üzerindeki imzasından belirgin bir şekilde anlaşılır.

---

**AMG SPEEDSHIFT MCT 7 ileri oranlı spor şanzıman** 3 sürüş programına, ara gaz ve Racestart fonksiyonuna sahiptir.

---

**3 kademeli elektronik stabilite programı ESP®** ile sürekli 4 tekerlekten çekiş sisteminin karakteristiği, güvenliği vurgulanmış sportiftikten kapalı yarış pistlerindeki en iyi performansa kadar ayarlanabilir.

---

**Yüksek performanslı AMG fren tertibatı** büyük boyutlu, içten havalandırılmalı ve delikli fren diskleri ile mükemmel yavaşlama değerleri sağlar.

---

Elektromekanik **AMG hız duyarlı spor direksiyon simidi**, **AMG spor süspansiyon**, **AMG akslar** ve performans odaklı **sürekli 4 tekerlekten çekiş sistemi 4MATIC**'ten oluşan bileşim, hissedilir derecede hassas ve çevik bir sürüş tutumu oluşturur.

---





## AMG Performance Studio.

AMG Performance Studio'da, GLA 45 AMG 4MATIC'e daha fazla AMG ruhu veren isteğe bağlı donanımlardan geniş bir yelpaze bulabilirsiniz. Özelliklerden biri AMG Performance süspansiyon sistemidir: Süspansiyon ve sönümlenmenin %20 kadar daha sert uyarlanmasıyla aracın çapraz dinamikleri artar. Sürücü ve ön yolcu için, arttırılmış yanıl desteğiyle daha güçlü konturlanmış koltuk şekilli ve entegre koltuk başlıklı AMG Performance spor koltuklarını öneriyoruz. AMG aerodinamizm paketiyle dinamikleri daha etkileyici şekilde tasarlayabilirsiniz.

---

AMG aerodinamizm paketi

---

AMG dış mekan karbon-fiber paketi

---

AMG gece paketi

---

AMG karbon dış aynalar

---

Yaklaşık %20 daha sert uyarlanmış AMG Performance süspansiyon sistemi

---

Daha keskin motor sesine sahip AMG performans egzoz tertibatı

---

Siyah/Alcantara Nappa deri AMG Performance direksiyon simidi, kabartmalı AMG armasına sahip E-SELECT vites seçme kolu ve AMG armalı anahtar

---

AMG Performance spor koltuklar

---

235/40 R 20 lastikleri olan, mat siyah renginde ve jant flanşı parlak tormalanmış 10 kol tasarımı AMG hafif alaşım jantlar

---

235/40 R 20 lastikleri olan, titanyum grisi renginde ve parlak tormalanmış 10 kol tasarımı AMG hafif alaşım jantlar

---

AMG karbon süsleme

---

Kırmızı renkli fren kaliperleri

---





## Standart donanım.

GLA'yı en ince ayrıntısına kadar son derece bireysel olarak bir araya getirebilirsiniz. Sayısız donanım seçenekleri sizi bekliyor. Ya da rahatınıza bakın ve sadece kapsamlı standart donanımın keyfine varın.

### DAHA FAZLA BİLGİ EDİNİN

Böylesine güzel olsa da, bu sadece bir ilk izlenimdir. Standart donanımın tamamı için, lütfen online olarak da görebileceğiniz fiyat listesine bakın.

### DIŞ GÖRÜNÜMDE ÖNE ÇIKAN ÖZELLİKLER

215/60 R 17 lastikleri olan, jant kapaklı 10 delik tasarımlı çelik jantlar

Gümüş renkli, 2 çitallı radyatör ızgarası

Isı yalıtımlı cam, yeşil, çepçevre

Konforlu süspansiyon

Hıza bağlı direksiyon kuvveti desteğine sahip hıza duyarlı spor direksiyon

Önde ve arkada gümüş renkli optik araç altı koruması

"Mercedes-Benz" yazılı kapı eşikleri

### İÇ MEKANDA ÖNE ÇIKAN ÖZELLİKLER

Önde, Coari kumaşından döşemeler ve süsleme dikişli konfor koltuklar  
12 tuşa ve gümüş krom renginde süslemeye sahip 3 kollu çok fonksiyonlu direksiyon

Gri tavan döşemesi

Renkli çok fonksiyonlu ekranlı gösterge tablosu

Klima tertibatı

CENTRAL MEDIA DISPLAY, orta kol dayanağında USB arayüz ve Bluetooth®'lu radyo Audio 20 CD









## Güven verici derecede şık: Style tasarım konsepti.

İster şehirde turlarken, isterse doğada aktif tatil yaparken: Birbirine mükemmel şekilde uyarlanmış olan kaliteli tasarım ve konfor donanımları kendine güven ve bireysellik yayıyor.

### DIŞ GÖRÜNÜMDE ÖNE ÇIKAN ÖZELLİKLER

215/60 R 17 lastikleri olan 5 çift kol tasarımlı hafif alaşım jantlar

Krom süslemeli, gümüş renkli, 2 çitallı radyatör ızgarası

Krom yükleme eşiği süsleme çıtası

Krom yükleme eşiği koruması

Parlak siyah alüminyumdan portbagaj

Önde ve arkada gümüş renkli optik araç altı koruması

### İÇ MEKANDA ÖNE ÇIKAN ÖZELLİKLER

ARTICO suni deri/Çarpıcı makosen dikişli Dourados kumaşı döşemelere sahip konfor koltuklar

Koltuk konfor paketi

Karbon yapılı süslemeler (H74)

3 kollu çok fonksiyonlu deri direksiyon simidi ve vites değiştirme kolu

2 tüp tasarımlı, gümüş renkli tüp plakalı ve kırmızı ibrelî gösterge tablosu



## İlham verici şekilde ilerici: Urban tasarım konsepti.

Metropol gibi bir Mercedes. Her bakışta yeni, olağanüstü tasarımı ve iç mekanda son derece bireysel bir stili keşfedin.

### DIŞ GÖRÜNÜMDE ÖNE ÇIKAN ÖZELLİKLER

235/50 R 18 lastikleri olan 5 çift kol tasarımlı hafif alaşım jantlar

Krom süslemeli, gümüş renkli, 2 çitalı radyatör ızgarası

Entegre edilmiş egzoz çıkışlarına sahip kromajlı iki çıkışlı egzoz tertibatı

Kromdan yükleme eşiği süsleme çubuğu ve yükleme eşiği koruması

Alüminyum portbagaj

Önde ve arkada koyu krom renkli optik araç altı koruması

### İÇ MEKANDA ÖNE ÇIKAN ÖZELLİKLER

Kontrast süsleme dikişli ARTICO suni deri/Corumba kumaşı döşemelere sahip sportif koltuklar

Koltuk konfor paketi

Gümüş (H50) veya antrasit (H51) rengi süslemeler<sup>1</sup>

3 kol tasarımlı, tutma yerleri delikli ve kontrast süsleme dikişli çok fonksiyonlu deri direksiyon simidi

2 tüp tasarımlı, gümüş renkli tüp plakalı ve kırmızı ibreli gösterge tablosu

<sup>1</sup> Urban tasarım konseptinin bileşeni olarak H50, seçime göre ek ücret ödmeden isteğe bağlı donanım olarak H51.







## Sürükleyici şekilde dinamik: AMG tasarım konsepti.

GLA'yı görsellik, sürüş keyfi ve benzersizlik konusunda daha fazla sportifliğe yöneltin. AMG tasarım konsepti; kapsamlı bir AMG tasarımı, sürüş dinamiğinin artırılması için önlemler ve hem dışarıda, hem de içeride sportif vurgular içerir.

<sup>1</sup> İstek üzerine; konfor süspansiyon alçaltmasız ve Direct-Steer direksiyon sistemi ek ücret ödmeden temin edilebilir.

### DIŞ GÖRÜNÜMDE ÖNE ÇIKAN ÖZELLİKLER

Ön apronda, yan marşpiyel kaplamalarında süslemeli AMG tasarımı, arka tampon eteğinde mat titanyum grisi süsleme

235/50 R 18 lastikli, titanyum grisi, parlak tornalanmış 5 kol tasarımlı AMG hafif alaşım jantlar

Krom süslemeli, gümüş, 2 çatal radyatör ızgarası

15 mm alçaltmalı dinamik yol tutuş paketi, Direct-Steer direksiyon sistemi<sup>1</sup>

Delikli ön fren diskleri, "Mercedes-Benz" yazılı ön fren kaliperleri

Entegre egzoz çıkışı kromajlı 2 çıkışlı egzoz tertibatı

### İÇ MEKANDA ÖNE ÇIKAN ÖZELLİKLER

ARTICO suni deri/Kırmızı kontrast dikişli mikrofiber DINAMICA döşemelere sahip sportif koltuklar

Koltuk konfor paketi

Boylamasına taşlanmış açık renkli alüminyum süsleme (H79)

Alt tarafı düzleştirilmiş, tutma yerleri delikli ve kırmızı kontrast süsleme dikişlerine sahip, 3 kollu, deri kaplı çok fonksiyonlu spor direksiyon simidi

Siyah tavan döşemesi

2 tüp tasarımlı, gümüş renkli tüp plakalı ve kırmızı ibreli gösterge tablosu



## Exclusive paketi.

İç mekanda konfor, kalite ve tasarım konusunda özel artı için, yüksek kaliteli donanımlardan oluşan şık şekilde uyarlanmış bir kombinasyon.

### BİLEŞENLERE GENEL BAKIŞ

Önde, ısıtılmalı ve 4 yönlü sırt desteğine sahip spor koltuklar; istek üzerine kontrast süsleme dikişli ve delikli pedlere sahip siyah, kristal grisi veya fındık kahvesi deri döşemeler

Koltuk konfor paketi

İpek mat açık kahverengi (H19) kavak ağacı veya parlak kahverengi ceviz ağacı (H14) süsleme

3 kollu, tutma yerleri delikli çok fonksiyonlu deri direksiyon simidi

Gümüş krom uygulamalı Nappa deri vites değiştirme kolu (6 ileri oranlı manuel şanzıman ile bağlantılı olarak)

Kontrast süsleme dikişli ARTICO suni deri gösterge paneli

2 tüp tasarımlı, gümüş renkli tüp plakalı ve kırmızı ibrelî gösterge tablosu

Kontrast süsleme dikişli ARTICO suni deri kapı orta alanları

Gümüş krom süslemeli ve kontrast süsleme dikişli kapı kol dayanakları

Siyah kumaş tavan döşemesi (isteğe bağlı gri renkli kumaş tavan döşemesi)<sup>1</sup>

Kauçuk giydirmeli, polisajlı paslanmaz çelikten spor pedallar (AMG tasarım konsepti ile bağlantılı olarak)

Donanım renginde şeritleri olan fitilli kadife paspaslar

Yan camlar ve isteğe bağlı panoramik sunroof için kızılötesi alıcı üzerinden yaz açma/kapama fonksiyonuna sahip konforlu kapatma tertibatı

<sup>1</sup> Gri renkli tavan döşemesi sadece siyah deri veya kristal grisi deri ile bağlantılı olarak temin edilebilir.

## Gece paketi.

Dış görünüm için seçilmiş parlak siyah tasarım öğeleri ile gece paketi, araca sportif ve etkileyici bir karakter katar.

### BİLEŞENLERE GENEL BAKIŞ

---

Krom süslemeye sahip parlak siyah 2 çitallı radyatör ızgarası

---

Siyah renkli dış aynalar

---

B direğinden itibaren koyu renkli, ısı yalıtımlı cam

---

Parlak siyah alüminyum portbagaj

---

Parlak siyah yükleme eşiği çubuğu

### Urban tasarım konsepti ile bağlantılı olarak ilave öğeler:

Önde ve arkada parlak siyah optik araç altı korumasına sahip tamponlar ve 235/50 R 18 lastikleri olan siyah renkli ve parlak tormalanmış 5 çift kol tasarımlı hafif alaşım jantlar

### AMG tasarım konsepti ile bağlantılı olarak ilave öğeler:

Ön apronda ve yan marşpiyel kaplamalarında süslemeleri olan AMG tasarımı ve ayrıca arka tampon eteğinde parlak siyah süslemesi ve 235/45 R 19 lastikleri olan 5 kol tasarımlı, siyah ve parlak tormalanmış hafif alaşım jantlar

---



## AMG Exclusive paketi.

AMG tasarım konseptine dayanan, iç mekan için kaliteli donanımlardan oluşan bu kombinasyon en üst seviyede benzersizlik, bireysellik ve sportiflik sunar. Açıklayıcı bir örnek: Kırmızı kontrast süsleme dikişli siyah deri RED CUT döşemeler.

Önde, kırmızı kontrast süsleme dikişleri ve 4 yönlü sırt desteği olan siyah deri RED CUT döşemelere sahip ısıtmalı spor koltuklar

Koltuk konfor paketi

Boylamasına taşlanmış açık renkli alüminyum süsleme (H79)

Alt tarafı düzleştirilmiş, kırmızı kontrast süsleme dikişli ve tutma yerleri delikli, 3 kollu, deri kaplı çok fonksiyonlu spor direksiyon simidi

Kırmızı kontrast süsleme dikişli ve delikli deri vites değiştirme kolu

Kırmızı kontrast süsleme dikişli ARTICO suni deri gösterge paneli

2 tüp tasarımlı, gümüş renkli tüp plakalı ve kırmızı ibrelî gösterge tablosu

Kırmızı kontrast süsleme dikişli ARTICO suni deri kapı orta alanları

Gümüş krom süslemeli ve kırmızı kontrast süsleme dikişli kapı kol dayanakları

Siyah tavan döşemesi

Kauçuk giydirmeli, polisajlı paslanmaz çelikten spor pedallar

Siyah şeritli ve kırmızı süsleme dikişli fitilli kadife paspaslar

Yan camlar ve isteğe bağlı panoramik sunroof için kızılötesi alıcı üzerinden yaz açma/kapama fonksiyonuna sahip konforlu kapatma tertibatı





## Orijinal aksesuarlar.

GLA, neredeyse hiç bir isteği karşılıksız bırakmaz ve bu istekler için orijinal aksesuarlar mevcuttur. Burada, sürüşü daha güzel, daha pratik ve daha bireysel yapan neredeyse her şeyi bulabilirsiniz. Seçenekler ne kadar çeşitli olsa da, talep de öylesine tektir: Her bir aksesuar parçası, Mercedes-Benz'in yüksek kalite standartlarına göre GLA için özel olarak geliştirilmiştir. Tüm seçenekleri online olarak [www.mercedes-benz-accessories.com](http://www.mercedes-benz-accessories.com) adresi altında bulabilirsiniz.

- 1 Kaydırmaz etkiye sahip, darbeye dayanıklı polietilenden düz **bagaj haznesi**. Gıda güvenliğine uygun. Ayrıca temin edilebilen saklama kutularının sabitlenmesi için kертikli yapıya sahip.
- 2 Azami altı çift kayak veya dört snowboard için yer sunan, kilitlenebilen **kayak ve snowboard taşıyıcısı New Alustyle "Konfor"**. Pratik bir dışarı çekme fonksiyonu sayesinde eşyalar kolayca yüklenebilir ve indirilebilir.
- 3 Yaklaşık 400 litrelik bir hacme sahip Mercedes-Benz **portbagaj 400**. Daha kolay açıp kapatmak için her iki tarafta tutma çıtasına sahiptir. Mat gümüş ve metalik siyah renklerinde temin edilebilir. Azami yük: 75 kg.
- 4 İsteğe bağlı olarak iki veya üç bisikletin güvenli bir şekilde taşınabilmesi için konforlu, kilitlenebilen **arka bisiklet taşıyıcısı**. Römork tertibatına son derece kolay montaj sağlar ve aynı şekilde bisikletleriniz taşıyıcıya kolayca sabitlenebilir. Her bir bisiklet rayı için azami 30 kg'lık yükleme kapasitesi. Bu nedenle çoğu E-Bike için uygundur. Akıllı kaydırma mekanizması sayesinde bagaj kapağı hala açılabilir. Taşıyıcılar, bagaj alanında, yazlıkta veya evde fazla yer kaplamadan saklanabilmeleri için rahatlıkla katlanabilirler.



## İsteğe bağlı donanımlar.

GLA'nın size ait olması için sayısız seçenek mevcuttur. Kısa süre öncesine kadar üst seride bulunmayan etkileyici küçük ayrıntılardan konfor donanımlarına kadar. Fiyat listesi ile bu katalogta araştırmalarınızı sakince yapabilirsiniz veya online olarak, [www.mercedes-benz.com.tr](http://www.mercedes-benz.com.tr) adresi altında GLA'yı bizzat yapılandırabilirsiniz.



- 1 Kompakt navigasyon modülü **Becker® MAP PILOT** ile Audio 20 CD, sezgisel olarak kumanda edilebilen, eksiksiz bir navigasyon sistemine dönüşür. Soket bağlantısı ile dikkat çekmeden torpido gözüne takılabilir ve istendiği zaman çıkartılabilir.
- 2 **Otomatik klima THERMOTRONIC**, iki bölge ile bireysel rahatlatıcı bir ortam sağlar. Sürücü ve ön yolcu, birbirinden bağımsız olarak sıcaklığı ayarlayabilirler. Klima, sensörler yardımıyla otomatik olarak istenen sıcaklık seviyesinde tutulur.
- 3 Anahtarı elinize almadan araca binin ve çalıştırın: Elektronik erişim ve sürüş yetki sistemi **KEYLESS-GO** bunu mümkün kılar. Kapıların dışarıdan anahtarsız olarak kilitlemesi de aynı şekilde konforludur.
- 4 Araç içerisinde en iyi görünürlük ve iç mekanda daha yüksek bir değer algılaması **ışık ve görüş paketi** ile sağlanır. Konfor ve güvenliği arttıran ilave fonksiyon aydınlatmasından ve iç mekana daha fazla atmosfer katan ambiyans aydınlatmasından oluşur. Elektronik olarak kumanda edilen yağmur sensörü, yağmurlu havada sürüşü rahat bir hale getirir ve etkinleştirilmiş aralıklı silme sırasında otomatik olarak sileceklerin uygun silme frekansında çalışmasını sağlar.





5 Fiber optik teknolojisine sahip standart arka lambalar isteğe bağlı Bi-Xenon farlar veya **akıllı ışık sistemi** ile bağlantılı olarak sürüş yönü göstergesi, LED teknolojisine sahip fren ve arka sis lambası ile tamamlanır.

6 Konforlu yükleme ve boşaltma için **EASY-PACK bagaj kapağı**, sadece bir düğmeye basılarak elektromekanik olarak açılabilir ve kapanabilir. Kapağın çarpmasını önlemek için her konumda durdurulabilir ve açılma açısında sınırlandırılabilir.

7 Alüminyum **portbagaj** veya parlak siyah alüminyumdan tavan rayı, ahenkli bir şekilde araç tasarımına entegre edilmiştir ve çeşitli tavan bagaj taşıyıcıları için temel görevi görür.

8 **Offroad konfor süspansiyon** ile karoser 30 milimetre yükseltilir. Bu, yerden yüksekliğin daha fazla olması sayesinde arazide iyileştirilmiş hareket kabiliyeti, daha yüksek oturma pozisyonu ve daha çarpıcı bir Offroad görüntüsü sağlar.



58

R00



R08



R01R



R39



R48



R31



R38



R77R

## Jantlar.

Sadece teorik olarak bile jantlar vazgeçilmezdir. Fakat duygusal olarak da birçok kişi için şunlar geçerlidir: Hayalinizdeki otomobil için neredeyse hiç bir şey mükemmel jant kadar önemli değildir. Bu nedenle sizin için son derece geniş ve farklı seçenekleri bir araya topladık.

### STANDART VE İSTEĞE BAĞLI DONANIMLAR

R00 215/60 R 17 lastikleri olan, jant kapaklı 10 delik tasarımlı çelik jant (standart donanım)

R48 215/60 R 17 lastikleri olan 5 çift kol tasarımlı, hafif alaşım jant (isteğe bağlı donanım, Style tasarım konseptinin bileşeni)

R08 215/60 R 17 lastikleri olan çok kol tasarımlı hafif alaşım jant (isteğe bağlı donanım)

R31 235/50 R 18 lastikleri olan 5 çift kol tasarımlı, hafif alaşım jant (isteğe bağlı donanım, Urban tasarım konseptinin bileşeni)

R01R 235/50 R 18 lastikleri olan siyah ve parlak tormalanmış 5 çift kol tasarımlı hafif alaşım jant (isteğe bağlı donanım, Urban tasarım konsepti ile bağlantılı olarak gece paketinin bileşeni)

R38 235/50 R 18 lastikleri olan 5 çift kol tasarımlı hafif alaşım jant (isteğe bağlı donanım)

R39 235/45 R 19 lastikleri olan, termolit grisi renğinde ve parlak tormalanmış 5 kol tasarımlı AMG hafif alaşım jant (isteğe bağlı donanım)



65R



635



664



59



633



655



754



778

## ORİJİNAL AKSESUARLAR

77R 235/45 R 19 lastikleri olan 5 çift kol tasarımı, vanadyum grisi renginde hafif alaşım jant<sup>1</sup> (isteğe bağlı olarak fabrika çıkışlı da temin edilebilir)

65R 235/45 R 19 lastikleri olan 5 çift kol tasarımı, siyah ve parlak tormalanmış hafif alaşım jant<sup>1</sup> (fabrika çıkışlı olarak da isteğe bağlı donanım)

## AMG

633 235/50 R 18 lastikli, titanyum grisi ve parlak tormalanmış 5 kol tasarımı AMG hafif alaşım jant (AMG tasarım konseptinin bileşeni)

635 235/45 R 19 lastikli, titanyum grisi ve parlak tormalanmış 5 kol tasarımı AMG hafif alaşım jant (isteğe bağlı)

655 235/45 R 19 lastikli siyah, parlak tormalanmış 5 çift kol tasarımı AMG hafif alaşım jant (isteğe bağlı donanım, AMG tasarım konsepti ile bağlantılı olarak gece paketinin bileşeni)

664 235/45 R 19 lastikleri olan 5 kol tasarımı, siyah ve jant flanşı parlak tormalanmış AMG hafif alaşım jant (isteğe bağlı donanım)

754 235/45 R 19 lastikleri olan, titanyum grisi renginde ve parlak tormalanmış 5 çift kol tasarımı AMG hafif alaşım jant (GLA 45 AMG 4MATIC için standart donanım)

758 235/40 R 20 lastikleri olan, titanyum grisi renginde ve parlak tormalanmış 10 kol tasarımı AMG hafif alaşım jant (GLA 45 AMG 4MATIC için isteğe bağlı donanım)

778 235/40 R 20 lastikleri olan 10 kol tasarımı, mat siyah ve jant flanşı parlak tormalanmış AMG hafif alaşım jant (GLA 45 AMG 4MATIC için isteğe bağlı donanım)

<sup>1</sup> Orijinal aksesuar jantlar lastiksiz teslim edilir.



Burada, C-Serisi örneğinde gösterilen "Mercedes me" servis dünyası, henüz tüm ülkelerde kullanıma sunulmamaktadır.

Mercedes *me*

Bir sonraki büyük yeniliğimiz  
sizin imzanızı taşıyor.

Siz yeni sorular sorarsınız, Mercedes-Benz size yeni bir cevap verir: Mercedes me. Yenilikçi, bireyselleştirilmiş mobilite, bağlantı, servis ve finansman hizmetlerinden oluşan büyüleyici bir hizmet ve macera dünyası. Yeni, basit ve zamana uygun: [www.mercedes.me](http://www.mercedes.me)

An itibariyle yeni portal sizin için açılmıştır. 24 saat boyunca akıllı telefonunuzda, tablette veya PC'de. Yeni MB teknolojilerini herkesten önce öğrenin, bir sonraki servis randevunuzu kararlaştırın veya hayallerinizdeki araca yönelik bireysel finansman seçenekleri hakkında bilgi edinin. Araca binin. Yarının hizmet dünyasını birlikte tasarlayalım.

## Mercedes me. Yeni bir hizmet dünyasına hoş geldiniz.

Mercedes me altında, hizmet dünyamızın içerisinde en iyilerini seçip bir araya getiriyoruz. Böylece sizi büyülemek, size ilham vermek ve sizi şaşırtmak istiyoruz. Hem de başından beri: Mercedes me; Mercedes-Benz'in bireyselleştirilmiş mobilite, bağlantı, hizmet ve finansman dünyasına olan erişiminizdir. Mercedes me dünyasına sadece dijital ortamdaki erişilmez. Berlin, Hamburg, Münih, Paris veya Tokyo gibi metropollerde bulunan macera mağazalarımızı da ziyaret edin. Davetlisiniz: Bizimle birlikte zamana uygun, bireyselleştirilmiş hizmetleri ve ürünleri keşfedin.



**Mercedes move me** moovel, car2go ve car2go Black gibi akıllı mobilite çözümlerine erişim sunar: Bu mobilite uygulaması, birbirinden farklı mobilite sağlayıcıların tekliflerini bir araya getirir ve böylece A'dan B'ye en ideal yolu bulur. car2go, Free-floating Carsharing'in dünya çapındaki öncüsü ve pazar lideridir. car2go Black, Mercedes-Benz araçlarıyla gerçekleştirilen One-way Premium Carsharing'dir.



**Mercedes connect me**, aracın ve sürücünün birbiriyle bütünleşmesi ve daha fazlası anlamına gelir: Daha fazla konfor ve sürüş sırasında da sürekli bağlı olma hissi için otomobil, özel hayatın bir parçasına dönüşür. connect me'ye dahil olanlar arasında, bir arıza veya kaza durumunda otomatik destek sağlayabilen temel hizmetler ve ayrıca araç ayarlarını akıllı telefon aracılığıyla yapabilmeyi sağlayan Remote Online seçeneği mevcuttur.





**Mercedes assist me**, ücretsiz kontrolden sabit fiyata kadar aracınızın bakımını son derece kolaylaştırır. Ayrıca dijital servis kitapçığımız ile her şey kontrolünüz altında olur: Mercedes-Benz'inizde hangi servis ve bakım hizmetlerinin yapıldığını her zaman online olarak öğrenebilirsiniz. Bunun haricinde, Mercedes assist me ile online olarak yakınınızdaki bir Mercedes-Benz bayisini bulabilir, kolayca ve rahatça bir servis randevusu kararlaştırabilirsiniz.



**Mercedes-Benz finansal hizmetler** üzerinden, yeni Mercedes-Benz'iniz için en ideal finansmanı veya Leasing çözümünü sizinle birlikte belirliyoruz. Ayrıca size, ihtiyaçlarınıza en uygun sigortayı sunuyoruz. Bütçeniz ve aracınız için güvenli koruma sunuyoruz. Sigorta çözümlerimizi veya finansman ve sigortadan oluşan bireysel bir kombinasyonu, son derece rahat bir şekilde bireysel ihtiyaçlarınıza göre bir araya getirin.



**Mercedes inspire me** ile size ayrıcalıklı bir bakış sağlıyoruz. Geleceği sizin için somut hale getirmek ve fikirlerimizle size ilham vermek istiyoruz. Size her zaman en iyi çözümleri sunabilmek için, örneğin yenilik, teknoloji ve mobilite alanlarından heyecanlı haberler ve büyüleyici bildirimler içeren "Mercedes-Benz next" dergisi ile fikirlerimizi sizinle paylaşıyor ve sizi neyin harekete geçirdiğini öğrenmek istiyoruz.

## Mercedes-Benz olmadan motor sporları nasıl olurdu?

Bir otomobil yarışını kazanan ilk otomobil, bir Daimler motoru tarafından tahrik ediliyordu. İlk Mercedes bir yarış otomobiliydi. Efsanevi gümüş oklar. Bir efsane. Mercedes-Benz'in üstlendiği sportif görevin ardında büyük bir gelenek yatar. Motor sporları, bugün hala markayı ve yıldızlı her aracı etkilemeye devam eder. Benzersiz tarihi, sanki dünmüş gibi Stuttgart'taki Mercedes Müzesi'nde yaşayın.

### DAHA FAZLA BİLGİ EDİNİN

125 yılı aşkın süredir dünyayı hareketlendiren olguya tanıklık edin, Mercedes-Benz Müzesi'nde otomobil tarihi içerisinde bir zaman yolculuğuna çıkın. Toplam 16.500 metrekare alanda 1500'den fazla obje sizi bekliyor. Bunların arasında, 1902 yılından kalma, türünün tek örneği olan en eski, ama hala iyi durumdaki Mercedes veya kanatlı kapıları olan efsanevi araçlar bulunur. Yenilikler mekanına hoş geldiniz:

[www.mercedes-benz-classic.com/museum](http://www.mercedes-benz-classic.com/museum)



## Motor sporları olmadan Mercedes-Benz nasıl olurdu?

3 Haziran 1934 tarihinde, Nürburgring'de düzenlenen uluslararası Eifel yarışında gümüş ok efsanesi doğdu. Gümüş ok şirket ekibi MERCEDES AMG PETRONAS, bu geleneği Formula 1'in 2014 sezonunda devam ettiriyor. Özellikle Pole Position (yarışa ilk cepten başlama hakkı) ve zafer için yarışacak, ancak sadece bunun için değil. Hibrit tahrik teknolojisinin kullanıma sunulması, seri üretim için son derece değerli geliştirme çalışmalarını mümkün kılar.

### DAHA FAZLA BİLGİ EDİNİN

Formula 1 büyüsunü multimedya ortamında yaşayın.  
<https://www.facebook.com/MercedesAMGF1>  
<https://twitter.com/MERCEDESAMGF1>  
<http://www.youtube.com/user/MERCEDESAMGPETRONAS>  
<https://plus.google.com/+Mercedesamgf1/posts>  
<http://instagram.com/MercedesAMGF1#>  
<http://www.mercedes-benz.com/motorsport>



MERCEDES AMG PETRONAS F1 W05 Hybrid, 2014 sezonu.

# Teknik değerler.

Silindir sayısı/Yerleşim düzeni
Toplam silindir hacmi (cm <sup>3</sup> )
Nominal güç <sup>1</sup> [kW (BG) d/dk.'da]
Nominal tork <sup>1</sup> [Nm d/dk.'da]
Şanzıman
0'dan 100 km/saat'e hızlanma, s olarak [Otomatik şanzıman]
Azami hız yakl. (km/saat) [Otomatik şanzıman]
Lastik ebadı, Ön aks
Lastik ebadı, Arka aks
Yakıt
Yakıt tüketimi <sup>2</sup> (lt/100 km)
şehir içi [otomatik şanzıman]
şehir dışı [otomatik şanzıman]
karma [otomatik şanzıman]
CO <sub>2</sub> emisyonları <sup>2</sup> (g/km) karma [Otomatik şanzıman]
Emisyon sınıfı <sup>3</sup> /Verimlilik sınıfı <sup>4</sup>
Depo hacmi (lt) (bunun yakl. rez. kısmı)
Bagaj hacmi <sup>5</sup>
Dönüş çapı (m)
Boş ağırlık <sup>6</sup> (kg) [otomatik şanzıman]
Müsaade edilen toplam ağırlık (kg) [Otomatik şanzıman]

## DİZEL MOTORLAR

GLA 180 CDI	GLA 200 CDI	GLA 200 CDI 4MATIC	GLA 220 CDI	GLA 220 CDI 4MATIC
4/Sıralı	4/Sıralı	4/Sıralı	4/Sıralı	4/Sıralı
1461	2143	2143	2143	2143
80 (109)/4000	100 (136)/3200-4000	100 (136)/3400-4400	125 (170)/3400-4000	125 (170)/3400-4000
260/1750-2500	300/1400-3000	300/1400-3000	350/1400-3400	350/1400-3400
6 ileri oranlı manuel [7G-DCT]	6 ileri oranlı manuel [7G-DCT]	- [7G-DCT]	- [7G-DCT]	- [7G-DCT]
12,0 [11,9]	10,0 [9,9]	- [9,9]	- [8,3]	- [8,3]
190 [190]	205 [205]	- [200]	- [220]	- [215]
215/60 R 17	215/60 R 17	215/60 R 17	215/60 R 17	215/60 R 17
215/60 R 17	215/60 R 17	215/60 R 17	215/60 R 17	215/60 R 17
Dizel	Dizel	Dizel	Dizel	Dizel
4,8-4,7 [4,7-4,5]	5,5-5,4 [5,3-5,2]	- [6,0-5,9]	- [5,4-5,3]	- [6,0-5,9]
4,0-3,6 [3,8-3,6]	3,9-3,7 [4,1-3,9]	- [4,5-4,4]	- [4,0-3,9]	- [4,5-4,4]
4,3-4,0 [4,1-3,9]	4,5-4,3 [4,5-4,4]	- [5,1-4,9]	- [4,6-4,4]	- [5,1-4,9]
113-105 [109-103]	119-114 [119-114]	- [132-129]	- [119-115]	- [132-129]
Euro 6/B [Euro 6/B+]	Euro 6/B [B]	Euro 6/- [C]	Euro 6/- [B]	Euro 6/- [C]
50/6,0	50/6,0	56/6,0	50/6,0	56/6,0
421/1235	421/1235	421/1235	421/1235	421/1235
11,84	11,84	11,84	11,84	11,84
1440 [1470]	1505 [1535]	- [1595]	- [1535]	- [1595]
1960 [1960]	2020 [2020]	- [2075]	- [2020]	- [2075]

**Motor için en iyisi:**  
**Mercedes-Benz orijinal motor yağları.**

<sup>1</sup> Nominal güç ve nominal tork ile ilgili veriler, 80/1269/AET sayılı talimatın geçerli olan güncel metnine göre dir. <sup>2</sup> Belirtilen değerler, öngörülen ölçme yöntemine (VO [AT] 715/2007 sayılı direktifin halen geçerli olan şekline) göre belirlenmiştir. 1999/94/AT yönetmeliğinin geçerli olan metnine göre hatırlatmalar: Bilgiler münferit bir araç için olmayıp bir teklifin parçasını oluşturmaz, sadece çeşitli araç tipleri arasında karşılaştırma yapma amaçlıdır. <sup>3</sup> Bu değer, sadece Avrupa Birliği içerisinde geçerlidir. Ülkelere özgü farklılıkların olması

Silindir sayısı/Yerleşim düzeni
Toplam silindir hacmi (cm <sup>3</sup> )
Nominal güç <sup>1</sup> [kW (BG) d/dk.'da]
Nominal tork <sup>1</sup> [Nm d/dk.'da]
Şanzıman
0'dan 100 km/saat'e hızlanma, s olarak [Otomatik şanzıman]
Azami hız yakl. (km/saat) [Otomatik şanzıman]
Lastik ebadı, Ön aks
Lastik ebadı, Arka aks
Yakıt
Yakıt tüketimi <sup>2</sup> (lt/100 km)
şehir içi [otomatik şanzıman]
şehir dışı [otomatik şanzıman]
karma [otomatik şanzıman]
CO <sub>2</sub> emisyonları <sup>2</sup> (g/km) karma [Otomatik şanzıman]
Emisyon sınıfı <sup>3</sup> /Verimlilik sınıfı <sup>4</sup>
Depo hacmi (lt) (bunun yakl. rez. kısmı)
Bagaj hacmi <sup>5</sup>
Dönüş çapı (m)
Boş ağırlık <sup>6</sup> (kg) [otomatik şanzıman]
Müsaade edilen toplam ağırlık (kg) [Otomatik şanzıman]

**BENZİNLİ MOTORLAR**

GLA 180 <sup>7</sup>	GLA 200	GLA 250	GLA 250 4MATIC	GLA 45 AMG 4MATIC
4/Sıralı	4/Sıralı	4/Sıralı	4/Sıralı	4/Sıralı
1595	1595	1991	1991	1991
90 (122)/5000	115 (156)/5300	155 (211)/5500	155 (211)/5500	265 (360)/6000
200/1250-4000	250/1250-4000	350/1200-4000	350/1200-4000	450/2250-5000
6 ileri oranlı manuel [7G-DCT]	6 ileri oranlı manuel [7G-DCT]	- [7G-DCT]	- [7G-DCT]	- [7 ileri oranlı AMG SPEEDSHIFT DCT spor şanzıman]
9,3 [9,2]	8,9 [8,8]	- [7,2]	- [7,1]	- [4,8]
200 [200]	215 [215]	- [235]	- [230]	- [250]
215/60 R 17	215/60 R 17	215/60 R 17	215/60 R 17	235/45 R 19
215/60 R 17	215/60 R 17	215/60 R 17	215/60 R 17	235/45 R 19
Süper benzin	Süper benzin	Süper benzin	Süper benzin	Süper plus benzin
7,8-7,6 [7,3]	7,6 [7,5]	- [8,3]	- [8,3-8,2]	- [9,9]
4,9-4,6 [4,8-4,5]	4,9-4,8 [4,9-4,8]	- [4,8-4,7]	- [5,6-5,5]	- [6,1]
6,0-5,7 [5,7-5,5]	5,9-5,8 [5,9-5,8]	- [6,1-6,0]	- [6,6-6,5]	- [7,5]
138-133 [133-129]	137-135 [137-134]	- [143-141]	- [154-151]	- [175]
Euro 6/C [Euro 6/C]	Euro 6/C [C]	Euro 6/- [C]	Euro 6/- [D]	Euro 6/- [D]
50/6,0	50/6,0	50/6,0	56/6,0	56/8,0
421/1235	421/1235	421/1235	421/1235	421/1235
11,84	11,84	11,84	11,84	11,84
1395 [1435]	1395 [1435]	- [1455]	- [1505]	- [1585]
1920 [1920]	1920 [1920]	- [1940]	- [1990]	- [2105]

mümkündür. <sup>4</sup> Ölçülmüş CO<sub>2</sub> emisyonlarına dayanarak, aracın kütlesi dikkate alınarak belirlenmiştir. <sup>5</sup> Değerler, 70/156/AET yönetmeliğinin geçerli olan 2000/40/AT metnine göre. <sup>6</sup> Değerler 92/21/AT yönetmeliğinin 95/48/AT (Sürüş hazır durumdaki kütle, yakıt deposu %90 oranında dolu, sürücü dahil, 68 kg, ve bagaj, 7 kg) metnine göre standart donanıma sahip araçlar içindir. Özel donanımlar ve aksesuarlar genel olarak bu değeri arttırır, bu nedenle taşıma kapasitesi buna uygun olarak azalır. <sup>7</sup> 2015 yılının 1. çeyreğinden itibaren temin edilebilir. [www.mercedes-benz.com.tr](http://www.mercedes-benz.com.tr) adresinde teknik değerleri ayrıntılı olarak bulabilirsiniz.

# Ölçüler.

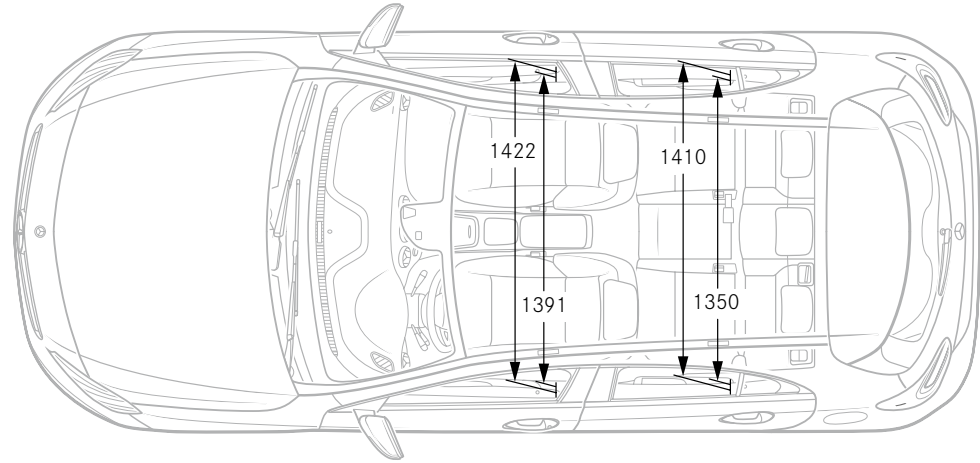
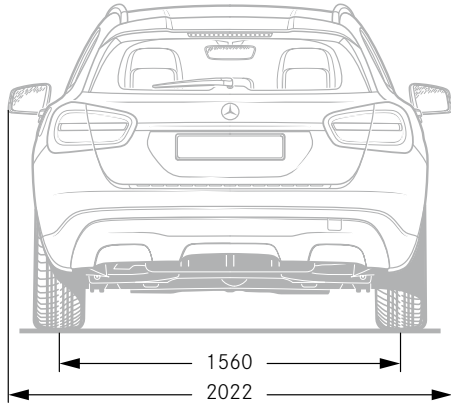
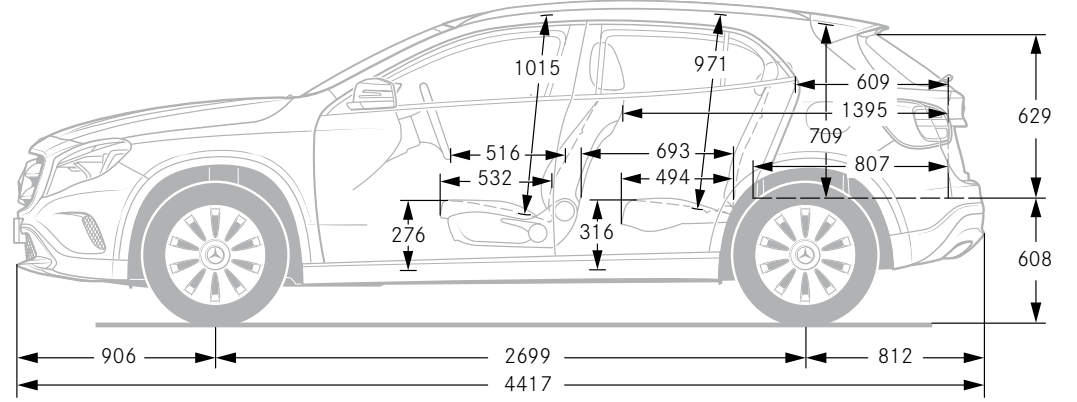
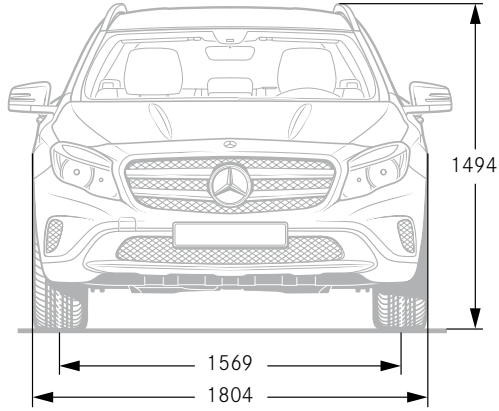

Tüm veriler milimetre cinsindedir. Verilen ölçüler ortalama değerlerdir. Temel donanıma sahip ve yüksüz durumdaki araçlar için geçerlidir.

# Döşemeler ve süslemeler.

## Döşemeler

- 021 Siyah Coari kumaşı  
 028 Kristal grisi Coari kumaşı  
 111 Siyah ARTICO<sup>1</sup> suni deri  
 105 Sahra beji ARTICO suni deri  
 118 Kristal grisi ARTICO<sup>1</sup> suni deri  
 361 ARTICO suni deri/Siyah Corumba kumaşı  
 368 ARTICO suni deri/Kristal grisi Corumba kumaşı  
 601 ARTICO suni deri/Siyah Dourados kumaşı  
 604 ARTICO suni deri/Tundra kahvesi Dourados kumaşı  
 605 ARTICO suni deri/Sahra beji Dourados kumaşı  
 651 ARTICO suni deri/Siyah mikrofiber DINAMICA  
 801 Siyah deri  
 804 Fındık kahvesi deri  
 808 Kristal grisi deri  
 811 Siyah RED CUT deri

## Süslemeler

- Karbon görünümü  
 H14 Parlak kahverengi ceviz ağacı<sup>1</sup>  
 H19 İpek mat açık kahverengi kavak ağacı<sup>1</sup>  
 H50 Gümüş rengi süslemeler  
 H51 Antrasit rengi süslemeler  
 H73 AMG karbon-fiber<sup>1</sup>  
 H74 Karbon yapı  
 H79 Boylamasına taşlanmış açık renkli alüminyum<sup>1</sup>

<sup>1</sup> İsteğe bağlı donanım.

## Standart donanım



## Style<sup>1</sup>

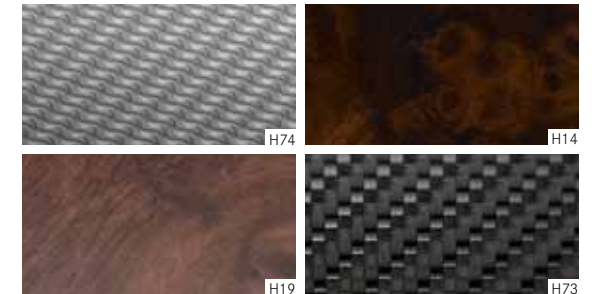
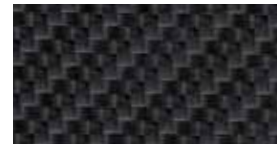

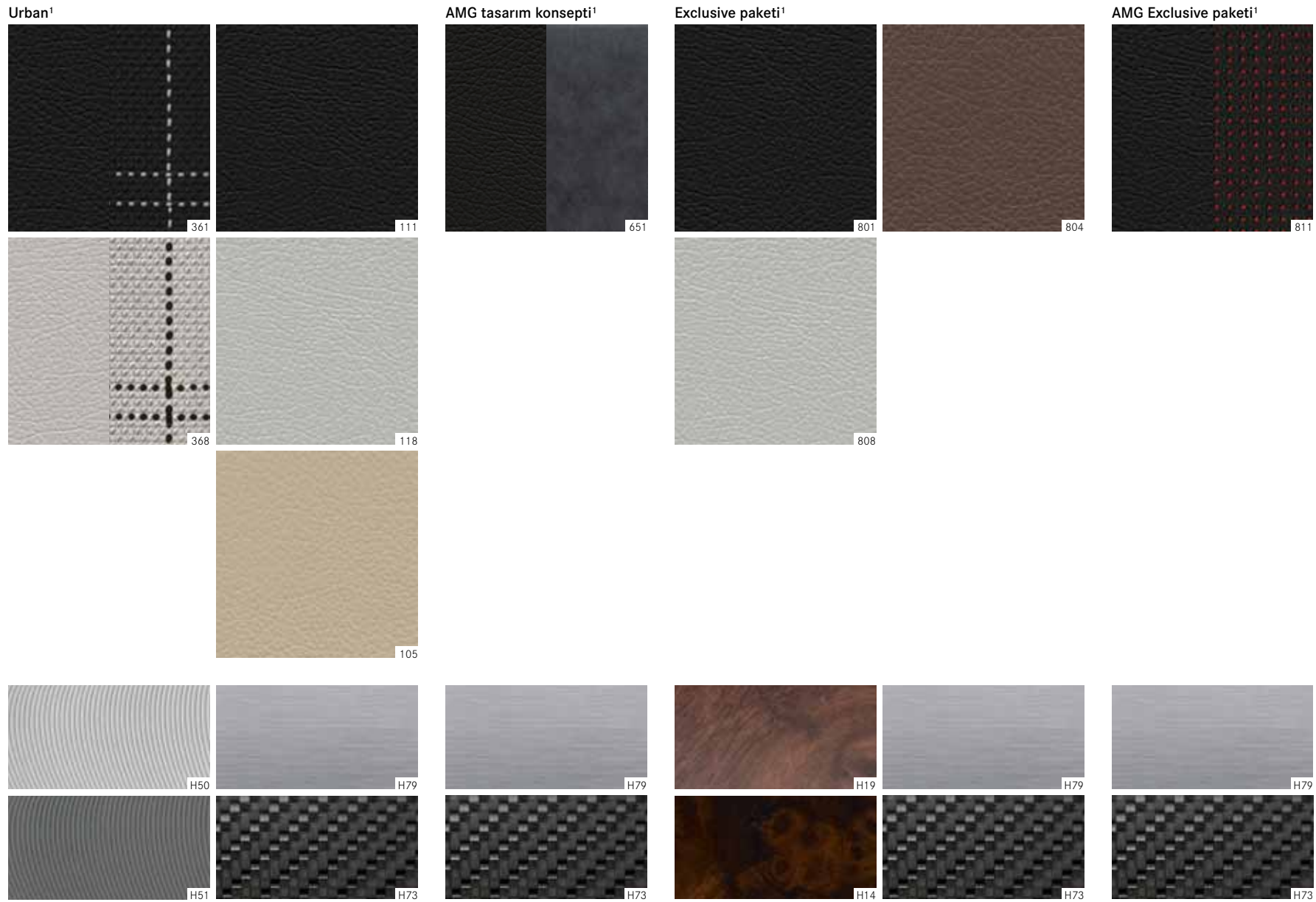



# Renkler.

## Opak renkler

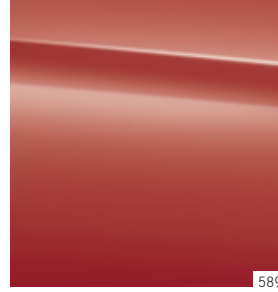

589



650

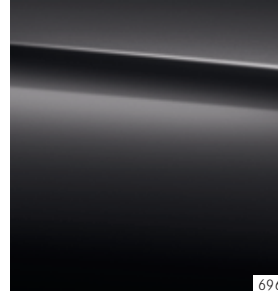

696

## Metalik renkler<sup>1</sup>



162

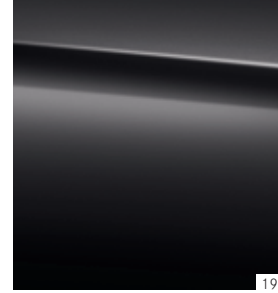

191

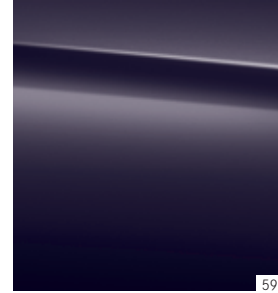

592

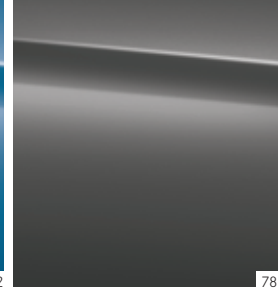

787

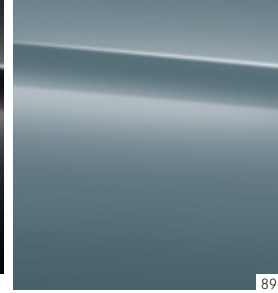

894

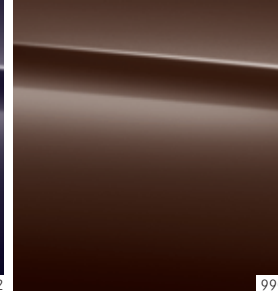

990

## designo boya<sup>1</sup>

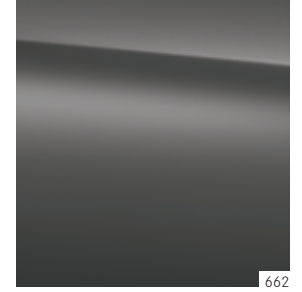

662

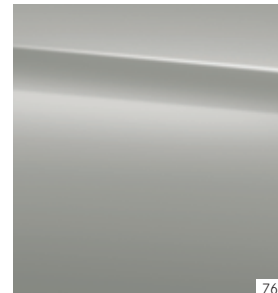

761

### Opak renkler

589 Jüpiter kırmızısı

650 Beyaz

696 Gece siyahı

### Metalik renkler<sup>1</sup>

162 Güney denizi mavisi

191 Kozmos siyahı

592 Kutup ışıkları moru

761 Kutup gümüşü

787 Dağ grisi

894 Evren mavisi

990 Şark kahvesi

### designo boya<sup>1</sup>

662 designo mat dağ grisi

<sup>1</sup> İsteğe bağlı donanım.

**Eski araçların geri alınması.** Döngü tamamlanıyor. Uzun bir çalışma hayatından sonra GLA-Serisi otomobilinizi AB'nin (Avrupa Birliği) Ömrünü Tamamlamış Araçlar yönetmeliğince çevreye zarar vermeyecek şekilde bertaraf etmek için geri alıyoruz, ama o zamana kadar daha çok vakit var.

Ulusal talimatlara göre 3,5 tona varana kadar izin verilmiş yüklü ağırlığı olan araçlar için geçerlidir. Geri dönüşüme ve değerlendirmeye uygun tasarım ile ilgili yasal talepleri Mercedes-Benz araçları yıllardan beri yerine getirir. Eski araçların geri alınması için aracınızı çevreye uygun olarak değerlendiren bir geri alma yerleri ve sökme işletmeleri ağı mevcuttur. Bu arada araçların ve parçaların değerlendirilmesi ile ilgili olanaklar sürekli daha da geliştirilmekte ve iyileştirilmektedir. Dolayısıyla GLA-Serisi yasal geri dönüşüm paylarının artırılmasını gelecekte de süreye uygun olarak yerine getirecektir.

Eski araç geri dönüşümü, yeniden değerlendirme ve geri alma koşulları ile ilgili ayrıntılı bilgileri ulusal Mercedes-Benz ana sayfasından edinebilirsiniz.

**Bu katalogda yer alan verilerle ilgili açıklamalar:** Bu baskının redaksiyonunun bitiminden sonra (17.07.2014) üründe değişiklikler yapılmış olabilir. Teslimat süresi dahilinde, konstrüksiyon veya şekil değişiklikleri, renk tonunda sapmalar ve teslimat kapsamında üretici tarafından değişiklik yapma hakkı, değişiklikler veya sapmalar, satıcının menfaatleri gözetilerek, satın alan için kabul edilebilir sınırlar dahilinde kalması şartıyla saklıdır. Satıcı veya üretici, siparişi veya sipariş edilen satın alma konusunu işaret veya numaralarla tanımlıyorsa, sadece bu husustan hiçbir hak talebi türetilemez. Resimlerde, standart donanım kapsamında olmayan aksesuarlar ve isteğe bağlı donanımlar da gösterilebilir. Renk sapmaları, baskı tekniğiyle ilgilidir. Bu basılı belge, bazı ülkelerde sunulmayan tipler ve hizmetler içerebilir. Yasal, hukuksal ve vergi mevzuatı ile ilgili ifadeler ve etkileri, sadece Federal Almanya Cumhuriyeti için bu basılı belgenin redaksiyonunun bitim tarihinde geçerlidir. Bu nedenle bağlayıcı son durum için lütfen Mercedes-Benz Türk A.Ş. bayisine danışınız.

[www.mercedes-benz.com.tr](http://www.mercedes-benz.com.tr)