

B-Serisi Sports Tourer



Mercedes-Benz



B-Serisi. Hem anne-baba, hem sevgili olabilenlere.

Çeviklik ve konfor ile her yolculuğu küçük bir seyahate dönüştüren bu Sports Tourer ile yola çıkın. Sürdürülebilir yenilikçi tahrik teknolojileri ve ayrıca isteğe bağlı olarak dört tekerlekten dinamik çekiş sistemi 4MATIC ile keşfedilmemiş toprakları keşfedin. Her şey, isteğe bağlı yüksek performanslı LED farların en güzel ışığı altında parıldar. Yaşanacak çok şey var. Hazır mısınız? B-Serisi aracınız çoktan bekliyor.

HER BİÇİMDE EN İYİSİ İÇİN.



B-Serisi aracınızı HD büyüleyiciliğinde yaşayın. iPad® için Mercedes-Benz kataloğu uygulaması ve iPhone® için dijital işletme talimatı "Mercedes-Benz Guides". Her iki uygulama da birçok film, diğer ilave içerikler içerir ve ücretsiz olarak iTunes Store®'da temin edilebilir.

Her sürüşte en iyisi için:

2 | Mercedes-Benz B 250 4MATIC

Metalik kutup gümüşü

AMG tasarım konsepti, 5 çift kol tasarımı AMG hafif alaşım jantlar, Exclusive paketi, gece paketi, kızılçık kırmızısı deri döşeme, parlak siyah dişbudak ağacından süsleme

14 | Mercedes-Benz B 220 d

Jüpiter kırmızısı

Urban tasarım konsepti, 5 çift kol tasarımı hafif alaşım jantlar, gece paketi, siyah deri döşeme

20 | Mercedes-Benz B 220 d

Jüpiter kırmızısı

AMG tasarım konsepti, 5 çift kol tasarımı AMG hafif alaşım jantlar, AMG Exclusive paketi, gece paketi, siyah RED CUT deri döşeme, karbon görünümlü süsleme

Her ayrıntıda en iyisi için:

24 | Harekete geçiren yenilik

26 | Mercedes me

32 | BlueEFFICIENCY

34 | Natural Gas Drive (doğal gaz tahriki)¹

36 | Motorlar

37 | Dört tekerlekten çekiş sistemi 4MATIC

38 | Aktif park yardımcısı

39 | Entegre güvenlik konsepti

40 | COMAND Online

42 | Ambiyans aydınlatması

43 | EASY-VARIO-PLUS sistemi

44 | Donanımlar ve paketler

54 | İsteğe bağlı donanımlar

55 | Orijinal aksesuarlar

56 | Jantlar

58 | Teknik değerler

61 | Döşemeler ve renkler

Resimlerde, standart donanım kapsamında olmayan isteğe bağlı donanımlar ve aksesuarlar da gösterilebilir.

¹ Natural Gas Drive Türkiye'de sunulmamaktadır.



Dinamik olarak tasarlanmış ön tampon eteđi, ince çizilmiş farlar ve dikkat çektiđi kadar dikkatini de veren sıra dıřı bir ışık gösterisi: Sürücü, isteđe bađlı donanım olarak temin edilebilen yüksek performanslı LED farlar ile bađlantılı olarak kapıların kilitleri açılırken mavi bir ışık tarafından karşılanır. Araca binin ve tüm etkinlikler için en iyi şekilde hazırlanmış olan cömert bir iç mekanda kendinizi rahat hissedin.

Güzel ve marifetli. Ne de olsa en iyi ellerden çıkmış.





Yolunuza çıkan her şey için.

İsterseniz tek başına dağlara doğru yol alırken isterseniz aile-nizle birlikte denize giderken olsun, MB kullanmanın verdiği iyi his, her yerde size eşlik eder. Yenilikçi sürüş yardım ve güvenlik sistemleri, sürücüyü daha iyi destekler ve yolcularla diğer tra-fik katılımcılarını her zamankinden iyi korur. Tıpkı, bir arkadan çarpma tehlikesine karşı sürücüyü görsel ve işitsel olarak uyararak ve gerektiğinde otomatik bir fren müdahalesi tetikleyen COLLISION PREVENTION ASSIST PLUS (çarpışma önleme yardımcısı PLUS) gibi: İşte MB Intelligent Drive'a sahip B-Serisi.



YÜKSEK PERFORMANSLI LED FARLAR

Işık teknolojisinin bir Mercedes'teki performansı ne olmalıdır? Özellikle gece sürüşlerinde sürücünün gözlerini çok fazla zorlamamalıdır; ayrıca verimli ve uzun ömürlü olmalıdır. İsteğe bağlı yüksek performanslı LED farlar bunların hepsini sağlıyor. Kısa fardaki LED projeksiyon teknolojisi ve uzun fardaki LED yansıtma teknolojisi, yolları en iyi şekilde aydınlatır. Hem de gün ışığına eşdeğer, rahatlatıcı bir renk sıcaklığında ve Mercedes'e yakışan bir güzellikte.



Harekete geçmek
için en iyi neden.





Her türlü ruh halini keyiflendiren bir aydınlatma.

Araç içindeki rahatlığa önemli ölçüde katkıda bulunan bir unsur da ışıktır. Bu da onu bir Mercedes'te etkili hale getirmek için bir başka nedendir. İsteğe bağlı ambiyans aydınlatması, B-Serisi'nde benzersiz bir ortam sağlar. Rahat ve dolaylı ışığı, özellikle geceleri iç mekanın hatlarını ve yüksek kaliteli malzemeleri vurgular. Ambiyans aydınlatması tamamen LED teknolojisine dayalıdır ve on iki farklı renk ile beş karartma kademesi sunar.





Hiç abartısız ateşli bir ifade.

İstek üzerine temin edilebilen Exclusive paketi, yüksek kaliteli donanımlar ile malzemelerin şık bir şekilde birbirine uyarlanmış kombinasyonundan oluşur. 3 kol tasarımlı çok fonksiyonlu direksiyon simidi kaliteli deri ile kaplıdır. Örneğin kıvılcık kırmızısı renge sahip deri döşemeli konforlu koltuklar moda uyumlu etkiler oluşturur ve kontrast süsleme dikişleri ile zarif vurgular sağlar.

COLLISION PREVENTION ASSIST PLUS (ÇARPIŞMA ÖNLEME YARDIMCISI PLUS)

Takip mesafesi çok düşük olduğunda, kaza kaçınılmaz olabilir. Arkadan çarpmalı kazalar, trafikte en sık görülen kaza türlerindedir. Mercedes-Benz, arkadan çarpmalı kaza tehlikesini en aza indirebilen veya kaza şiddetini hafifletebilen COLLISION PREVENTION ASSIST PLUS (çarpışma önleme yardımcısı PLUS) ile radar bazlı bir güvenlik sistemi geliştirmiştir. Bu sistem şu şekilde çalışır: 30 ila 250 km/h'lık bir hız aralığında önde giden araca olan çok düşük bir mesafe algılandığında, sürücü gösterge tablosundaki bir ikaz lambası ile görsel olarak uyarılır. Mesafe azalmaya devam ettiğinde, ilave olarak işitsel bir uyan gerçekleşir. Ayrıca adaptif fren yardımcısı, bir çarpışmayı önlemek için sürücünün frenlemesini destekleyebilir. Sürücü hiçbir şekilde tepki vermediğinde, sistem müdahale edebilir ve 7-105 km/h'lık hız aralığında bağımsız bir kısmi frenleme yardımıyla hızı düşürebilir.



Mesafe bırakın.
Farkı koruyun.



Henüz en iyisini yaşamadınız.

En iyi değere sahip B-Serisi: Sadece 0,25*'lik bir c_w değerine sahip tutarlı şekilde optimize edilmiş aerodinamizm, yakıt tüketimini belirgin şekilde düşürür. Çevre duyarlılığı konusunda örnek alınan diğer bir araç, sınıfının çok ötesinde olan tek yakıt tertibatlı (Monovalent Plus) son derece verimli doğal gaz tahrikine sahip B 200 c'dir.



* R00 jantlı B 180 d BlueEFFICIENCY Edition.





İlk bakışta en iyisi.







Resmedilmiş: Gece paketine sahip sportif AMG tasarım konsepti. Güçlü: Ön ve arka tampon eteğine, yan marşpiye kaplamalarına ve ayrıca parlak tornalanmış AMG hafif alaşım jantlara sahip AMG tasarımı. Gece paketi; iki siyah çitalı ve krom süslemeli radyatör kaplaması veya krom uygulamalı tamponlar gibi seçilmiş parlak siyah tasarım öğeleri ile çarpıcı vurgular oluşturur.

Bakışların kilitlendiği an.

İsteğe bağlı AMG Exclusive paketi ile benzersizliği ve bireyselliği temsil eden kırmızı çizgi, kelimenin tam anlamıyla iç mekânın tamamını sarar. İster siyah RED CUT deri döşemede, ARTICO suni deri gösterge paneli ve kapı orta alanlarında olsun isterse alt tarafı düzleştirilmiş çok fonksiyonlu deri spor direksiyon simidinde, kırmızı kontrast süsleme dikişleri sportif çarpıcı vurgular oluşturur.



Bir otomobili Mercedes yapan nedir?

Zorunlu geleneğimiz: Bizim durumumuzda her şeyden önce yenilik gelir. Daha önce kimsenin gitmediği yollardan gittik. Bir kilometre taşından diğerine. Böylece darbe emici bölgeye sahip ilk otomobil, ilk ABS, ilk dizel otomobil üretildi. İlk otomobil. Her ne kadar geçmişini memnuniyetle hatırlıyor olsak da, geleceğe bakmayı tercih ediyoruz.

Mercedes-Benz Intelligent Drive – Kazasız sürüş vizyonumuz. Sürücüyü aktif olarak destekleyen ve yükünü hissedilir derecede azaltan akıllı yardımcı sistemler geliştiriyoruz. Aracın çevresini ve ayrıca sürüş tutumunu gözlemler ve analiz eder, kritik durumlar algıladıklarında sürücüyü uyarırlar. Gerektiğinde, sistemlerden bazıları düzeltici müdahalelerde bulunurlar. Olası tehlikeler, daha önce hiç olmadığı kadar erken algılanır ve böylece her zaman daha sık engellenir. Mercedes-Benz Intelligent Drive'ı tüm büyüleyiciliği ile www.mercedes-benz-intelligent-drive.com adresi altında yaşayın.

BlueEFFICIENCY – Emisyonsuz sürüş vizyonumuz. Sürdürülebilirlik büyük bir sözdür. Biz bunu eylemlerimizin en küçük ayrıntısına kadar yorumlarız. Olabildiğince çevre dostu bir üretimden alternatif tahrik konseptlerine kadar.

30! years 4MATIC

4MATIC – Yeni zorluklar tarafından tahrik edilen ideal çekiş vizyonu, Mercedes-Benz mühendislerini IAA'ya yönlendirdi. Burada, 1985 yılında, en modern mikroelektronik ve hidrolik ile çalışan yenilikçi çekiş sistemi 4MATIC'i tanıttılar. Sadece iki yıl sonra E-Serisi'nde sunulmaya başlandı. Bu başarısını o günden beri neredeyse tüm serilerde ve tüm arazi koşullarında devam ettirmektedir. Bu arada 75 farklı model 4MATIC ile yollardadır ve her bir Seri'nin "bedenine" göre uyarlanmıştır. Kompakt otomobillerden aşırı sportif Mercedes-AMG modellerine kadar konforlu ve verimli olarak tasarlanmıştır. Her an, daha fazla güvenlik ve daha yoğun bir sürüş deneyimi için.

Okuduğunuz gibi: Büyük hedeflerimiz var. Fakat uzun mesafeleri bir Mercedes ile katetmekten daha güzel ne olabilir ki?







Bir sonraki büyük yeniliğimiz sizin imzanızı taşıyacak.

www.mercedes.me'de sizi yeni hizmetler, ürünler ve deneyimler ile heyecanlandırmak, iştahınızı kabartmak ve şaşırtmak isteyeceğiz. Berlin, Hamburg, Münih, Paris veya Tokyo gibi metropollerde bulunan tanıtım mağazalarımıza da davetlisiniz.





Mercedes me. Mercedes-Benz dünyanıza hoş geldiniz.

Siz yeni sorular soracaksınız, Mercedes-Benz size yeni bir cevap verecek: Mercedes me. Yenilikçi ve bireyselleştirilmiş mobilite, bağlantı, servis ve finans hizmetleri ile marka deneyimlerinden oluşan büyüleyici ve kişiselleştirilmiş Mercedes-Benz dünyasına olan erişiminiz. Yeni, basit ve zamana uygun:

www.mercedes.me

Yeni portal, bir kaç yıl sonra akıllı telefon, tablet veya PC üzerinden erişilebilecek. Araca binin. Yarının dünyasını birlikte tasarlayalım.

Mercedes

connect me



Mercedes connect me, aracın ve sürücünün bütünleşmesi ve fazlası anlamına gelir: Daha fazla konfor ve sürüş sırasında da sürekli bağlı olmanın verdiği iyi his için otomobiliniz, özel hayatın parçası haline dönüşecek. Mercedes connect me'ye, arıza veya kaza durumunda otomatik destek sağlayan temel hizmetler ve araç ayarlarını akıllı telefon aracılığıyla yapmayı sağlayan Remote Online hizmetleri seçeneği dahil olacaktır.



Mercedes finance me

Mercedes finance me, örneğin finansman veya leasing gibi, sizi hayalinizdeki otomobile ulaştıracak çeşitli seçenekler sunar. Mercedes-Benz Finansal Hizmetler sizin için en doğru çözümü bularak ihtiyaçlarınıza en uygun seçeneğin hangisi olduğuna karar vermenize yardımcı olur. Kiralama seçeneğiyle her zaman en yeni araç modellerini kullanmanızı sağlayacak olanakları sunmakla kalmaz, ödeme koşullarında azami esneklikle de sizle-

re yardımcı olmaya çalışır. Finansman tekliflerimizle hayalinizdeki otomobili kişisel planlamınıza uygun şekilde ödersiniz. Peşinatınızı, sözleşme geçerlilik sürenizi ve aylık taksitlerinizin miktarını bizimle birlikte belirleyerek ödeme planınızda esneklik sağlayabilirsiniz. Sigorta seçeneğiyle, bütçeniz ve aracınız için güvenilir koruma sunar. Hasar durumunda, aracınız her zaman üretici talimatları doğrultusunda uzman kişiler tarafından onarılır.

Mercedes assist me

Mercedes assist me, aracınızın bakımını son derece kolaylaştıracak. Böylece online olarak yakınınızdaki bir Mercedes-Benz bayisini kolayca bulabilecek ve bir servis randevusu alabileceksiniz. Dijital servis raporu, servis hizmetlerinin güncel durumu hakkında sizi her zaman bilgilendirecek. Servis sözleşmelerimizle sorunsuz seyahat edebileceksiniz. Bu sözleşmeler size, yaklaşan bakım çalışmalarında uzun süreli planlama güvenliği ve şeffaflık sunacak¹. Mercedes-Benz bayiniz size bireysel bir teklif oluşturabilecek. Buna rağmen

teknik bir arıza, bir kaza, küçük bir aksilik veya vandalizm nedeniyle yerinde yardıma ihtiyaç duyarsanız, Mobilo² ile hızlı bir yardım alabileceğinize güvenebilirsiniz. Yerinde hizmetler, bir yedek araç, aracın çektilmesi veya otelede konaklama gibi haklara sahiptir. Hem de 30 yıl boyunca Avrupa'da 40'ın üzerinde ülkede. Ne zaman yardıma ihtiyaç duyarsanız, Türkiye içinde 444 62 44 numaralı telefon üzerinden bize ücretsiz olarak ulaşabilirsiniz.

Mercedes move me

Mercedes move me, akıllı mobilite çözümü moovel'e erişim sunacak: Bu uygulama, birbirinden farklı mobilite sağlayıcıların tekliflerini bir araya getirir ve A'dan B'ye en ideal yolu bulur. car2go, Free-floating Carsharing'in dünya çapındaki öncüsü ve pazar lideridir. car2go black, konforlu MB B-Serisi araçlarıyla akıllı telefon bazlı Carsharing sunacak. Akıllı telefon uygulaması Park2gether, park yeri aramanızı kolaylaştıracak.

Mercedes inspire me

Mercedes inspire me, size marka deneyimleri ve ilham verici bir diyalog imkanı sunacak. Size her zaman en iyi çözümleri sunabilmemiz için fikirlerimizi paylaşmak ve sizi neyin heyecanlandırdığını öğrenmek istiyoruz. Bunun için, örneğin klasik otomobil konularının (etkinlikler, seyahatler ve yaşam tarzı alanlarına ait) ötesine uzanan bir topluluk, giderek artan teklifler ve deneyimler geliştiriyoruz.

¹ Kesin şartları genel iş koşullarından (AGB) edinebilirsiniz. ² Geçerlilik süresi dolduktan sonra (aracınızın trafiğe çıkış tarihinden itibaren iki yıl boyunca) bir Mercedes-Benz yetkili servisinde yapılacak bir bakım, Mobilo'yu yenilemek için yeterlidir. Mercedes finance me, Mercedes move me, Mercedes assist me ve Mercedes inspire me Türkiye'de sunulmamaktadır.

Mercedes-Benz olmadan motor sporları nasıl olurdu?

Bir otomobil yarışını kazanan ilk otomobil, bir Daimler motoru tarafından tahrik ediliyordu. İlk Mercedes bir yarış otomobiliydi. Gümüş oklar – gerçek bir efsane. Mercedes-Benz'in motor sporlarıyla bağının ardında büyük bir gelenek yatar. Motor sporları, bugün hala markayı ve üzerinde yıldızı taşıyan her aracı şekillendirmektedir. Markanın benzersiz tarihini ilk elden Stuttgart'taki Mercedes-Benz Müzesi'nde deneyimleyin.

DAHA FAZLA BİLGİ EDİNİN

125 yılı aşkın süredir dünyayı hareketlendiren olguya tanıklık edin, Mercedes-Benz Müzesi'nde otomobil tarihi içerisinde bir zaman yolculuğuna çıkın. Toplam 16.500 metrekare alanda 1.500'den fazla obje sizi bekliyor. Bunların arasında, 1902 yılından kalma, türünün tek örneği olan en eski, ama hala iyi durumdaki Mercedes veya kanatlı kapıları olan efsanevi araçlar bulunur. Yenilikler mekanına hoş geldiniz:

www.mercedes-benz-classic.com/museum



Motor sporları olmadan Mercedes-Benz nasıl olurdu?

3 Haziran 1934 tarihinde, Nürburgring'de düzenlenen uluslararası Eifel yarışında gümüş ok efsanesi doğdu. Gümüş ok ekibi MERCEDES AMG PETRONAS, bu geleceği Formula 1'in 2014 sezonunda devam ettirdi. Bu başarılı görev, sezonun en etkileyici çifte galibiyeti ile taçlandırıldı: Hem marka hem de sürücü şampiyonluğu. Ne var ki ekip sadece yarış pistinde başarılar elde etmez; katedilen her metre, hibrit teknolojisinin seri üretime yönelik gelişimini bir adım daha ileri götürür.

DAHA FAZLA BİLGİ EDİNİN

Formula 1 büyüsunü multimedya ortamında yaşayın.

<http://www.facebook.com/MercedesAMGF1>

<http://twitter.com/MERCEDESAMGF1>

<http://www.youtube.com/user/MERCEDESAMGPETRONAS>

<http://plus.google.com/+Mercedesamgf1/posts>

<http://instagram.com/MercedesAMGF1#>

<http://www.MercedesAMGF1.com>



MERCEDES AMG PETRONAS F1 W06 Hybrid, 2015 sezonu.



0,25*. Yükte hafif, pahada ağır.

B-Serisi ölçütler belirliyor: Düşük hava direnci, sürüş seslerini azaltır ve yakıt tüketimini düşürür. Bunu; büyük bir tavan spoyleri, aerodinamik bir A direği tasarımı, aerodinamik olarak optimize edilmiş dış dikiz aynaları ve alt tabanın geniş yüzeyli kaplaması sağlar. Tüketimin ve emisyon salınımının düşürülmesine yönelik diğer BlueEFFICIENCY donanımları bir ECO Start-Stop fonksiyonu, yuvarlanma direncini düşüren lastikler, gösterge tablosundaki bir ECO göstergesi ve vites değiştirme göstergesidir. B 180 d BlueEFFICIENCY Edition, verimlilik konusunda bir referanstır. Ayarlanabilir radyatör ızgarası ve alçaltılmış konfor yürüyen aksam ayrıca hava direncini optimize eder ve daha kusursuz emisyon değerleri sağlar.

* R00 jantlı B 180 d BlueEFFICIENCY Edition.

- 1 Ayarlanabilir radyatör ızgarası (B 180 d BlueEFFICIENCY Edition)
- 2 Gösterge tablosundaki ECO göstergesi
- 3 Enerji tasarruf edecek şekilde ayarlanmış olan klima kompresörü sadece ihtiyaç halinde etkindir
- 4 Düşük tüketim değerleri ve yüksek ses konforu için kapsamlı aerodinamik optimizasyonlar
- 5 Çift kavramalı şanzıman 7G-DCT
- 6 Yuvarlanma direnci azaltılmış lastikler



NATURAL GAS DRİVE (DOĐAL GAZ TAHRİKİ)

B 200 c'nin gaz depoları güvenli şekilde alt tabana monte edilmiştir. Her biri 19 lt'lik iki adet ve arka koltuk sırasının altında 87 lt'lik hacme sahip bir adet. Bu yapı tarzı nedeniyle bagaj hacmi deđişmez ve geleneksel tahrikli bir B-Serisi'nin seviyesinde kalır.

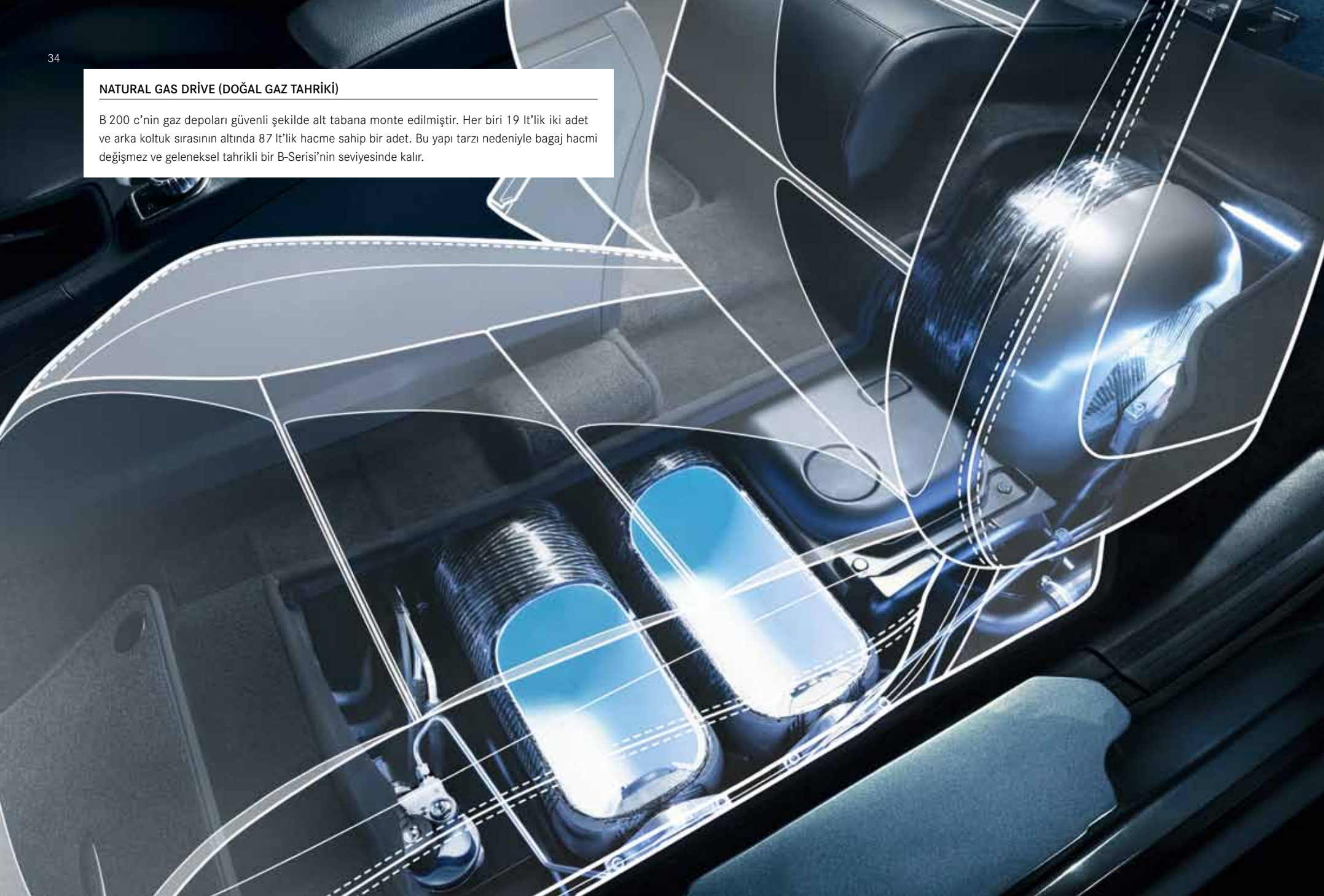

Natural Gas Drive (dođal gaz tahriki). Akıllı alternatif.

B-Serisi Natural Gas Drive'in (dođal gaz tahriki) tek yakıt tertibatlı (Monovalent Plus) dođal gaz tahriki, dinamik sürüş performanslarında son derece düşük emisyon değerleri ve düşük yakıt maliyetleri ile şaşırtır. Direkt enjeksiyonlu ve turbo beslemeli sessiz ve verimli bir 4 silindri benzinli motor tarafından tahrik edilir. Tek yakıt tertibatı (Monovalent Plus), motorun temel olarak dođal gaz ile işletilmesi anlamına gelir. Üç dođal gaz deposu azami 500 km'lik bir menzil sağlar. 12 litrelik yakıt deposu, fazladan 200 km'lik mobilite sunar. Gaz deposu boşaldığında, araç hissettirmeden otomatik olarak benzinli işleme geçiş yapar. Motor gücü aynı kalır. Dođal gaz depolarının doldurulmasından sonra, sürüşe dođal gaz işletiminde devam edilir.





Sürüş keyfi.

B-Serisi için toplam dokuz güç kademesinde son derece verimli dizel ve benzinli motorlar temin edilebilir. Tüm motor modelleri turbo beslemelidir ve standart olarak bir ECO Start-Stop fonksiyonu ile donatılmıştır. Bunun haricinde son derece çevre dostu bir mobilite için B 200 c'nin (önceki çift sayfaya bakın) tek yakıt tertibatlı (Monovalent Plus) doğal gaz tahriki temin edilebilir.

Güç aktarımı, motora bağlı olarak 6 ileri oranlı bir manuel şanzıman üzerinden veya vitesleri neredeyse çekiş gücü kesintisi olmadan son derece yumuşak bir şekilde değiştiren otomatik çift kavramalı 7G-DCT üzerinden gerçekleşir.

DAHA FAZLA BİLGİ EDİNİN

B-Serisi'ne ait tüm teknik değerleri sayfa 58/59'da bulabilirsiniz.

MOTOR PROGRAMI

Dizel:

66 kW'lık (90 BG) güce ve 240 Nm'lik torka sahip B 160 d

80 kW'lık (109 BG) güce ve 260 Nm'lik torka sahip B 180 d/
B 180 d BlueEFFICIENCY Edition

100 kW'lık (136 BG) güce ve 300 Nm'lik torka sahip B 200 d/
B 200 d 4MATIC

130 kW'lık (177 BG) güce ve 350 Nm'lik torka sahip B 220 d/
B 220 d 4MATIC

Benzin:

75 kW'lık (102 BG) güce ve 180 Nm'lik torka sahip B 160

90 kW'lık (122 BG) güce ve 200 Nm'lik torka sahip B 180/
B 180 BlueEFFICIENCY Edition

115 kW'lık (156 BG) güce ve 250 Nm'lik torka sahip B 200

135 kW'lık (184 BG) güce ve 300 Nm'lik torka sahip B 220 4MATIC

155 kW'lık (211 BG) güce ve 350 Nm'lik torka sahip B 250/B 250 4MATIC



Büyüleyici çekiş. Dört tekerlekten çekiş sistemi 4MATIC.

Özel olarak B-Serisi platformu için geliştirilmiştir. Geleneksel koşullar altında, önden çekişli gibi verimli, ancak ıslak zeminde veya karda hissedilir derecede daha fazla çekişe sahip: B-Serisi için **dört tekerlekten çekiş sistemi 4MATIC**.

Arka aks dişli kutusuna entegre edilmiş, elektrohidrolik olarak kumanda edilen bir lamelli kavrama, değişken bir tork dağılımını mümkün kılar. Bu tork dağılımı, örneğin sabit otoyol sürüşlerinde son derece ekonomik olan tamamen önden çekişli, karda, kaygan zeminde veya dinamik sürüş durumlarında 50 : 50 oranındaki ön/arka güç dağılımına kadar değişebilir.

BÜYÜLEYİCİ YÜRÜYEN AKSAM VE DİREKSİYON

Konfor yürüyen aksam, konfor ve dinamizm arasında uyumlu bir denge sunar. Düşük öne arkaya ve sağa sola salınım hareketleri, araç kontrolünü ve sürüş güvenliğini iyileştirir.

Sürücü, **sertliği seçilebilen süspansiyonu DYNAMIC SELECT şalteri** üzerinden ayarlayabilir. Konfor modundan spor moduna geçiş viraj dinamiklerini iyileştirir ve son derece yoğun bir sürüş deneyimi sağlar.

Alçaltılmış konfor yürüyen aksam, sürüş konforu ile çevikliği birleştirir. Karoserin önde 20 mm ve arkada 15 mm alçaltılması aerodinamizmi iyileştirir.

Hıza duyarlı direksiyon sistemi, hıza göre sertliği değişken bir direksiyon desteğidir. Direksiyon kuvveti desteği yüksek hızlarda azalır, düşük hızlarda sürekli olarak arttırılır.

Hıza bağlı bir servo direksiyonun konforunu, direksiyon simidi açısına bağlı değişken aktarmaya sahip **spor Direct-Steer direksiyon sistemi** tamamlar. Bu, örneğin bol virajlı yollarda daha çevik araç tepkisine yol açar ve düz gidişte şerit stabilitesini arttırır.

Tanıştıralım. Kişisel yardımcılarınız.

İsteğe bağlı **PARKTRONIC**'li aktif park yardımcısı hem park yeri aramasını hem de park yerine girmeyi ve park yerinden çıkmayı kolaylaştırır. İstek üzerine, aracı otomatik olarak boylamasına ve enine park boşluklarına yönlendirir ve bu sırada manevra ve fren işlerini sürücüden devralır.¹ Aktif park yardımcısı 35 km/h'lık bir hıza kadar ileriye doğru sürüş yaparken otomatik olarak devreye girer ve uygun park boşluklarını bildirir. Sürücü geri vitese taktığında ve park etme önerisini kabul ettiğinde, aktif park yardımcısı 10 km/h'lık bir hıza kadar direksiyon manevralarını tek başına yapar.

¹ Sadece otomatik şanzımanlı araçlar için geçerlidir.

NE KADAR DİKKATLİ: İSTEĞE BAĞLI DİĞER YARDIMCILAR

Geri görüş kamerası, geri vitese geçildiğinde otomatik olarak açılır ve sürücüyü medya ekranında dinamik yardımcı çizgiler ile aracın arkasında kalan alanı gösterir.

Trafik levhaları yardımcısı hız sınırlamalarını, giriş ve sollama yasaklarını ve ayrıca bu sollama yasaklarının kaldırılmasını algılayabilir ve sürücüyü gösterebilir.

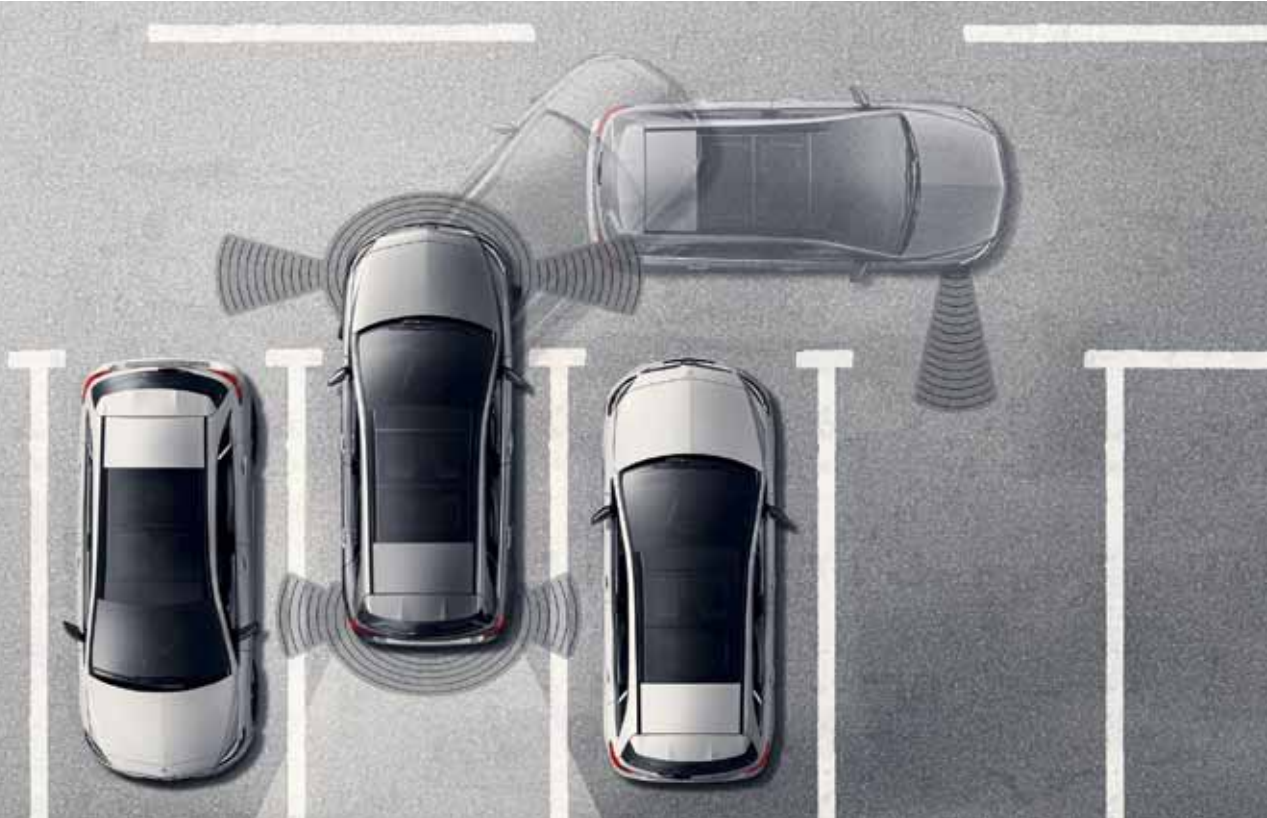

Mercedes-Benz kullanmanın verdiği iyi his.

Dünya çapındaki ilk otomobil üreticisi olarak **entegre bir güvenlik konsepti** geliştirdik. Bunu, kazaları önlemek, tehlikelere karşı en iyi şekilde tepki vermek ve kaza sonuçlarını azaltmak için, Mercedes'in yolcuları ve aynı şekilde tüm diğer trafik katılımcıları için yaptık.

GÜVENLİ SÜRÜŞ

ATTENTION ASSIST konsantrasyon kaybı yardımcı, uzun yollarda ve gece sürüşlerinde sürüş güvenliğini artırır. Sürücünün direksiyon tutumuna istinaden yorgunluğa ve dikkatsizliğe ait belirtileri algılar ve yaklaşan anlık uykuya karşı görsel ve sesli olarak ikaz eder.

ADAPTIVE BRAKE fren sistemi akıllı müdahalelerle frenleme gücünü iyileştirir: Islak zeminde fren diskleri kuru tutulur. Sürücü aniden ayağını gaz pedalından çektiğinde, fren balataları otomatik yaklaştırılır ve yokuşlarda aracın geri kayması önlenir.

İsteğe bağlı **takip mesafesi kontrol sistemi DISTRONIC PLUS**, özellikle dur kalk trafiğinde öndeki araca olan güvenlik mesafesini korumaya yardımcı olur. Sistem, gerektiğinde kendi başına frenler ve tekrar hızlanır. Bir arkadan çarpma tehlikesi algılandığında, **COLLISION PREVENTION ASSIST plus (çarpışma önleme yardımcı plus)** uyarabilir ve sürücünden tepki alınmadığında çarpmayı önlemek veya sonuçlarını azaltmak için bağımsız bir kısmi frenleme gerçekleştirebilir.

Radar sensör sistemine sahip isteğe bağlı **kör nokta yardımcısı** trafikteki en büyük tehlike kaynaklarından birini görünür hale getirir. Kör noktada bir araç algılandığında, dış dikiz aynasında kırmızı renkli bir üçgen yanar. İhtiyaca göre ilave olarak bir işitsel ikaz gerçekleşir. Sistem, 30 ile 250 km/h arasındaki hızlarda etkindir. İsteğe bağlı **şerit takip yardımcısı** 60 ile 200 km/h arasında şeritten istem dışı çıkıldığını algılar ve sürücüyü direksiyon simidindeki aralıklı titreşimlerle dokunsal olarak uyarır. Kör nokta yardımcısı ile şerit takip yardımcısı da isteğe bağlı **şerit takip paketinin** bileşenidir.

TEHLİKE DURUMUNDA

İsteğe bağlı **yolcu koruma sistemi PRE-SAFE®** kritik sürüş durumlarını önceden algılar ve bir kaza tehlikesinde yolcuların korunması için önleyici tedbirleri başlatır. Buna, geriye doğru kemer gerdirme veya açık yan camların otomatik kapatılması dahildir.

BİR KAZA ANINDA

Bir kaza sırasında, akıllı bir şekilde birbirine uyarlanmış güvenlik sistemleri ve aracın iskelet yapısı, araçtaki yolcuların ideal korunması için çok etkili bir katkı sağlar. Bunlar, emniyet kemerlerinin yanı sıra hava yastıklarıdır: Algılanan çarpma şiddetine bağlı olarak, her biri iki kademeli tetiklemeye sahip sürücü ve ön yolcu için ön hava yastıkları, sürücü ve ön yolcu için yan hava yastıkları, A ve C direkleri arasında pencere hava yastıkları, sürücü için diz hava yastığı ve ayrıca isteğe bağlı olarak arka bölümde yan hava yastıkları.

BİR KAZA SONRASI

Her Mercedes-Benz, ilk yardım konusunda en iyi şekilde eğitilmiştir. Bir kaza durumunda motor otomatik olarak durdurulabilir, ikaz flaşörü tertibatı ve ayrıca acil durum iç mekan aydınlatması etkinleştirilebilir ve merkezi kilitleme tertibatının kilidi açılabilir. Son olarak **Mercedes-Benz acil çağrı sistemi** (ülkeye özgü), GPS konum verilerini ve önemli araç bilgilerini iletebilir. Fakat umarız buna hiçbir zaman gerek kalmaz.



İnternet, hayatımızı değiştirdi. Şimdi sürüşümüzü de değiştiriyor.

Navigasyon, telefon, audio, video, internet. Hepsi isteğe bağlı **COMAND Online**'ın yüksek çözünürlüklü 20,3 cm'lik (8") ekranında sunulur. Gerçekçi harita gösterimli, hızlı sabit disk navigasyonu, sizi gideceğiniz yere ulaştırır. Kombine edilmiş bir mobil telefon ile araç hareketsizken internet sayfaları çağrılabilir ve seyahat halindeyken MB uygulamaları ücretsiz kullanılabilir. COMAND Online'ın öne çıkan diğer özellikleri; sesli kullanım sistemi LINGUATRONIC, serbest konuşma fonksiyonuna sahip Bluetooth® arabirimi, SMS okuma fonksiyonu ve Audiostreaming ile müzik aktarımıdır.

DİĞER BİLGİ VE EĞLENCE SİSTEMİ SEÇENEKLERİ

İlave seçenek **Live Traffic Information** (COMAND Online'ın bileşeni, Garmin® MAP PILOT ile bağlantılı olarak da sunulur) trafik bilgilerinin gerçek zamanlı olarak alınmasını mümkün kılar. Hedef kılavuzluğu sürekli olarak optimize edilir ve varış zamanı son derece hassas bir şekilde hesaplanır.

İsteğe bağlı **trafik levhaları yardımcısı** hız sınırlamalarını, geçme yasaklarını ve ayrıca seyir yönünün tersinde yapılan sürüşü algılayabilir.

Bas kutusu dahil on iki hoparlör ve bir 9 kanallı DSP amplifikatörü ile 450 W gücündeki **Harman Kardon® Logic 7® Surround ses sistemi**, Audio sistemleri ile bağlantılı olarak mükemmel bir ses deneyimi sağlar.

Garmin® MAP PILOT Audio 20 CD'yi, sezgisel kullanılabilen ve yüksek çözünürlüklü 3D harita verilerine ve mükemmel yol kılavuzluğuna sahip, sesli komutlarla kumanda edilen navigasyon sistemi ile tamamlar.



Ambiyans aydınlatması sizi selamlar.

Araca binin ve kendinizi evinizde hissedin – İsteğe bağlı ışık ve görüş paketi ile kombinasyon halinde isteğe bağlı olarak temin edilebilen **ambiyans aydınlatmasının** yumuşak indirekt aydınlatmaları, iç mekanda gerçek anlamda rahat bir ortam sağlar. Özellikle geceleri iç mekan tasarımının hatlarını ve değerliliğini vurgular, cömert bir ortam hissi sayesinde güven verir ve karşıdan gelen trafiğin neden olduğu göz kamaşmasını azaltır. Tamamen isteğe göre bir ışık ortamı oluşturmak için on iki farklı renk ve beş karartma kademesi arasından seçim yapılabilir. Ambiyans aydınlatması tamamen LED teknolojisine dayanır ve konforlu bir şekilde gösterge tablosu üzerinden ayarlanabilir. Kapılar açıldığında, yolcuları selamlamak için de aynı şekilde devreye girer.

DAHA FAZLA IŞIK LÜTFEN

İç mekanda daha yüksek bir değer algılaması ve araç içerisinde en iyi görünürlük, isteğe bağlı donanım **ışık ve görüş paketi** ile sağlanır. Bu paket, tek renkli ambiyans aydınlatmasını, bir fonksiyon aydınlatması ve ayrıca silecekler için bir yağmur sensörü içerir.

Aydınlatılmış bir “Mercedes-Benz” yazısına sahip isteğe bağlı polisajlı paslanmaz çelik **kapı eşikleri**, ön plana çıkan sportif ve seçkin özellikler sağlar. Aynı zamanda binış alanını hasarlara karşı korur.

Ambiyans aydınlatması, kapıları açtığınız anda, sizi keyfinizi arttıracak renk oyunları ile karşılar.



Bir yükleme hayali.

İsteğe bağlı EASY-VARIO-PLUS sistemi, 140 mm kadar boylamasına ayarlanan arka koltuk tertibatına sahiptir ve seçime bağlı olarak daha fazla hacim veya diz mesafesi sağlar. Sisteme, iki farklı yüksekliğe ayarlanabilir yükleme tabanlı yükleme alanı paketi de dahildir. Yükleme tabanı, daha yüksek olan pozisyonda yükleme kenarı ile neredeyse düz bir yüzey oluşturur. Arka koltuk sırt dayanaklarının yatırılmasıyla bu yüzey daha da genişler. Daha düşük olan pozisyonda bagaj alanı büyür ve yüksek nesnelere de yüklenebilir. Ön yolcu koltuğu öne yatırılabilir. Koltuk sırt dayanağı, arka yolcular için masa görevi görebilir veya oluşan alan, uzun yükler için kullanılabilir. Eğimi ayarlanabilen arka koltuk sırt dayanakları, 90°'lik kargo konumuna getirilebilir. Böylece arka koltuklar kullanılmaya devam ederken bagaj alanı genişler. İki bardak tutuculu, katlanarak açılan kol dayanağı, boydan boya yükleme olanağı sunar.

DiĞER YÜKLEME ALANI SEÇENEKLERİ

İsteğe bağlı **yükleme alanı paketi**; yüksekliği ayarlanabilir yükleme tabanı, 12 voltluk bir priz ve ayrıca yükleme tabanının altındaki bir katlanabilir kutu ile daha fazla düzen, güvenlik ve ilave depolama imkanları sunar.

Dış arka koltuklara entegre edilmiş isteğe bağlı iki **çocuk koltuğu**, yaklaşık iki ila on iki yaş arasındaki çocuklar için uyarlanmış koruma sunar. Yaklaşık iki ila dört yaş arasındaki çocuklar için ilave olarak bir yan koltuk başlığı (zaten mevcuttur) ve özel bir tutma masası gereklidir.







Standart donanım.

B-Seri'nizi en ince ayrıntısına kadar son derece bireysel olarak bir araya getirebilirsiniz. Sadece kapsamlı standart donanımın keyfine de varabilirsiniz.

DIŐ MEKANDA ÖNE ÇIKAN ÖZELLİKLER

195/65 R 15//205/55 R 16 lastikleri olan, jant kapaklı 10 delik tasarımlı çelik jantlar (R00/643)*

225/45 R 17 lastikleri olan 10 kol tasarımlı hafif alaşım jantlar (R43)*

Reflektör teknolojili farlar

Mat siyah plastikten cam çerçevesi ve yükleme eőiđi sűs çıtası

Kapı kolları ve tamponlar gövde rengine boyanmıştır

Konfor yürüyen aksam

* Jantlar motor modeline bađlıdır (ayrıntılı sınıflandırma fiyat listesinde).

İÇ MEKANDA ÖNE ÇIKAN ÖZELLİKLER

Venlo kumaşı döşemeye sahip koltuklar (B 200 c için Vianen kumaşı)

Matris görünümlü süsleme

3 kol tasarımlı, on iki kumanda tuşlu çok fonksiyonlu direksiyon simidi

Kristal grisi kumaş tavan döşemesi

DAHA FAZLA BİLGİ EDİNİN

B-Serisi ne kadar güzel olursa olsun, bu sadece bir ilk izlenimdir. Standart donanımın tamamı için, lütfen online olarak da görülebileceğiniz fiyat listesine bakın.



Güven verici derecede şık: Style tasarım konsepti.

İster şehirde turlarken, isterse doğada aktif tatil yaparken: Birbirine mükemmel şekilde uyarlanmış olan kaliteli tasarım ve konfor donanımları kendine güven ve bireysellik yayıyor.

DIŞ MEKANDA ÖNE ÇIKAN ÖZELLİKLER

205/55 R 16 lastikleri olan 10 kol tasarımlı hafif alaşım jantlar (55R)

205/55 R 16 lastikleri olan 7 çift kol tasarımlı hafif alaşım jantlar (R27, B 200 c için)

İridyum grisi renginde iki çıtalı ve krom süslemeli radyatör kaplaması

Krom yükleme eşiği süsleme çubukları

Arka tamponda uzun krom süsleme çitası

İÇ MEKANDA ÖNE ÇIKAN ÖZELLİKLER

Vurgulanmış omuz bölgesine ve Vianen kumaşı döşemeye sahip koltuklar

Uyluklar için 60 mm kadar genişletilmiş bir oturma yüzeyine sahip koltuk minderleri derinlik ayarını da içeren koltuk konfor paketi

Çizgisel görünümlü süslemeler

3 kol tasarımlı, on iki kumanda tuşlu çok fonksiyonlu direksiyon simidi

Gümüş krom uygulamalı vites değiştirme kolu

11,4 cm (4,5") boyutunda, çok fonksiyonlu renkli TFT ekrana sahip gösterge tablosu

Gümüş kromlu halkalara sahip parlak siyah seyir ışığı şalteri







İlham verici şekilde ilerici: Urban tasarım konsepti.

Metropol gibi bir Mercedes. Her bakışta, olağan-üstü tasarımı ve iç mekanda son derece bireysel bir stil keşfedin.

DIŞ MEKANDA ÖNE ÇIKAN ÖZELLİKLER

225/45 R 17 lastikleri olan 5 kol tasarımlı hafif alaşım jantlar (R04)

225/55 R 17 lastikleri olan çok kol tasarımlı hafif alaşım jantlar (08R, B 200 c için)

İridyum grisi renginde iki çıtalı ve krom süslemeli radyatör kaplaması

Krom görünümlü egzoz çıkışlarına sahip iki çıkışlı egzoz tertibatı (B 200 c hariç)

Krom yükleme eşiği süsleme çubukları

Arka tamponda kısa krom süsleme çitası

İÇ MEKANDA ÖNE ÇIKAN ÖZELLİKLER

Vurgulanmış omuz bölgesine ve kontrast süsleme dikişli ARTICO suni deri/Montfort kumaşı döşemeye sahip koltuklar

Uyluklar için 60 mm kadar genişletilmiş bir oturma yüzeyine sahip koltuk minderleri derinlik ayarını da içeren koltuk konfor paketi

3 kol tasarımlı, tutma yerleri perforasyonlu ve on iki kumanda tuşlu, süsleme dikişli ve gümüş krom kapaklı çok fonksiyonlu deri direksiyon simidi

Kontrast süs dikişli, gümüş krom delikli deri vites değiştirme kolu

11,4 cm (4,5") boyutunda, gümüş renkli yuvarlak göstergeli ve kırmızı ibreli çok fonksiyonlu renkli TFT ekrana sahip gösterge tablosu

Siyah kumaş tavan döşemesi (isteğe bağlı kristal grisi renginde)



AMG tasarım konsepti.

B-Seri'nizi görsellik, sürüş hissi ve benzersizlik konusunda sportif zirveye taşıyın. AMG tasarım konsepti, kapsamlı bir AMG tasarımı ve sürüş dinamiğinin artırılmasına yönelik, kendini belirgin bir şekilde sportif olarak sunan iç mekanda dahi başka önlemler içerir.

DIŞ MEKANDA ÖNE ÇIKAN ÖZELLİKLER

Ön ve arka tampon eteği ve ayrıca marşpiye kaplamaları olan AMG tasarımı

225/40 R 18 lastikleri olan, titanyum grisi renğinde ve parlak tormalanmış 5 çift kol tasarımlı AMG hafif alaşım jantlar (794)

İridyum grisi renğinde iki çıtalı ve krom süslemeli radyatör kaplaması

Krom görünümlü egzoz çıkışları olan iki çıkışlı egzoz tertibatı

Alçaltılmış ve spor Direct-Steer direksiyon sistemine sahip konfor yürüyen aksam

Delikli ön fren diskleri

Önde "Mercedes-Benz" yazılı fren kaliperleri

İÇ MEKANDA ÖNE ÇIKAN ÖZELLİKLER

Vurgulanmış omuz bölgesine ve kırmızı kontrast süsleme dikişli siyah ARTICO suni deri/mikrofiber DINAMICA döşemeye sahip koltuklar

Uyluklar için 60 mm kadar genişletilmiş bir oturma yüzeyine sahip koltuk minderleri derinlik ayarını da içeren koltuk konfor paketi

Karbon görünümlü süslemeler

Alt tarafı düzleştirilmiş, tutma yeri perforasyonlu ve kırmızı kontrast süsleme dikişli, 3 kol tasarımlı, deri kaplı çok fonksiyonlu spor direksiyon simidi

Kırmızı kontrast süsleme dikişli ve gümüş krom uygulamalı, perforasyonlu deri vites değiştirme kolu

Kauçuk gjydirmeli, polisajlı paslanmaz çelikten spor pedal seti





Exclusive paketi.

Seçilmiş iç mekan donanımlarının zarif bir biçimde uyarlanmış kombinasyonu konfor, kalite ve tasarıma olan çok yüksek talepleri yerine getirir. Öne çıkan özellikler arasında, tıpkı çok fonksiyonlu direksiyon simidi ve vites değiştirme kolu gibi kaliteli deri ile kaplı, 4 yönlü bel desteği olan ısıtmalı ön koltuklar bulunur. Buna uygun olarak, gösterge paneli ve kapı orta alanları ARTICO suni olarak uygulanmıştır. Ayrıca, gümüş krom tasarım öğeleri ve açık gözenekli okalıptüs ahşabından veya parlak siyah dişbudak ağacından süslemeler, özel bir ambiyansın oluşmasına katkıda bulunurlar.

AMG Exclusive paketi.

AMG tasarım konseptine dayanan bu donanım paketi azami ölçüde benzersizlik, bireysellik ve sportiflik sunar. Öne çıkan özellikler arasında, siyah RED CUT deri döşeme ve kırmızı kontrast süsleme dikişleri ile çarpıcı vurgular oluşturan, 4 yönlü bel desteği olan ısıtmalı koltuklar bulunur. Kapılardaki kol dayanakları gibi gösterge paneli ve kapı orta alanları ARTICO suni olarak uygulanmıştır. Alt tarafı düzleştirilmiş, tutma yerleri delikli çok fonksiyonlu spor deri direksiyon ve perfore deri vites değiştirme kolu, görülebilir ve hissedilebilir şekilde sportif karakterin altını çizer. Kırmızı kontrast süs dikişleri tüm öğelerde bulunur ve ayrıntıya olan tutkuya işaret eder.



Gece paketi.

Gece paketi, dış mekana yönelik çarpıcı donanımlarla araca sportif ve dışavurumcu bir karakter katar. Buna, seçilmiş siyah tasarım öğeleri dahildir. Radyatör kaplaması, parlak siyah renkli iki çita ve krom süslemeler ile sunulur. Parlak tormalanmış 45,7 cm (18") ebadındaki 5 çift kol tasarımlı hafif alaşım jantlar, dış dikiz aynaları kapakları ve yükleme eşiği süsleme çubukları da aynı şekilde siyahtır. Isı yalıtımlı koyu renkli cam, B direğinden itibaren meraklı bakışlardan korur ve aynı zamanda sportifliğin altını çizer.

İsteğe bağlı donanımlar.

B-Serisi'ne kişisel bir dokunuşta bulunmak için, kısa bir süre öncesine kadar sadece üst serilerde bulunan etkileyici küçük ayrıntılardan konfor donanımlarına kadar sayısız seçenek mevcuttur. Fiyat listesi ile bu katalogta araştırmalarınızı yapabilir veya online olarak, www.mercedes-benz.com.tr adresi altında B-Seri'nizi rahatça yapılandırabilirsiniz.

1
4

2



3

1 **Yüksek performanslı LED farlar**¹, çarpıcı görüntüsünün yanı sıra geniş bir ışık dağılımı, gün ışığına benzer ışık rengi ve düşük bir enerji tüketimi ile geceleri daha fazla güvenlik sunar. "Coming Home" fonksiyonu, aracın kilit açma işlemi sırasında mavi ve beyaz renkten oluşan sıra dışı bir ışık gösterisi ile sürücüyü selamlar. LED teknolojisine sahip arka lambalar görsel vurgular sağlar ve görülebilirliği iyileştirir.

2 **KEYLESS-GO**: Elektronik anahtarın yanınızda taşınmasıyla erişim ve sürüş yetki sistemi ile araç konforlu şekilde açılır, çalıştırılır ve kilitlenir.

3 İhtiyaç duyulmadığında, **römork bağlantı tertibatı**² az yer kaplayacak şekilde arka tamponun arkasına doğru katlanabilir. Bir otomobil römorkunun bağlanması veya bir bisiklet taşıyıcısının montajı için tertibat kolayca tekrar açılabilir. Kilitin açılması için bagajda LED'li bir kumanda ünitesi bulunmaktadır.

4 **Panoramik sunroof**: Bu tavan sistemi, geniş cam yüzeyleri ile iç mekanda son derece aydınlık ve samimi bir ambiyans sağlar. Arka alanda sabit bir panoramik cam tavandan ve önde elektrikle çalışan bir sürgülü cam sunroof'tan oluşur.

¹ İsteğe bağlı yüksek performanslı LED farlar B 200 c için temin edilemez.

² AMG tasarım konsepti ile kombinasyon halinde de temin edilebilir.



Orijinal aksesuarlar.

B-Serisi hemen hemen hiçbir isteği karşılıksız bırakmaz. Bu istekler için orijinal aksesuarlar mevcuttur. Burada, sürüşü daha güzel ve daha kişisel yapan neredeyse her şeyi bulabilirsiniz. Her bir aksesuar parçası, Mercedes-Benz'in yüksek kalite standartlarına göre geliştirilmiştir.

1 Römork bağlantı tertibatı için katlanabilir arka bisiklet taşıyıcısı.

Azami 3 bisikletin güvenli taşınmasına yönelik kilitlenebilir arka bisiklet taşıyıcısı, römork bağlantı tertibatına kolayca monte edilebilir. Bisikletlerinizin taşıyıcılara sabitlenmesi de aynı derecede kolaydır. Bisiklet rayı başına maksimum yükleme haddi 30 kg'dır ve bundan dolayı çoğu E-Bike için uygundur. Akıllı kaydırma mekanizması sayesinde bagajın açılması engellenmez.

2 Mercedes yıldızının parlamasını sağlayın. Fiber optik ve LED teknolojiyi yardımıyla, uzaktan kumanda ile kilitlerin ve ayrıca kapının veya arka kapağın açılması sırasında, Mercedes'inizin radyatör ızgarasındaki merkezi yıldız yanar. Sadece motor durdurulmuş durumdayken çalışır, DISTRONIC (kod 233) ile birlikte uygulanamaz.

3 Düz bagaj havuzu. Kaydırmaz etkiye sahip, darbeye dayanıklı polipropilenden üretilmiştir. Bagaj tabanınızı kire karşı korur ve bagaj alanınızın şekline tam olarak uyarlanmıştır. Gıda güvenliğine uygundur.

4 Kayak ve snowboard taşıyıcısı New Alustyle "Konfor". Temel taşıyıcınızın üzerine sabitlemeye uygundur. Azami altı çift kayak* veya dört snowboard için yer sunar, kilitlenebilir. Pratik dışarı çekme fonksiyonu sayesinde eşyalar kolayca yüklenebilir ve indirilebilir.

TEKLİFİN TAMAMINI KEŞFEDİN

Şimdi www.mercedes-benz-accessories.com altında online.

* Kayak geometrisine bağlı olarak.





Jantlar.

Sadece teorik olarak bile jantlar vazgeçilmezdir. Fakat duygusal olarak da birçok kişi için şunlar geçerlidir: Hayalinizdeki otomobil için neredeyse hiçbir şey mükemmel jant kadar önemli değildir. Bu nedenle sizin için son derece geniş ve farklı seçenekleri bir araya topladık.

STANDART VE İSTEĞE BAĞLI DONANIMLAR

R00 195/65 R 15 lastikleri olan jant kapaklı, 10 delik tasarımlı çelik jant (B 160 d, B 180 d BlueEFFICIENCY Edition, B 180 d, B 180 BlueEFFICIENCY Edition ve B 180 için standart donanım)

643 205/55 R 16 lastikleri olan jant kapaklı, 10 delik tasarımlı çelik jant (B 200 d, B 220 d, B 200, B 220 4MATIC ve B 200 c için standart donanım; B 160 d, B 180 d BlueEFFICIENCY Edition, B 180 d, B 180 BlueEFFICIENCY Edition ve B 180 için isteğe bağlı donanım)

55R 205/55 R 16 lastikleri olan 10 kol tasarımlı hafif alaşım jant (B 200 c hariç Style tasarım konseptinin bileşeni; B 200 d 4MATIC, B 220 d 4MATIC, B 250, B 250 4MATIC ve B 200 c hariç tüm modeller için isteğe bağlı donanım)

R27 205/55 R 16 lastikleri olan 7 çift kol tasarımlı vanadyum grisi renginde hafif alaşım jant (B 200 c için Style tasarım konseptinin bileşeni)

R78 205/55 R 16 lastikleri olan 5 çift kol tasarımlı, mat siyah ve parlak tormalanmış hafif alaşım jant (B 200 d 4MATIC, B 220 d 4MATIC, B 250, B 250 4MATIC ve B 200 c hariç tüm modeller için isteğe bağlı donanım)

R43 225/45 R 17 lastikleri olan 10 kol tasarımlı hafif alaşım jant (B 200 d 4MATIC, B 220 d 4MATIC, B 250 ve B 250 4MATIC için standart donanım; BlueEFFICIENCY Edition modelleri ve B 200 c hariç tüm diğer modeller için isteğe bağlı donanım)

R04 225/45 R 17 lastikleri olan 5 kol tasarımlı gümüş renginde hafif alaşım jant (BlueEFFICIENCY Edition modelleri ve B 200 c hariç Urban tasarım konseptinin bileşeni)

08R 225/55 R 17 lastikleri olan çok kol tasarımlı hafif alaşım jant (B 200 c için Urban tasarım konseptinin bileşeni)

R15 225/45 R 17 lastikleri olan 5 çift kol tasarımlı, himalaya grisi renginde hafif alaşım jant (BlueEFFICIENCY Edition modelleri hariç tüm modeller için isteğe bağlı donanım, gece paketi ve AMG tasarım konsepti ile bağlantılı değil)



26R



01R



678



646



R69



791



612

25R 205/50 R 17 lastikleri olan 10 kol tasarımı vanadyum grisi renginde hafif alaşım jant (BlueEFFICIENCY Edition modelleri ve B 200 c hariç tüm modeller için isteğe bağlı donanım)

26R 225/45 R 17 lastikleri olan 7 çift kol tasarımı hafif alaşım jant (BlueEFFICIENCY Edition modelleri ve B 200 c hariç tüm modeller için isteğe bağlı donanım)

R69 225/45 R 17 lastikleri olan 5 kol tasarımı, siyah renkte ve parlak tormalanmış hafif alaşım jant (isteğe bağlı donanım, gece paketi ve AMG tasarım konsepti ve ayrıca BlueEFFICIENCY Edition modelleri ile bağlantılı olarak temin edilemez)

01R 225/40 R 18 lastikleri olan 5 çift kol tasarımı, siyah renkli ve parlak tormalanmış hafif alaşım jant (gece paketi ile bağlantılı olarak standart donanım; BlueEFFICIENCY Edition modelleri ve B 200 c hariç tüm modeller için isteğe bağlı donanım)

791 225/40 R 18 lastikleri olan çok kol tasarımı, titanyum grisi renginde ve parlak tormalanmış AMG hafif alaşım jant (isteğe bağlı donanım, gece paketi ve ayrıca BlueEFFICIENCY Edition modelleri ve B 200 c ile bağlantılı olarak temin edilemez)

678 225/40 R 18 lastikleri olan 5 çift kol tasarımı, titanyum grisi renginde ve parlak tormalanmış AMG hafif alaşım jant (AMG tasarım konseptinin bileşeni, gece paketi ve ayrıca BlueEFFICIENCY Edition modelleri ve B 200 c ile bağlantılı olarak temin edilemez)

612 225/40 R 18 lastikleri olan 5 çift kol tasarımı, siyah renkli ve parlak tormalanmış AMG hafif alaşım jant (gece paketi ile bağlantılı olarak AMG tasarım konsepti için standart donanım; BlueEFFICIENCY Edition modelleri ve B 200 c hariç tüm modeller için isteğe bağlı donanım)

646 225/40 R 18 lastikleri olan çok kol tasarımı, siyah renkte ve jant flanşı tormalanmış AMG hafif alaşım jant (BlueEFFICIENCY Edition modelleri ve B 200 c hariç tüm modeller için isteğe bağlı donanım)

DIĞER JANTLARI

aksesuar programımızda bulabilirsiniz.

Mercedes-Benz orijinal aksesuarlar ile ilgili bilgileri

www.mercedes-benz-accessories.com adresinden veya doğrudan Mercedes-Benz bayinizden edinebilirsiniz.

Teknik değerler.

DİZEL MOTORLAR

Silindir sayısı/Yerleşim düzeni
Toplam silindir hacmi (cm ³)
Nominal güç ¹ [kW (BG) d/dk.'da]
Nominal tork ¹ [Nm d/dk.'da]
Şanzıman
Hızlanma 0-100 km/h (s) [7G-DCT]
Azami hız yakl. (km/h) [7G-DCT]
Lastik ebadı, Ön aks
Lastik ebadı, Arka aks
Yakıt
Yakıt tüketimi ² (lt/100 km)
Şehir içi [7G-DCT]
Şehir dışı [7G-DCT]
Karma [7G-DCT]
CO ₂ -emisyonları ² (g/km) karma [7G-DCT]
Emisyon sınıfı ³ /Verimlilik sınıfı ⁴ [7G-DCT]
Depo hacmi (lt) (bunun yakl. rez. kısmı)
Bagaj hacmi ⁵ (lt)
Dönüş çapı (m)
Boş ağırlık ⁶ (kg) [7G-DCT]
Müsaade edilen toplam ağırlık (kg) [7G-DCT]

Motor için en iyisi:
Mercedes-Benz orijinal motor yağları.

B 160 d	B 180 d	B 180 d BE Edition	B 200 d	B 200 d 4MATIC	B 220 d	B 220 d 4MATIC
4/Sıralı	4/Sıralı	4/Sıralı	4/Sıralı	4/Sıralı	4/Sıralı	4/Sıralı
1461	1461	1461	2143	2143	2143	2143
66 (90)/2750-4000	80 (109)/4000	80 (109)/4000	100 (136)/3200-4000	100 (136)/3400-4400	130 (177)/3600-3800	130 (177)/3600-3800
240/1700-2500	260/1750-2500	260/1750-2500	300/1400-3000	300/1400-3000	350/1400-3400	350/1400-3400
6 ileri oranlı man. [7G-DCT]	6 ileri oranlı man. [7G-DCT]	6 ileri oranlı manuel [-]	6 ileri oranlı man. [7G-DCT]	- [7G-DCT]	- [7G-DCT]	- [7G-DCT]
14,0 [13,8]	11,6 [11,9]	11,6 [-]	9,4 [8,9]	- [8,9]	- [8,3]	- [7,6]
180 [180]	190 [190]	190 [-]	210 [210]	- [207]	- [224]	- [220]
195/65 R 15	195/65 R 15	195/65 R 15	205/55 R 16	225/45 R 17	205/55 R 16	225/45 R 17
195/65 R 15	195/65 R 15	195/65 R 15	205/55 R 16	225/45 R 17	205/55 R 16	225/45 R 17
Dizel	Dizel	Dizel	Dizel	Dizel	Dizel	Dizel
4,9-4,6 [4,7-4,4]	4,9-4,6 [4,7-4,4]	4,1 [-]	5,5-5,3 [4,9-4,7]	- [5,9-5,8]	- [5,0-4,9]	- [5,9-5,8]
4,0-3,6 [4,1-3,7]	4,0-3,6 [4,1-3,7]	3,3 [-]	3,9-3,5 [3,8-3,5]	- [4,5]	- [3,8-3,6]	- [4,5]
4,4-4,0 [4,3-4,0]	4,4-4,0 [4,3-4,0]	3,6 [-]	4,5-4,2 [4,2-4,0]	- [5,0]	- [4,3-4,1]	- [5,0]
113-104 [113-104]	113-104 [113-104]	94 [-]	117-109 [111-104]	- [131-130]	- [111-107]	- [131-130]
Euro 6/B [Euro 6/B]	Euro 6/B [Euro 6/B]	Euro 6/A [-]	Euro 6/B [Euro 6/B]	- [Euro 6/C]	- [Euro 6/B]	- [Euro 6/C]
50/6,0	50/6,0	40/6,0	50/6,0	56/6,0	50/6,0	56/6,0
488-1547	488-1547	488-1547	488-1547	488-1547	488-1547	488-1547
11,0	11,0	11,0	11,0	11,0	11,0	11,0
1420 [1450]	1420 [1450]	1410 [-]	1485 [1505]	- [1575]	- [1505]	- [1575]
1985 [1985]	1985 [1985]	1900 [-]	2025 [2025]	- [2095]	- [2025]	- [2095]

¹ Nominal güç ve nominal tork ile ilgili veriler, 80/1269/AET sayılı talimatın geçerli olan güncel metnine göre dir. ² Belirtilen değerler, öngörülen ölçme yöntemine ([AT] 715/2007 sayılı direktifin halen geçerli olan şekline) göre belirlenmiştir. 1999/94/AT yönetmeliğinin geçerli olan metnine göre hatırlatmalar: Bilgiler, münferit bir araç için olmayıp bir teklifin parçasını oluşturmaz, sadece çeşitli araç tipleri arasında karşılaştırma yapma amaçlıdır. ³ Bu değer, sadece Avrupa Birliği içerisinde geçerlidir. Ülkelere özgü farklılıklar olabilir.

BENZİNLİ MOTORLAR

	B 160	B 180	B 180 BE Edition	B 200	B 200 c	B 220 4MATIC	B 250	B 250 4MATIC
Silindir sayısı/Yerleşim düzeni	4/Sıralı	4/Sıralı	4/Sıralı	4/Sıralı	4/Sıralı	4/Sıralı	4/Sıralı	4/Sıralı
Toplam silindir hacmi (cm ³)	1595	1595	1595	1595	1991	1991	1991	1991
Nominal güç ¹ [kW (BG) d/dk.'da]	75 (102)/4500-6000	90 (122)/5000	90 (122)/5000	115 (156)/5300	115 (156)/5000	135 (184)/5500	155 (211)/5500	155 (211)/5500
Nominal tork ¹ [Nm d/dk.'da]	180/1200-3500	200/1250-4000	200/1250-4000	250/1250-4000	270/1250-4000	300/1200-4000	350/1200-4000	350/1200-4000
Şanzıman	6 ileri oranlı man. [7G-DCT]	6 ileri oranlı man. [7G-DCT]	6 ileri oranlı manuel [-]	6 ileri oranlı man. [7G-DCT]	6 ileri oranlı man. [7G-DCT]	- [7G-DCT]	6 ileri oranlı man. [7G-DCT]	- [7G-DCT]
Hızlanma 0-100 km/h (s) [7G-DCT]	10,7 [10,6]	9,0 [8,7]	9,0 [-]	8,2 [7,9]	9,2 [9,1]	- [7,0]	6,6 [6,5]	- [6,5]
Azami hız yakl. (km/h) [7G-DCT]	190 [190]	200 [200]	190 [-]	220 [220]	200 [200]	- [225]	240 [240]	- [235]
Lastik ebadı, Ön aks	205/55 R 16	205/55 R 16	195/65 R 15	205/55 R 16	205/55 R 16	205/55 R 16	225/45 R 17	225/45 R 17
Lastik ebadı, Arka aks	205/55 R 16	205/55 R 16	195/65 R 15	205/55 R 16	205/55 R 16	205/55 R 16	225/45 R 17	225/45 R 17
Yakıt	Süper benzin	Süper benzin	Süper benzin	Süper benzin	Doğal gaz H/ Süper benzin	Süper benzin	Süper benzin	Süper benzin
Yakıt tüketimi ² (lt/100 km)								
Şehir içi [7G-DCT]	7,2 [7,0-6,9]	7,6-7,4 [7,0-6,9]	7,0 [-]	7,6-7,4 [7,0-6,9]	6,0 [5,7-5,6] ⁷	- [8,4]	8,8-8,6 [8,6-8,5]	- [8,4]
Şehir dışı [7G-DCT]	4,6-4,4 [4,8-4,5]	4,8-4,5 [4,8-4,5]	4,2 [-]	4,8-4,6 [4,8-4,5]	3,5-3,4 [3,5] ⁷	- [5,7-5,4]	5,5-5,3 [4,7-4,6]	- [5,7-5,5]
Karma [7G-DCT]	5,6-5,5 [5,6-5,4]	5,8-5,6 [5,6-5,4]	5,2 [-]	5,8-5,7 [5,6-5,4]	4,4 [4,3-4,2] ⁷	- [6,7-6,5]	6,8-6,6 [6,1]	- [6,7-6,6]
CO ₂ emisyonları ² (g/km) karma [7G-DCT]	130-126 [130-125]	135-129 [130-125]	122 [-]	135-130 [130-125]	119-117 [117-115]	- [156-151]	157-152 [143-141]	- [156-154]
Emisyon sınıfı ³ /Verimlilik sınıfı ⁴ [7G-DCT]	Euro 6/C [Euro 6/C]	Euro 6/C [Euro 6/C]	Euro 6/B [-]	Euro 6/C [Euro 6/C]	Euro 6/B [Euro 6/B]	- [Euro 6/D]	Euro 6/D [Euro 6/C]	- [Euro 6/D]
Depo hacmi (lt) (bunun yakl. rez. kısmı)	50/6,0	50/6,0	50/6,0	50/6,0	20,0 kg/3,0 kg (doğal gaz) 12/5,0 (süper benzin)	56/6,0	50/6,0	56/6,0
Bagaj hacmi ⁵ (lt)	488-1547	488-1547	488-1547	488-1547	501-1456	488-1547	488-1547	488-1547
Dönüş çapı (m)	11,0	11,0	11,0	11,0	11,0	11,0	11,0	11,0
Boş ağırlık ⁶ (kg) [7G-DCT]	1395 [1425]	1395 [1425]	1395 [-]	1395 [1425]	1505 [1535]	- [1505]	1440 [1465]	- [1505]
Müsaade edilen toplam ağırlık (kg) [7G-DCT]	1960 [1960]	1960 [1960]	1960 [-]	1960 [1960]	2020 [2050]	- [2030]	1990 [1990]	- [2030]

⁴ Ölçülmüş CO₂ emisyonlarına dayanarak, aracın kütlesi dikkate alınarak belirlenmiştir. ⁵ Değerler, 70/156/AET yönetmeliğinin geçerli olan 2000/40/AT metnine göre. ⁶ Değerler 92/21/AT yönetmeliğinin 95/48/AT (sürüş hazır durumdaki kütle, yakıt deposu %90 oranında dolu, sürücü dahil, 68 kg, ve bagaj, 7 kg) metnine göre standart donanıma sahip araçlar içindir. İsteğe bağlı donanımlar ve aksesuarlar genel olarak bu değeri artırır, bu nedenle taşıma kapasitesi buna uygun olarak azalır. ⁷ Değerler, sadece 100 km'lik doğal gaz işletimi için kilogram olarak geçerlidir. Daha fazla teknik veriyi www.mercedes-benz.com.tr adresinde bulabilirsiniz.

Ölçüler.

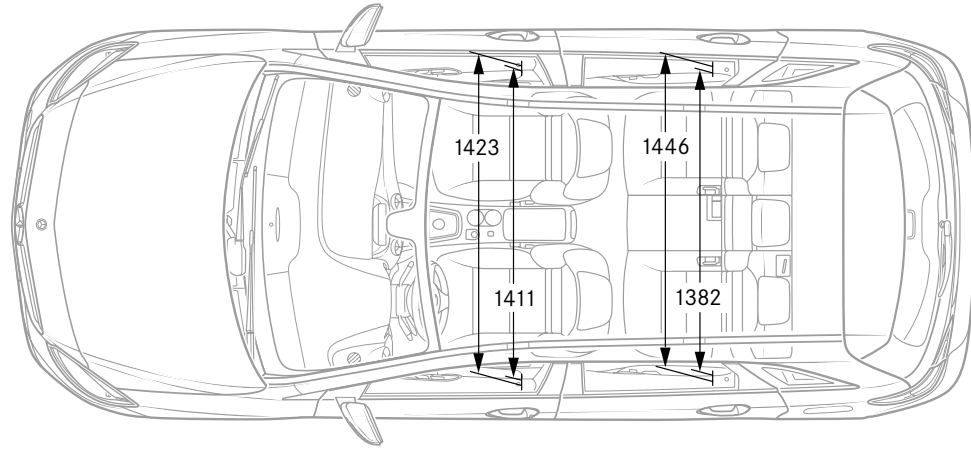
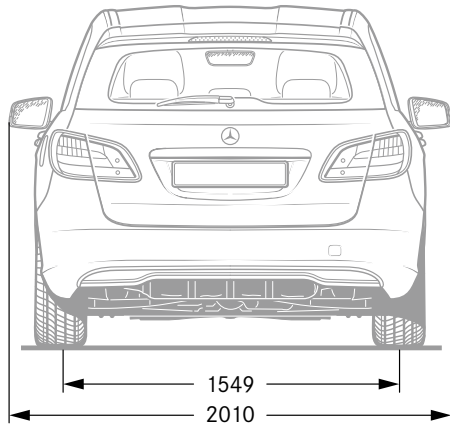
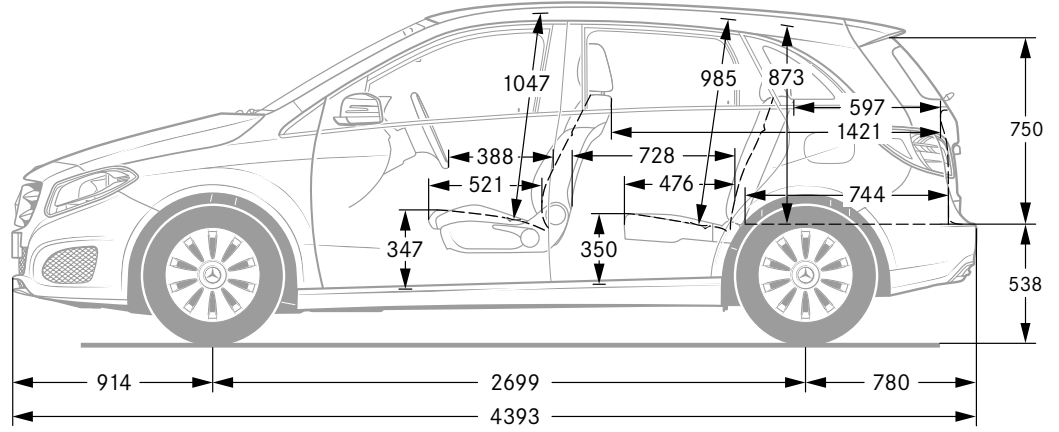
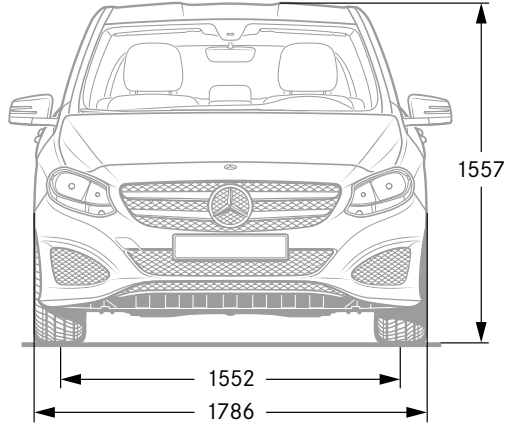

Tüm veriler milimetre cinsindedir. Verilen ölçüler ortalama değerlerdir. Temel donanıma sahip ve yüksüz durumdaki araçlar için geçerlidir. Verilen ölçüler, dizel veya benzinli motoru olan araçlar için geçerlidir. Bu bilgiler, B 200 c için bazı noktalarda farklı olabilir.

Döşemeler ve süslemeler.

Döşemeler

- 001 Siyah Venlo kumaşı
 031 Siyah Vianen kumaşı¹
 038 Kristal grisi Vianen kumaşı¹
 105 Sahra beji ARTICO suni deri²
 111 Siyah ARTICO suni deri²
 118 Kristal grisi ARTICO suni deri²
 201 Siyah deri
 204 Fındık kahvesi deri
 207 Kızılıcak kırmızısı deri
 611 Siyah ARTICO suni deri/Montfoort kumaşı
 618 Kristal grisi ARTICO suni deri/Montfoort kumaşı
 661 Siyah ARTICO suni deri/ mikrofiber DINAMICA
 821 Siyah deri RED CUT

Süslemeler

- H88 Matris görünümlü
 H53 Çizgisel görünümlü
 H81 Yelken görünümlü
 H74 Karbon görünümlü
 734 Açık gözenekli kahverengi okaliptüs ağacı^{2,3}
 736 Parlak siyah dişbudak ağacı^{2,4}

¹ B 200 c ile bağlantılı olarak standart donanımın bileşeni. ² İsteğe bağlı donanım. ³ Exclusive paketinin bileşeni. ⁴ Exclusive pakette herhangi bir ek ücret ödmeden isteğe bağlı donanım olarak temin edilebilir.

Standart donanım

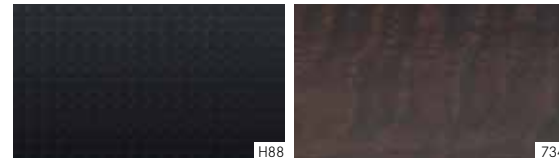
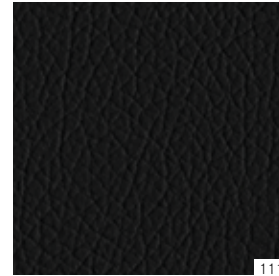
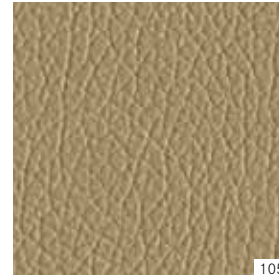
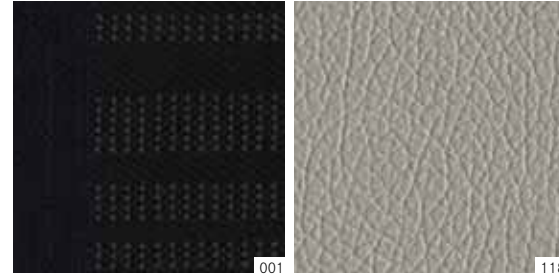

Style²

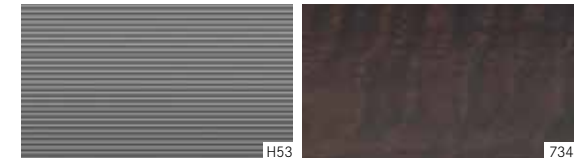
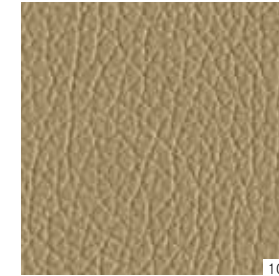
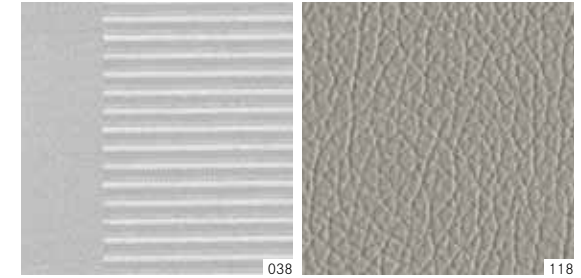
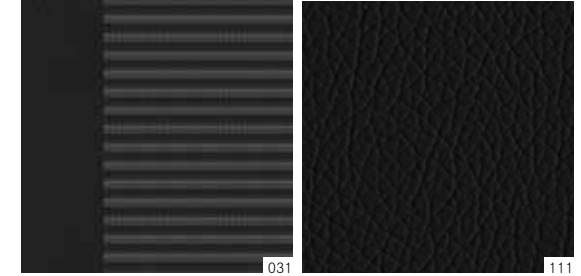

Urban²



611

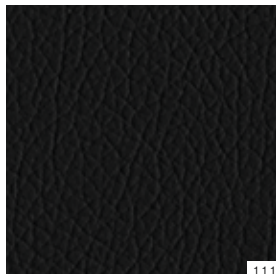

111

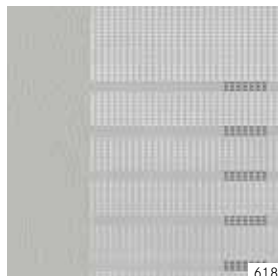

618

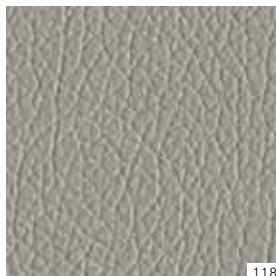

118

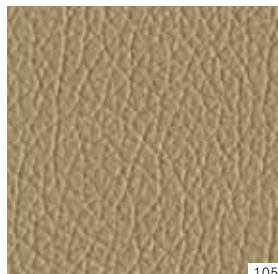

105

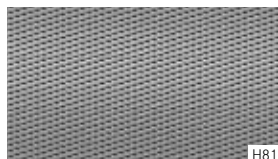

H81



734



736

AMG tasarım konsepti²



661

Exclusive paketi²

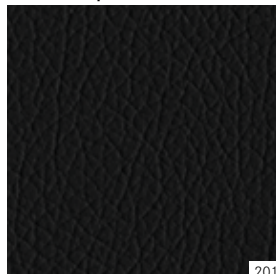

201



207

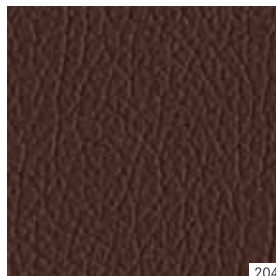

204

AMG Exclusive paketi²



821



H74



734



736

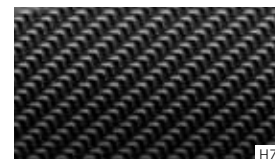

H74



736

Renkler.

Opak renkler



589



650

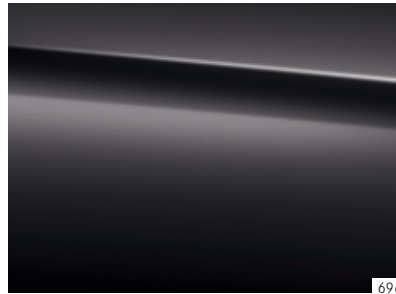

696

Metalik renkler¹



162



175

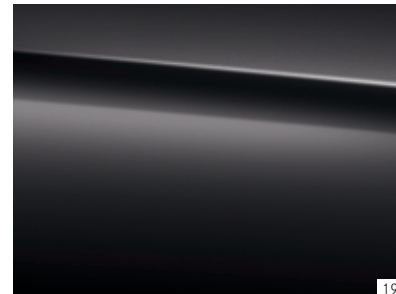

191

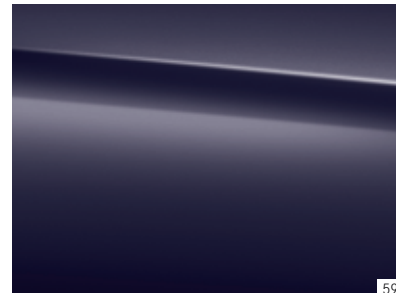

592

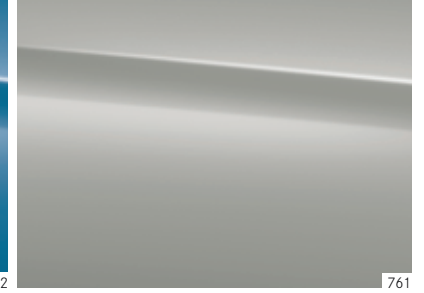

761

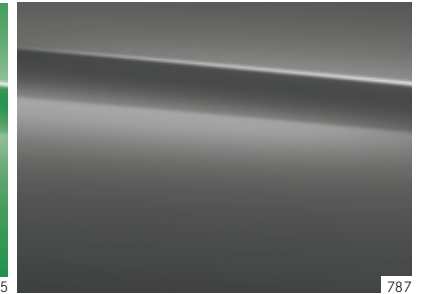

787

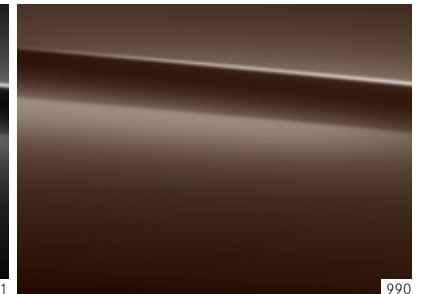

990

Opak renkler

589 Jüpiter kırmızısı

650 Beyaz

696 Gece siyahı

Metalik renkler¹

162 Güney denizi mavisi

175 Elbait yeşili

191 Kozmos siyahı

592 Kutup ışıkları moru

761 Kutup grisi

787 Dağ grisi

990 Şark kahvesi

¹ İsteğe bağlı donanım.



Mercedes-Benz, “Laureus Sport for Good Foundation” vakfının kurucu ortaklarından biridir.

Mercedes-Benz, vakfın 2000 yılında kuruluşundan bu yana, hiçbir kar amacı gütmeyen bu küresel programın hedeflerini ve değerlerini, desteklemektedir. Sosyal spor projeleri ile mağdur veya hasta çocukların ve gençlerin hayatını iyileştirmek için. Laureus, Mercedes-Benz’in sosyal sorumluluğunun temel bir parçası oldu. Bu nedenle her yeni Mercedes, bu değerlerin birer elçisidir. Bir Mercedes satın alarak, “Laureus Sport for Good Foundation” vakfına destek vermiş olursunuz.

Bu katalogta yer alan verilerle ilgili açıklamalar: Bu baskının redaksiyonun bitiminden sonra (29.04.2015) üründe değişiklikler yapılmış olabilir. Teslimat süresi dahilinde, konstrüksiyon veya şekil değişiklikleri, renk tonunda sapmalar ve teslimat kapsamında üretici tarafından değişiklik yapma hakkı, değişiklikler ve sapmalar, satıcının menfaatleri gözetilerek, satın alan için kabul edilebilir sınırlar dahilinde kalması şartıyla saklıdır. Satıcı veya üretici, siparişi veya sipariş edilen ürünü tanımlamak için karakterlere veya numaralara ihtiyaç duyuyorsa, bu temel alınarak herhangi bir hak talep edilemez. Resimlerde, standart donanım kapsamında olmayan aksesuarlar ve isteğe bağlı donanımlar da gösterilebilir. Renk farklılıkları, baskı tekniği ile ilgilidir. Bu katalog her ülkede sunulmayan tip ve hizmetler içerebilir. Yasal, hukuksal ve vergi mevzuatı ile ilgili ifadeler, sadece Federal Alman Cumhuriyeti için bu katalogun redaksiyonun bitim tarihinde geçerlidir. Bu nedenle diğer ülkelerde geçerli talimatlar, bunların etkileri ve bağlayıcı son durum için lütfen Mercedes-Benz Türk A.Ş. bayinize danışınız.

www.mercedes-benz.com.tr

Eski araçların geri alınması. Döngü tamamlanıyor. Uzun bir çalışma hayatından sonra B-Serisi otomobilinizi AB'nin (Avrupa Birliği) Ömrünü Tamamlamış Araçlar yönetmeliğince çevreye zarar vermeyecek şekilde bertaraf etmek için geri alıyoruz, ama o zamana kadar daha çok vakit var.

Ulusal talimatlara göre 3,5 tona varana kadar izin verilmiş yüklü ağırlığı olan araçlar için geçerlidir. Geri dönüşüme ve değerlendirmeye uygun tasarım ile ilgili yasal talepleri Mercedes-Benz araçları yıllardan beri yerine getirir. Eski araçların geri alınması için aracınızı çevreye uygun olarak değerlendiren bir geri alma yerleri ve sökme işletmeleri ağı mevcuttur. Bu arada araçların ve parçaların değerlendirilmesi ile ilgili olanaklar sürekli daha da geliştirilmekte ve iyileştirilmektedir. Dolayısıyla B-Serisi yasal geri dönüşüm paylarının artırılmasını gelecekte de süreye uygun olarak yerine getirecektir.

Eski araç geri dönüşümü, yeniden değerlendirme ve geri alma koşulları ile ilgili ayrıntılı bilgileri ulusal Mercedes-Benz ana sayfasından edinebilirsiniz.